

В.О. Тадеєв

ГЕОМЕТРІЯ

Підручник для 7 класу
закладів загальної середньої освіти

Рекомендовано Міністерством освіти і науки України



ТЕРНОПІЛЬ
НАВЧАЛЬНА КНИГА — БОГДАН
2023

УДК 514 (075.3)
Т12

Рекомендовано Міністерством освіти і науки України
(наказ Міністерства освіти і науки України
від 05.02.2024 р. № 124)

Підручник створено за Модельною навчальною програмою
«Геометрія. 7-9 класи» для закладів загальної середньої освіти
(автор Істер О. С.)

Тадеев В.О.

Т12 Геометрія : підручник для 7 кл. закладів загальн. середн. осві-
ти / В.О Тадеев. — Тернопіль : Навчальна книга – Богдан,
2023. — 272 с.

Пропонований підручник відповідає державному стандарту і чинній програмі з математики для 7 класу загальноосвітніх навчальних закладів. Він містить обов'язковий обсяг теоретичного матеріалу, а також незначне розширення «для тих, хто хоче знати більше». Наведені приклади розв'язування задач та задачі і вправи для групової і самостійної роботи. У кінці кожного розділу подається зведений перелік основних теоретичних відомостей, питання для самоконтролю та завдання для проведення контрольних робіт.

При викладі теоретичного матеріалу і підборі задач значна увага приділяється міжпредметним зв'язкам та питанням історичного, світоглядного і методологічного характеру.

Для учнів та вчителів загальноосвітніх навчальних закладів.

© Тадеев В.О., 2023

© Навчальна книга — Богдан, виключна
ліцензія на видання, оригінал-макет, 2023

Передмова

Шановні друзі! Ви розгорнули підручник з геометрії, науки, яка споконвіку вражала людський розум своєю досконалістю. З давніх-давен геометрія вважалася неперевершеною школою мудрості, а її вивчення розвивало й шліфувало мислення. Переказують, що над входом до Академії, яку заснував видатний давньогрецький філософ Платон, був напис: «Не заходь, не обізнаний з геометрією!».

За що ж так цінували цю науку? — За те, що вона розвивала мистецтво аргументації, а аргументація була основою того нового демократичного суспільства, яким так пишалися греки і яке вони всіляко протиставляли східним деспотіям. Символічно, що серед сімох легендарних мудреців-законодавців, котрих греки вважали своїми духовними учителями, на першому місці вони завжди називали ім'я Фалеса, який, власне, законодавцем і не був. Фалес був ученим і, як стверджують легенди, логічно довів лише декілька простих геометричних істин. Однак цим він продемонстрував здатність людського розуму відшукувати об'єктивну істину, і цей постулат став основою західної цивілізації.

Отже, навчаючись геометрії, ви навчатиметеся мистецтву аргументації, яке є базовою цінністю сучасного демократичного суспільства.

Переміщаючись «машиною часу» далі, потрапляємо у XVII ст. Виникло нове природознавство: Галілей, Кеплер, Декарт, Паскаль, Ньютон... А давня геометрія не тільки не стала осторонь нових тенденцій, а й перетворилася на теоретичну основу експериментальної науки, залишаючись водночас основою раціоналістичної філософії. Своєрідне відображення цієї нової тенденції знаходимо у розповідях про мандри казкового Гуллівера, героя роману Джонатана Свіфта. Прибувши на літаючий острів Лапуту, Гуллівер найбільше здивувався тому, що все життя його мешканців оберталось довкола геометрії. Навіть їхня буденна мова рясніла геометричними термінами. Та якби Гуллівер був нашим сучасником, то такого подиву, мабуть, у нього і не було б. Тепер геометричними термінами пронизані не тільки природничі і технічні науки, а й гуманітарні, мистецтвознавство, мова щоденного спілкування. Ось лише найпоширеніші слова, які побутують у нашому мовленні й запозичені з геометрії: аксіома, паралелі, площа, вектор, сфера, координати, фокус, полюс, сектор, вимір, багатовимірність, симетрія тощо. Певна річ, аби правильно розуміти і вживати ці слова, потрібно знати їхній первісний

геометричний зміст. «Книга природи», — як влучно зауважив Галілей, «написана мовою геометрії».

Отже, *навчаючись геометрії, ви прилучатиметеся до надбань світової культури*, ставатимете обізнаними й компетентними у тих питаннях, в яких без цього відчували б себе немовби прибульцями із варварських епох.

І ось ми... у XXI ст. Комп'ютерна графіка і дизайн, захмарні архітектурні споруди, мобільний зв'язок, GPS-навігація, проникнення у глибини космосу і матерії... Геометричні ідеї і принципи лежать в основі і цих надбань. Вивчаючи геометрію, ви в цьому не раз переконаєтеся.

Отже, *і з практичної точки зору геометрія необхідна*.

Навчання мистецтву аргументації, прилучення до надбань світової культури і практичні застосування геометрії — це ті основні завдання, які ставляться у цьому підручнику. Вони невіддільні одне від одного, як невіддільні, рівнозначні і взаємодоповнюючі Віра, Надія і Любов у християнській моралі. Погортайте підручник, і ви навіть за ілюстративним матеріалом помітите, що кожному із зазначених завдань відведено належне місце.

По всьому тексту ви помітите низку розпізнавальних знаків, які мають своє символічне значення:



Рубрику вправ і задач усюди супроводжуватиме богиня мудрості Афіна. Вибрано рельєфне зображення Афіни з геометричними атрибутами — кутником, циркулем, лінійкою і сферою, створене Філіппом-Роланом Роландом для західного фасаду паризького Лувра.

Задачі і вправи розміщені в кінці кожного параграфів за порядком наростання їхньої складності. Найпростіші з них (у тому числі й усні вправи) позначені світлим кружечком (вони відповідають початковому і середньому рівням навчальних досягнень), а складніші — темним (вправи високого рівня навчальних досягнень). Якщо ж біля номера немає спеціального позначення, то ця вправа відповідає достатньому рівню. У кінці кожного розділу подані типові завдання для контрольних робіт (у двох варіантах). Учні, які ознайомляться з ними заздалегідь, будуть застраховані від неприємних «сюрпризів» на контрольній.

Чимало задач у підручнику подається з розв'язаннями. Відповідна рубрика «Розв'язуємо разом» позначена красномовною світлиною з учителькою

і ученицею, які разом розв'язують задачу. На поданих у тексті прикладах демонструються застосування встановлених теоретичних фактів, а в окремих випадках — і корисні додаткові відомості та загальні підходи до розв'язування геометричних задач.

У підручнику є матеріал «Для тих, хто хоче знати більше». Він розрахований на учнів, які вже зараз, не чекаючи старших класів, хочуть дізнаватися про математику більше. Ці тексти подаються на жовтому і блакитному тлі та супроводжуються портретом геніального українського математика Михайла Остроградського. Життєвий шлях цього вченого переконливо свідчить, що успіхи в науці не залежать від місця народження дослідника: Остроградський народився на хуторі, а навчався і працював — у столицях.

Крім навчального матеріалу, підручник містить спеціальну рубрику «Сторінки історії». Її супроводжує муза історії Клію зі знаменитої картини Генріха Семирадського «Парнас» (картина прикрашає завісу Львівського оперного театру). Муза тримає книгу й перо, а промовистим порухом лівої руки немовби запрошує озирнутися назад. Ознайомлення з поданими в цій рубриці відомостями розширить ваш кругозір, допоможе збагнути важливі внутрішні мотиви розвитку математики. А це, у свою чергу, сприятиме глибшому розумінню науки.

У кінці кожного розділу подається зведений перелік усього вивченого теоретичного матеріалу, а в рубриці «Перевір себе» — запитання для самоконтролю. Цю рубрику супроводжує зображення міфічної пташки-Сфінкса з погруддям жінки і тулубом лева, яка, за переказами, пропускала далі лише тих подорожніх, хто правильно відповів на її запитання.

Бажаємо вам натхнення й успіхів у вивченні геометрії — однієї з найдавніших, найзахопливіших і найкорисніших наук!



Зірка геометрії.

Фрагмент композиції Ігоря Макаревича та Олени Єлагіної
«Геометрія космосу» (2008 р.)

Зображені у цій композиції креслярські прилади — лінійка, транспортир і косинець — допомагати-
муть нам фіксувати ті основні фігури на площині та їхні властивості, які слугують основою геометрії.

Розділ I

Елементарні геометричні фігури та їхні властивості

Вступ

«Мислю — отже, існую» — так коротко характеризував сутність людського буття знаменитий французький філософ і математик XVII ст. Рене Декарт. Цим він стверджував, що справжнє життя людини невід’ємне від мислення і неможливе без нього.

Мислення багатогранне, як багатогранний світ довкола нас. А оскільки ми живемо у просторі, то повинні вміти мислити й просторовими образами. Особливо, якщо прагнемо не тільки пристосовуватися до умов, а й пізнавати, удосконалювати світ.

Просторові образи описують за допомогою **геометричних фігур**. Прикладами геометричних фігур є трикутники, прямокутники, кола, паралелепіпеди, кулі. Наука про геометричні фігури називається **геометрією**.

Зародки геометрії виникли дуже давно, ще коли головними просторовими образами, з якими людині доводилося мати справу, були ділянки землі. Звідси й назва «геометрія», що в перекладі з грецької якраз і означає «вимірювання землі». Проте з часом до цієї первісної геометрії долучалися нові фігури. З удосконаленням будівництва геометричні форми здійсалися



Рене Декарт. Молоді роки.

Портрет невідомого
художника
(Музей августинців
у Тулузі)



Ансамбль Свято-Успенської Почаївської Лаври

вгору, з успіхами астрономії — поширювалися на космічні простори, з розвитком фізики занурювалися углиб матерії.

Придивіться до будь-якої архітектурної споруди чи ансамблю і ви побачите, як гармонійно поєднуються у них численні лінії та інші деталі — відрізки, дуги, кути, трикутники, прямокутники, круги, паралелепіпеди, призми тощо. Отже, у вас уже є певний геометричний інструментарій для осмисленого сприйняття просторової конструкції. Але чи зможете ви пояснити, як підібрані та припасовані ці деталі, як розраховані їхні розміри? Те саме можна спитати стосовно плану вашого парку, проектування спортивного чи торговельного комплексу тощо.

А як знаходять відстані до недоступних об'єктів, як визначили розміри Землі та інших планет, як створюють географічні та астрономічні карти?

Нарешті, як функціонує комп'ютерна графіка — цей невичерпний сучасний ресурс для проектування й зображення геометричних фігур?

Розуміння цих речей потребує глибокого вивчення геометрії. Мало закріпити в пам'яті назви



Фрагмент архітектури готичного собору



Ансамбль Маріїнського палацу в Києві



Архітектурний проект, побудований засобами 3D-комп'ютерної графіки

геометричних фігур та навчитися їх розпізнавати, навіть, зображати. Потрібно ще й уявляти, як встановлюються зв'язки між різними їхніми складовими і як на основі цих зв'язків фігури конструюються. Це так само, як для вправного володіння мовою недостатньо лише певного словникового запасу, а потрібне знання граматики та синтаксису, або як для музичної творчості недостатньо лише нотної грамоти й набору «акордів», а необхідне знання основ композиції.

Тому вивчення геометрії потрібно розпочинати з детального розгляду найпростіших геометричних фігур, аби потім можна було крок за кроком переходити до складніших фігур і з'ясувати, як ці складніші конструюються з найпростіших.

До найпростіших геометричних фігур належать точки, прямі і площини, а також відрізки, промені і кути. Ці фігури й будуть предметом вивчення у першому розділі.

§1. Площина. Точки і прямі

Площину ми будемо уявляти у вигляді великого розгорнутого аркуша або класної дошки, вважаючи, що її можна скільки завгодно продовжити у будь-якому напрямку. Вважатимемо також, що всі геометричні фігури розміщені на площині. Площина — латинською «планум». Тому ту частину геометрії, в якій вивчаються фігури на площині, називають **планіметрією**. *Стереометрія*, тобто геометрія у просторі, вивчається у старшій школі.

Найелементарнішими фігурами на площині вважаються **точки** і **прямі лінії**, або просто **прямі**. За допомогою них конструюються усі інші плоскі фігури.

Уважається, що точка не має розмірів, хоч на рисунках точки зображуються невеликими кружечками. Знаменитий давньогрецький учений Евклід,



Вгорі. Дзвіниця Джотто у Флоренції.

Внизу. Барельєф Ніно Пізано (1315–1368) «Евклід» на нижньому ярусі дзвіниці Джотто.

який написав перший підручник з геометрії, називав точкою «те, що не має частин». Точки можна уявляти як сліди на аркуші від тонко загостреного олівця. *На площині існує безліч точок.*

Точки позначають великими літерами латинського алфавіту. На рис. 1.1 зображено деяку фігуру і позначено декілька її точок: A , B , C , D , E , K , M .

Уявлення про пряму дає лінія, проведена під лінійку (рис. 1.2). Однією з найголовніших властивостей прямої є те, що вона цілком визначається двома своїми точками:

через будь-які дві точки можна провести пряму, і до того ж — тільки одну.

Цю властивість називають *властивістю проведення прямої*.

На властивості проведення прямої засновується простий практичний спосіб для перевірки правильності лінійки або обробки рейки, бруса тощо. Якщо через дві точки провести під лінійку дві лінії, по-різному розміщуючи лінійку, як показано на рис. 1.3, і ці лінії не зіллються, то лінійка неправильна.

Властивість проведення прямої передбачає, що пряма не має ніякої товщини, бо інакше кожна товщина визначала б свою лінію, яка проходить через ті самі точки.

Прямі позначають або двома великими літерами, якими позначені які-небудь дві точки прямої, або однією малою латинською літерою. На рис. 1.4 зображено дві прямі — пряму AB (її можна також позначити як BA) і пряму l .

Як і площина, пряма вважається необмеженою, хоча на рисунку, звісно, зображується лише певна обмежена частина прямої. Як і на площині, *на кожній прямій існує безліч точок.*

Якщо якась точка лежить на прямій, то кажуть також, що ця точка *належить* прямій, або що пряма *проходить* через цю точку. На рис. 1.5 зображено



Рис. 1.1



Рис. 1.2

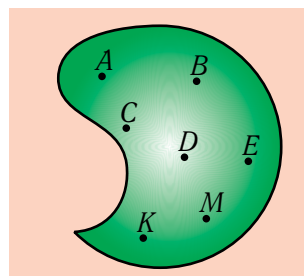

Рис. 1.3

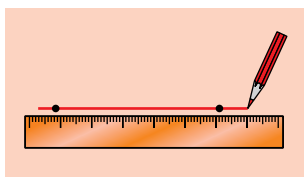

Рис. 1.4

дві точки A і B , які належать прямій l , а також дві точки P і Q , які не належать їй.

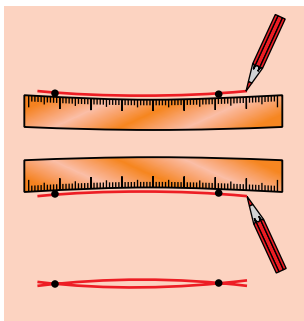
Із властивості проведення прямої випливає, що дві різні прямі можуть мати щонайбільше одну спільну точку. Справді, якби вони мали дві спільні точки, то збіглися б, оскільки через дві точки можна провести лише одну пряму.

Про дві прямі, які мають одну спільну точку, кажуть, що вони *перетинаються* у цій точці. На рис. 1.6 зображено дві прямі m і n , які перетинаються у точці P .

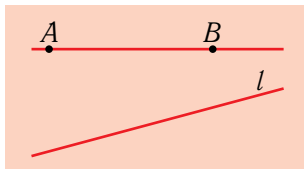
Якщо прямі не мають жодної спільної точки, то вони називаються *паралельними* (в дослівному перекладі з грецької — «йдуть поруч»). На рис. 1.7 зображено паралельні прямі a і b . Скільки б не продовжувати зображення паралельних прямих, вони ніколи не перетнуться.

Уявлення про площину дає не тільки аркуш паперу, стіл або класна дошка. Площину може представляти будь-яка інша рівна поверхня, наприклад, стелі, стіни, підлоги, спортивного майданчика, навіть просто рівної відкритої місцевості.

Так само й точки можуть представлятися не тільки слідами від олівця, а й іншими реальними об'єктами, розмірами яких можна знехтувати. Звісно, тоді проведення прямих виглядатиме по-іншому. На цьому ґрунтуються практичні застосування геометрії.

Наприклад, під час розбивки газонів, доріжок, фундаменту під забудову тощо точки фіксують кілками, а прямі проводять за допомогою мотузок (шнура) (рис. 1.8). Аналогічно чинять малярі (рис. 1.9, а–б), напинаючи шнур, змашений крейдою, між точками, через які потрібно провести пряму, а потім відпускаючи його. У кожному із таких застосувань виходить така собі «мотузьяна» геометрія.



Рис. 1.5



Рис. 1.6

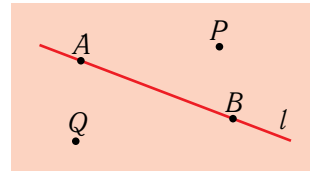

Рис. 1.7

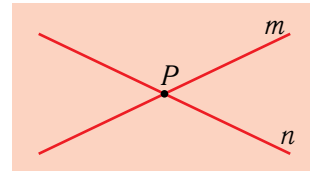

Рис. 1.8

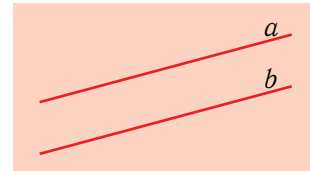

а)

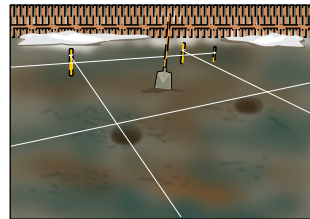
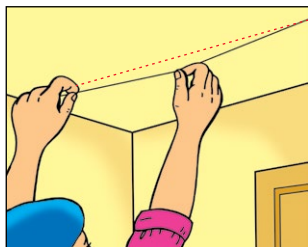

б)

Рис. 1.9

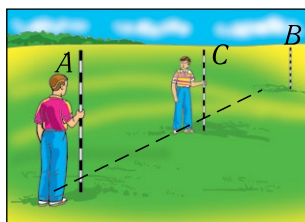

а)

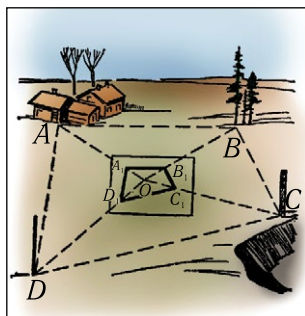

б)

Рис. 1.10

Принципово інакше діють геодезисти. Вони фіксують точки довгими палицями — віхами, а прямі «провішують» за допомогою візування. А саме: визначивши пряму двома віхами A і B , інші віхи C, D, \dots ставлять між ними так, щоби при спостереженні із-за віхи A вони закривали віху B (рис. 1.10, а). За допомогою візування проводять і топографічні зйомки для складання планів місцевості або «прив'язки» до місцевості нового об'єкта для будівництва (рис. 1.10, б). Таку геометрію умовно можна назвати «променевою», оскільки роль прямих у ній відіграють зорові промені.

Те, що «мотузяна» геометрія збігається із «променевою» — радше щаслива випадковість, ніж необхідність. Неважко уявити собі такі фізичні умови, за яких цього не було б. Наприклад, такого не було б на планеті Маленького Принця з відомої повісті Антуана де Сент-Екзюпері (рис. 1.11). Ця планета була дуже маленькою, а тому шнур, напнутий між



Рис. 1.11.
Маленький Принц
на своїй планеті.
Рисунок Сент-Екзюпері



Рис. 1.12

двома її точками, відхилився б від зорового променя між ними. Те само стосується й нашої планети Земля, якщо брати її у великих масштабах.

Для великих земних масштабів існує інша геометрія — *сферична*, яка суттєво відрізняється від геометрії на площині, тобто від планіметрії. Відмінність проявляється уже у властивості проведення прямої: на сфері можливе таке розміщення двох точок, при якому через них можна провести безліч сферичних прямих. Ви легко збагнете це, подивившись на глобус і на його меридіани, які перетинаються на Північному і на Південному полюсах (рис. 1.12).

Вивчаючи геометрію на площині, ми й далі не раз проводитимемо порівняння її з геометрією на сфері. Сферичну геометрію започаткували античні астрономи. Для них зручно було вважати, що небесні світила розміщуються на небесній сфері. В астрономії ця модель зоряного неба застосовується й досі. В епоху Великих географічних відкриттів та Відродження сферична геометрія давніх астрономів «спустилася» з небесної сфери на земний глобус і в такий спосіб стала поруч із прадавньою площинною геометрією. Яскравим відображенням цього об'єднання стали геометричні та астрономічні атрибути у живописних та графічних творах тієї епохи.



Вправи і задачі

- 1°. Проведіть з допомогою лінійки пряму і позначте на ній три точки A , B , C . Випишіть усі можливі позначення для цієї прямої.
- 2°. На рис. 1.13 зображено дві прямі a і b та сім точок.
 - 1) Як ще можна позначити ці прямі?
 - 2) Назвіть точки, які належать прямій a , але не належать прямій b .
 - 3) Назвіть точки, які належать прямій b , але не належать прямій a .



Рис. 1.13



Мартен де Вос
(1532–1603).

Геометрія.

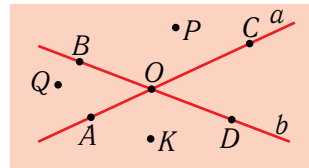
Гравюра. Бл. 1600 р.



Жан Леблон
(бл. 1594–1666).

Геометрія.

Гравюра (1636 р.)

- 4) Назвіть точки, які належать кожній із прямих.
 5) Назвіть точки, які не належать жодній із прямих.
- 3°. Позначте в зошиті дві точки A і B та проведіть через них пряму. Позначте потім дві точки K, L , які належать цій прямій, і дві точки M, N , які не належать їй. Що можна стверджувати про взаємне розміщення таких прямих:
 а) AB і KL ; б) AB і KM ; в) KN і BA ?
- 4°. Проведіть дві прямі, що перетинаються. Позначте ці прямі і точку їхнього перетину. Скільки спільних точок можуть мати дві прямі?
- 5°. На рис. 1.14 зображено три прямі. Назвіть ці прямі. Які з них перетинаються?
- 6°. Зобразіть таке розміщення чотирьох точок A, B, C, D , щоб точки A, B, C належали одній прямій і точки B, C, D належали одній прямій.
7. Чи можуть три прямі перетинатися в одній точці? Як узагалі можуть розміщуватися три прямі, аби кожні дві з них перетиналися? Зробіть відповідні рисунки.
8. Проведіть пряму, а потім ще три прямі, які її перетинають. Які можливі характерні випадки взаємного розміщення усіх цих прямих?
9. На рис. 1.15 відображено спосіб перевірки якості обробки бруска за допомогою візування. Як би ви його пояснили?
10. Прямі l і m перетинаються в точці O , M — якась точка прямої m . Чи може точка M належати прямій l ?
11. Скільком прямим може належати одна взята точка; дві взяті точки; три взяті точки; п'ять узятих точок?
12. На рис. 1.16 відображено один із так званих обманів зору (зорову ілюзію): лінії AB і CD видаються вигнутими, хоча насправді вони прямі. Виконайте цей рисунок у зошиті і перевірте, чи викликатиме він у вас такий самий обман зору.
- 13°. Позначте в зошиті дві точки A і B . Скільки прямих можна провести через точку A ? Скільки — через точку B ? Скільки — через обидві точки A і B ? Чи можете ви обґрунтувати свої твердження?
- 14°. Позначте у зошиті чотири точки A, B, C, D так, як показано на рис. 1.17, а потім через кожні дві з них проведіть пряму. Скільки всього прямих буде проведено? Чи завжди чотири точки визначатимуть саме таку кількість прямих? Розгляньте можливі випадки.
- 15°. а) Проведіть такі чотири прямі a, b, c, d , щоби прямі a, b, c проходили через одну точку і прямі b, c, d теж проходили через одну точку.



Рис. 1.14



Рис. 1.15

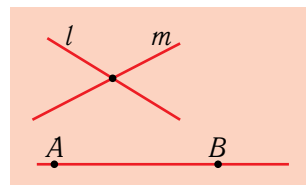

Рис. 1.16

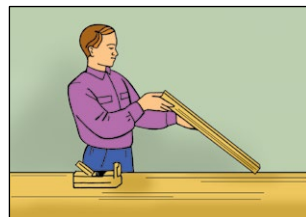

Рис. 1.17

б) Кожні дві із чотирьох накреслених прямих перетинаються. Скільки може бути точок перетину? Зобразіть усі можливі випадки.

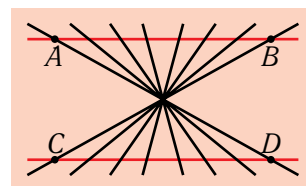
§2. Відрізки, промені та півплощини

Друга головна властивість прямої, поряд із властивістю проведення, стосується розміщення точок на ній.

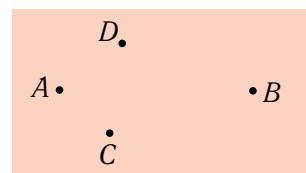
Подивіться на рис. 1.18. На прямій l позначено три точки A , B , C , причому одна, і тільки одна з них, а саме, точка C , лежить між двома іншими — A і B . Таке справджується для будь-яких трьох точок прямої:

із трьох точок прямої одна, і тільки одна, лежить між двома іншими.

Цю властивість називають *основною властивістю розміщення точок на прямій*.

Якщо точка C лежить на прямій l між точками A і B (див. рис. 1.18), то кажуть також, що точки A і B лежать *по різні боки* від точки C , або що точки C і B лежать *з одного боку* від точки A , а точки A і C — *з одного боку* від точки B .

Як і властивість проведення прямої, властивість розміщення точок на прямій теж не виконувалася б у геометрії на планеті Маленького Принца (див. рис. 1.11). Справді, про кожну із трьох точок A , B , C , розміщених на лінії, яка на поверхні кулі відіграє роль прямої, наприклад, на екваторі (рис. 1.19), можна сказати, що вона лежить між двома іншими.

Використовуючи властивість розміщення точок на прямій, можна означити перші фігури, які є похідними від основних фігур, тобто від точок і прямих. Це — відрізки і промені.

Означити або *дати означення* фігури — це описати такі властивості цієї фігури, які дають змогу (спосіб) вирізняти її з-поміж інших фігур або проводити побудову.



Рис. 1.18



Рис. 1.19

Візьмемо на прямій a дві точки A і B (рис. 1.20). Ними визначається сукупність точок M цієї прямої, які лежать між точками A і B . Усі ці точки утворюють відрізок.

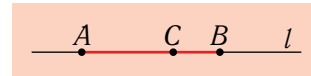
Означення.

Відрізком називається частина прямої, що складається з усіх точок, які лежать між двома її точками, разом із цими точками. Самі ці точки називаються **кінцями відрізка**, а всі решта точок відрізка називаються його **внутрішніми точками**.

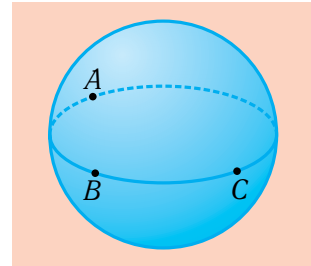
Позначення відрізків утворюються з позначень їхніх кінців. Інколи відрізки позначають і однією малою літерою.

На рис. 1.20 зображено відрізок AB прямої a , A і B — його кінці, M — внутрішня точка.

Візьмемо тепер на прямій три точки A , O , B ; нехай точка O лежить між точками A і B (рис. 1.21). Цими точками визначаються дві фігури. Першій належать точки X прямої, які відносно точки O лежать з того самого боку, що й точка A , другій — точки Y прямої, які відносно точки O лежать з того самого боку, що й точка B . Такі фігури називаються **променями** або **півпрямими**.

Означення.

Променем (або **півпрямую**) називається частина прямої, що складається з усіх точок, які лежать з одного боку від деякої її точки, разом із цією точкою. Ця точка називається **початком променя**, а всі решта точок називаються **внутрішніми точками променя**.

Позначають промені двома великими літерами, з яких перша вказує на початок променя, а



Рис. 1.20



Один зі способів утворення матеріальних «відрізків», який наочно ілюструє походження цього терміна

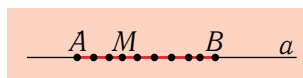

Рис. 1.21



Якби ця колода була нескінченною в обидва боки, то після розпилу дістали б матеріальні моделі двох півпрямих

друга — на яку-небудь внутрішню його точку. Часто промені позначають і однією малою літерою — так само, як прямі.

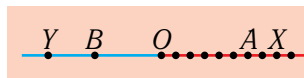
На рис. 1.21 точка O служить початком для двох променів: OA (його можна позначити і як OX) та OB (його можна позначити і як OY).

У назві «промінь» зафіксована певна схожість між геометричними і світловими променями: і ті, й інші мають початок, але не мають кінця, і є прямолінійними.

На прямій існує два різні промені, що мають спільний початок, і цим початком пряма мовби розбивається на дві половини. Звідси й інша назва «*півпряма*» для кожної з них.

Означення.

Два різні промені однієї прямої зі спільним початком називаються доповняльними (або взаємно доповняльними) променями.

Отже, будь-яка точка прямої розбиває її на два взаємно доповняльні промені.

Щось схоже відбувається і з площиною, коли на ній провести пряму: пряма розбиває площину на дві *півплощини*.

Подивіться на рис. 1.22. На ньому точки A і B лежать з одного боку від прямої l , а точка C — з іншого боку. Відповідно, відрізок AB , що сполучає точки A і B , не перетинає прямої l , а відрізки CA і CB , що сполучають точку C з точками A і B , перетинають її.

Інакше це формулюють так: точки A і B лежать в одній півплощині з *граничною прямою* l , а точки A і C та B і C — у різних півплощинах.

Отже, маємо таку *основну властивість розміщення точок відносно прямої на площині*:

кожна пряма розбиває площину на дві півплощини.



Світлові промені від маяка Pigeon Point у Каліфорнії (США). Фотограф Darwin Akteson (2010 р.)



Рис. 1.22



Рис. 1.23

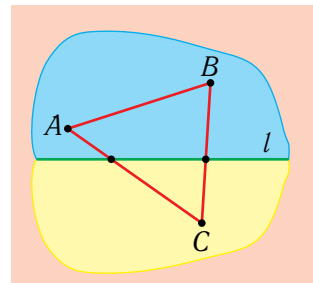

Рис. 1.24

Знову ж таки, незважаючи на «очевидність», ця властивість теж у край важлива для планіметрії. Щоправда, на підтвердження цього ми вже не можемо навести приклад геометрії на планеті Маленького Принца: як показує рис. 1.23 (порівняй його з рис. 1.22), на поверхні кулі ця властивість теж виконується. А от на кільцеподібній планеті, яку гіпотетично можна уявити утвореною, наприклад, унаслідок згущення кілець Сатурна (рис. 1.24), вона уже не виконувалася б. Справді, «пряма» l , яка проходить по зовнішньому обводу кільця, не розбиває його поверхню на дві частини, оскільки з точки A у точку B можна перейти через внутрішній бік.

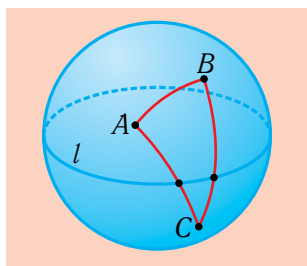
Про такий факт, безсумнівно, мусив знати секретар сатурнійської академії, який у фантастичній повісті Вольтера «Мікромегас» супроводжував гіганта із Сиріуса у його космічних мандрах. Ми ж, якщо хочемо відмежуватися від геометрій таких світів і розбудувати геометрію свого світу, неодмінно маємо зважати й на нашу «земну» основну властивість розміщення точок на площині.

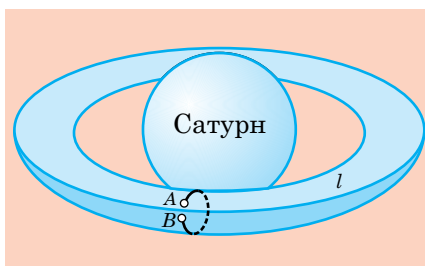

Сатурн і його кільця. Підфарбована світлина з американського космічного зонда «Вояджер-1» (1980 р.)

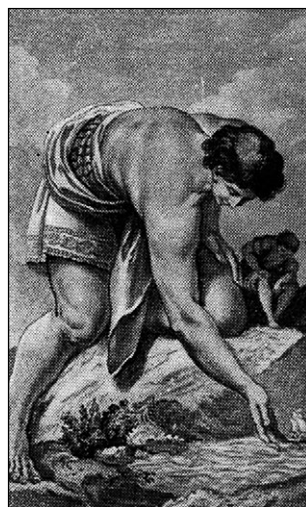

Гігант із Сиріуса і «маленький» сатурнієць на планеті Земля. Гравюра Шарля Моне до повісті Вольтера «Мікромегас» (XVIII ст.)



Розв'язуємо разом

Задача.

Нехай A, B, C — довільні три точки на площині, що не лежать на одній прямій (рис. 1.25). Нехай пряма l перетинає відрізки AB і AC у внутрішніх точках. Обґрунтувати, що тоді пряма l не може перетинати відрізка BC .

Розв'язання. Звернімо увагу на півплощини, на які пряма l розбиває площину. Оскільки відрізок AB перетинає пряму l , то точки A і B лежать у різних півплощинах. Так само у різних півплощинах лежать точки A і C . Тоді виходить, що точки B і C лежать в одній півплощині — у тій, яка не містить точки A . Якщо ж кінці відрізка BC лежать в одній півплощині, то сам цей відрізок не перетинає граничної прямої l . Обґрунтування завершено.



Рис. 1.25



Вправи і задачі

16°. На прямій позначено точки M, P, N, Q (рис. 1.26).

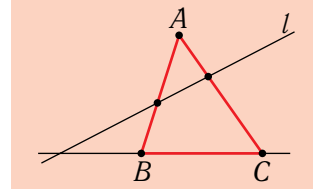
Які із цих точок лежать між точками:

- а) M і Q ; б) M і N ; в) P і Q ;
г) N і Q ?

Чи є серед цих чотирьох точок такі три, які лежать

з одного боку від четвертої? Назвіть такі пари точок, які лежать по різні боки від точки P .

17°. Проведіть пряму і позначте на ній дві точки A і B . Потім позначте кілька точок, які:

- 1) належать відрізку AB ;
- 2) належать променю AB , але не належать відрізку AB ;
- 3) належать променю BA , але не належать променю BA ;
- 4) не належать ні променю AB , ні променю BA .

18°. На прямій l точки L і M лежать по різні боки від точки K . Чи може точка M лежати між точками K і L ? Як розміщені точки K і M відносно точки L ?



Рис. 1.26

- 19°. Точки E і F лежать на прямій по один бік від точки D . Яка із цих точок, і чому, не може лежати між двома іншими?
- 20°. На прямій точка C лежить між точками A і B . Чи є взаємно доповняльними такі промені: а) AB і BA ; б) AB і CB ; в) BA і BC ; г) CA і CB ; ґ) BA і CB ?
21. Які із зображених на рис. 1.27 променів a, b, c, d, e перетинають відрізок AB ?
22. На прямій позначено три точки X, Y і Z , причому точки X і Z лежать по один бік від точки Y , а точки Y і Z — по один бік від точки X . Котра із цих трьох точок лежить між двома іншими?
23. Точка M лежить на промені LN , а точка L — на промені NM . Котра із трьох точок L, M, N лежить між двома іншими?
24. Чи можуть два промені однієї прямої не бути взаємно доповняльними?
25. Чи можуть два промені мати єдину спільну точку і при цьому не бути взаємно доповняльними?
26. Обґрунтуйте, що коли точка X належить відрізку AB , то вона належить і променю AB . Чи істинне обернене твердження: якщо точка X належить променю AB , то вона обов'язково належить і відрізку AB ?
27. Дано пряму і три точки L, M, N , що не лежать на цій прямій. Відомо, що відрізок LM перетинає пряму, а відрізок LN не перетинає її. Чи перетинає пряму відрізок MN ? Обґрунтуйте свою відповідь.
28. Проведіть пряму і позначте дві точки в одній півплощині відносно цієї прямої і три точки в іншій. Проведіть ті відрізки з кінцями у позначених точках, які перетинають проведену пряму. Скільки вийшло відрізків? Чи залежить ця відповідь від конкретного розміщення позначених точок?
29. Проведено пряму і позначено чотири точки A, B, C, D , що не лежать на ній. Чи перетинатиме відрізок AD пряму, якщо:
- AB, BC і CD перетинають пряму;
 - відрізки AC і BC перетинають пряму, а відрізок BD не перетинає;
 - відрізки AB і CD перетинають пряму, а відрізок BC не перетинає;
 - відрізки AB і CD не перетинають пряму, а відрізок BC перетинає;
 - відрізки AB, BC і CD не перетинають пряму;
 - відрізки AC, BC і BD перетинають пряму?
- Кожний випадок проілюструйте рисунком.
- 30°. Перелічіть і зобразіть на рисунках усі можливі випадки взаємного розміщення двох променів на одній прямій.
- 31°. Скільки всього відрізків визначається чотирма точками, позначеними на одній прямій?
- 32°. На прямій позначено три точки A, B, C . Скільки різних позначень для променів можна утворити за допомогою літер A, B, C ? Скільки серед відповідних

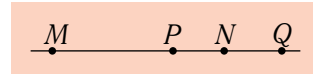

Рис. 1.27

променів буде різних? Як зміниться відповідь на друге запитання, якщо точки A , B , C не лежатимуть на одній прямій?

- 33.** Точки A , B , C , D не лежать на одній прямій. Відомо, що пряма AB перетинає відрізок CD , а пряма CD перетинає відрізок AB . Обґрунтуйте, що відрізки AB і CD перетинаються.
- 34.** Відомо, що відрізки AB і CD перетинаються. Обґрунтуйте, що тоді відрізки AC і BD за жодних умов не можуть перетинатися.

§3. Вимірювання і відкладання відрізків

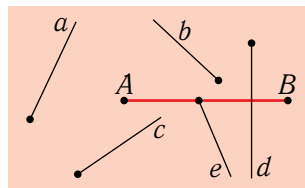
Видатний учений-хімік і метролог Д.І. Менделєєв (1834–1907) любив повторювати, що справжня наука починається тоді, коли починають вимірювати.

Вимірювання у геометрії розпочинається з вимірювання відрізків.

Якщо розглядати цю проблему з вузькопрактичної точки зору, то її вирішення спряжене з двома неабиякими труднощами. Перша трудність полягає у запровадженні єдиної одиниці вимірювання (еталона довжини), а друга — у забезпеченні належної точності самого вимірювання. Дещо про це можна довідатися з історичного нарису, вміщеного у кінці цього параграфу. Однак у геометрії від цих суто практичних аспектів абстрагуються, вважаючи, що єдина одиниця вимірювання (наприклад, метр, дециметр, сантиметр тощо) уже запроваджена і що можливе абсолютно точне вимірювання, навіть якщо для цього потрібні не тільки десяті, а й соті, тисячні і так далі частини основного еталона.

Одним із найпоширеніших інструментів для вимірювання довжин є лінійка з нанесеною на її край сантиметровою і міліметровою шкалою. Незважаючи на простоту, лінійка дає змогу наочно проілюструвати ті властивості вимірювання та відкладання відрізків, які для геометрії є основними.

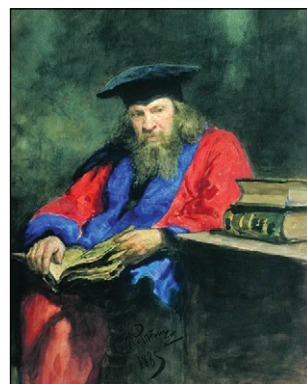

Д.І. Менделєєв у мантії професора Единбурзького університету.

Портрет Іллі Рєпіна
(1885 р.)

На рис. 1.28, а) зображено вимірювання відрізків AB і AC , довжини яких менші від довжини лінійки: $AB = 5$ см; $AC = 7$ см 2 мм = $= 7,2$ см.

На рис. 1.28, б) зображено вимірювання відрізка AB , довжина якого більша за довжину лінійки. Цей відрізок розбивається на два відрізки AM і MB , потім довжина кожної частини вимірюється окремо, а результати підсумовуються: $AB = AM + MB = = 10$ см + 2 см = 12 см.

Отже, маємо таку *основну властивість вимірювання відрізків*:

кожний відрізок має певну довжину, що виражається додатним числом. Довжина відрізка дорівнює сумі довжин частин, на які він розбивається будь-якою своєю внутрішньою точкою.

Довжину відрізка називають також *відстанню* між його кінцями. На рис. 1.28, а) відстань між точками A і C дорівнює 7,2 см, а на рис. 1.28, б) відстань між точками A і B дорівнює 12 см.

Означення.

Відрізки, які мають однакову довжину, називаються рівними.

На рис. 1.29 зображено два рівних відрізки AB і CD . За допомогою лінійки легко переконалися, що кожен із них має довжину 3 см.

Рівність відрізків записується за допомогою звичайного знака рівності, наприклад: $AB = CD$.

На рисунках рівні відрізки часто позначають однаковою кількістю рисочок.

Означення.

Точка, яка ділить відрізок на дві рівні частини, називається серединою відрізка.



Рис. 1.28



Рис. 1.29

На рис. 1.30 відрізки AM і MB рівні між собою, отже, точка M — середина відрізка AB .

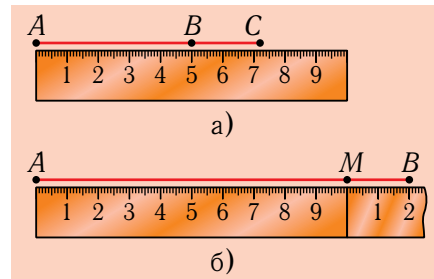

Рис. 1.30

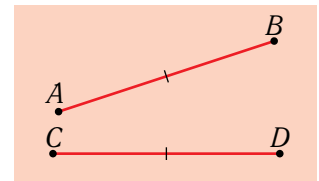
У геометрії, а також і в практиці, часто доводиться відкладати відрізки, які мають певну довжину.

На рис. 1.31 показано, як на промені l від його початку O за допомогою лінійки відкласти відрізок OA завдовжки 4,5 см.

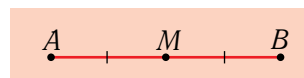

Рис. 1.31

Відрізки можна відкладати й за допомогою інших засобів. Наприклад, якщо використовувати лінійку і циркуль, то спочатку з використанням лінійки фіксується відповідний розхил циркуля (рис. 1.32, а), а вже потім цей розхил «переноситься» на промінь (рис. 1.32, б). Звісно, від вибраного способу відкладання результат не залежить.

Отже, справджується така *основна властивість відкладання відрізків*:

на будь-якому промені від його початку можна відкласти відрізок будь-якої заданої довжини, і при тому — тільки один.

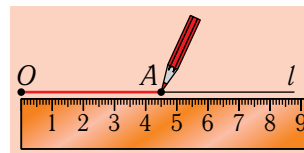
Відзначимо два важливі наслідки з основних властивостей вимірювання і відкладання відрізків.

1. Нехай маємо два рівних відрізки AB і CD (рис. 1.33). Рівність цих відрізків означає, що встановлено їхні довжини і вони виявилися рівними. Візьмемо тоді промінь l з початком C , який містить відрізок CD . Відрізок CD буде відкладеним на цьому промені. Якщо ж ми відкладемо від точки C ще й відрізок AB , то дістанемо той самий відрізок CD , оскільки відрізок з такою довжиною можна відкласти лише один. У результаті відрізок AB немовби суміститься з відрізком CD .

Отже, *якщо відрізки рівні, то їх можна сумістити*.

2. Нехай тепер маємо два нерівних відрізки AB і CD , і нехай довжина відрізка CD більша за довжину



Рис. 1.32



Рис. 1.33

відрізка AB (рис. 1.34). Якщо ми так само, як у попередньому випадку, відкладемо на промені CD відрізок CB' , рівний за довжиною відріжку AB , то точка B' неодмінно буде внутрішньою точкою відрізка CD . Справді, збігатися з точкою D вона не може, бо для цього відрізки AB і CD мають бути рівними. Якби ж точка B' розмістилася ззовні відрізка CD , то тоді відрізок CB' дорівнював би сумі відрізків CD і DB' і тому мав би довжину, більшу за довжину відрізка CD , а отже, й за довжину відрізка AB , що неможливо.

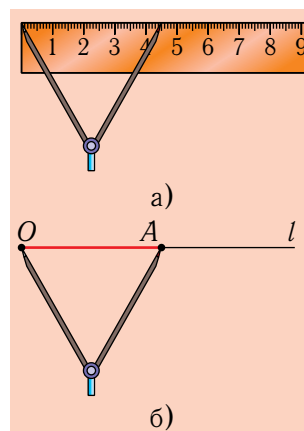
Отже, якщо нерівні відрізки відкласти на одному й тому самому промені від його початку, то відрізок з меншою довжиною буде частиною відрізка з більшою довжиною.

Відповідно до цього, якщо довжина відрізка CD більша за довжину відрізка AB , то кажуть, що й сам відрізок CD більший за відрізок AB , і записують: $CD > AB$. Тоді ж відрізок AB вважається меншим від відрізка CD , і це записується так: $AB < CD$.

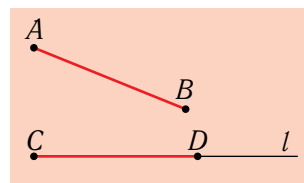

Розв'язуємо разом

Задача.

Чи можуть точки A, B, C лежати на одній прямій, якщо $AB = 5$ см, $BC = 7$ см, $AC = 10$ см?

Розв'язання. Якщо три точки X, Y, Z лежать на одній прямій, то одна, і тільки одна, з них лежить між двома іншими. Нехай точка Y лежить між точками X і Z (рис. 1.35). Це означає, що точка Y належить відріжку XZ . Тоді, за властивістю вимірювання відрізків, $XZ = XY + YZ$.



Рис. 1.34



Рис. 1.35

Отже, XZ — найдовший із трьох відрізків XY , YZ і XZ , які попарно сполучають три точки X , Y , Z , і він дорівнює сумі двох інших відрізків.

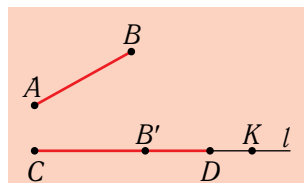
У нашому випадку найдовшим є відрізок $AC = 10$ см, однак він не дорівнює сумі двох інших відрізків, оскільки $AB + BC = 5 + 7 = 12$ (см). Отже, точки A , B , C не можуть лежати на одній прямій.



Вправи і задачі

- 35°. Виміряйте і запишіть результати вимірювання для усіх відрізків, зображених на рис. 1.36.
- 36°. Проведіть у зошиті промінь з початком у точці O , а потім відкладіть на ньому відрізки $OA = 6$ см і $OB = 2,8$ см. Чому дорівнює довжина відрізка BA ? Визначте її двома способами.
- 37°. Проведіть промінь AX , відкладіть на ньому відрізок AB завдовжки 4 см і за допомогою лінійки визначте його середину C . Потім побудуйте такий відрізок AD , щоб точка B була його серединою. Чому дорівнюють довжини відрізків AC і AD ?
- 38°. На прямій точка N лежить між точками L і M . Який із відрізків з кінцями у цих точках має найбільшу довжину?
- 39°. Порівняйте на око довжини відрізків AB і CD на рис. 1.37 та AB і BC на рис. 1.38, а потім перевірте вимірюванням.



Рис. 1.36



Рис. 1.37

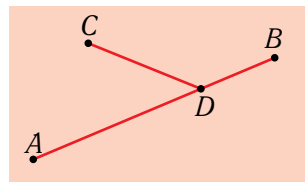

Рис. 1.38



Рис. 1.39

- 40°. Точка C належить відрізку AB (рис. 1.39). Визначте довжину відрізка:
- AB , якщо $AC = 4,5$ см, $CB = 2,7$ см;
 - AC , якщо $CB = 3,6$ см, $AB = 9,3$ см;
 - CB , якщо $AC = 5,1$ см, $AB = 8$ см.

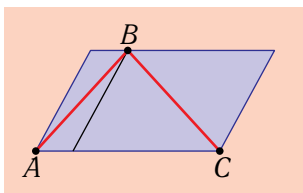
- 41°. На прямій по різні боки від точки O відкладені відрізки $OA = 3$ см і $OB = 5$ см. Чому дорівнює відстань між точками A і B ?
- 42°. Точка O розміщена між точками A і B і віддалена від них на відстань 2,4 см і 3,6 см. Чому дорівнює відстань між точками A і B ?
43. Рівні відрізки AB і BC розміщені на одній прямій. Котра із точок A , B , C лежить між двома іншими?
44. Точки A , B , C лежать на одній прямій і відрізок BC більший за відрізок BA . Котра із цих трьох точок може лежати між двома іншими?
45. Чи можуть точки L , M , N лежати на одній прямій, якщо:
- $LM = 3$ см, $LN = 7$ см, $MN = 9$ см;
 - $LM = 3$ см, $LN = 6$ см, $MN = 9$ см?
- Якщо можуть, то зобразіть це на рисунку.
46. Точка C ділить відрізок AB завдовжки 28 см на частини, різниця яких дорівнює 6 см. Визначте довжини відрізків AC і CB .
47. Довжина відрізка дорівнює 28 см. На яких відстанях від кінців відрізка розміщені точки, що ділять його у відношенні 3 : 4?
48. Точка C — середина відрізка AB , а точка D — середина відрізка AC . Визначте довжину відрізка AB , якщо $BD = 8$ см.
49. Точки B і C належать відрізку AD завдовжки 12 см. Відомо, що $AB = 6$ см, $CD = 8$ см. Визначте довжину відрізка BC .
- 50°. Точки A , B , C лежать на одній прямій. Визначте довжину відрізка BC , якщо $AB = 3,3$ см, $AC = 4,7$ см. Скільки розв'язків має ця задача?
- 51°. Точка B належить променю OA , причому $OB = 10$ см, $AB = 4$ см. Визначте довжину відрізка OA . Розгляньте два випадки.
- 52°. На промені з початком O позначені точки A , B , C так, що $OA = 5$ см, $AB = 6$ см, $BC = 3$ см. Визначте можливу відстань між точками O і C .
- 53°. Точки A , B , C , D лежать на одній прямій, і при цьому $AB = 13$ см, $BC = 8$ см, $CD = 6$ см. Визначте найбільшу і найменшу з можливих відстаней між точками A і D .
- 54°. Точка ділить відрізок на дві частини, відстань між серединами яких дорівнює 5 см. Чому дорівнює довжина відрізка?
- 55°. Точка C належить відрізку AB . Обґрунтуйте, що відстань між серединами відрізків AC і CB не залежить від розміщення точки C . Чому вона дорівнює, якщо довжина відрізка AB дорівнює 16 см?
- 56°. Відрізки AB і CD лежать на одній прямій і мають спільну середину. Обґрунтуйте, що тоді відрізки AC і BD — рівні. Чи можна стверджувати, навпаки, що коли відрізки AB і CD лежать на одній прямій, а відрізки AC і BD рівні, то відрізки AB і CD мають спільну середину?

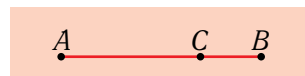

СТОРІНКИ ІСТОРІЇ

Як вимірювали довжини у різні часи

Сучасна людина зазвичай не задумується над тим, що ті численні блага цивілізації, якими вона користується, забезпечені невтомною працею всього людства упродовж віків. Характерним прикладом є вимірювання довжин і відстаней. Хто тепер не знає, що довжини, які сумірні з ростом людини, вимірюють у сантиметрах, більші — у дециметрах і метрах, великі відстані — у кілометрах, а маленькі проміжки — у міліметрах? Хто не знає, що між цими одиницями існують дуже прості співвідношення, які виражаються множенням чи діленням на степінь числа 10? Нарешті, хто не знає, що для проведення самих вимірювань використовуються прості прилади — лінійки, стрічки, складні метри, рулетки тощо? І кожна людина, в якій би частині світу не проживала, узявши один із таких приладів, може легко перевірити вказані будь-де розміри або закласти потрібні розміри у виріб, який збирається виготовляти. Але так було не завжди. Більшу частину своєї культурної історії людство не мало загальноприйнятих мір.

1. Перші еталони — в людині

Першими мірами довжини, природно, служили частини людського тіла — найчастіше рук і ніг.

Ще давні єгиптяни, вавилоняни та інші народи застосовували таку міру, як *лікоть*, що дорівнювала відстані від ліктя до кінця розпрямленого середнього пальця руки. Ліктями, зокрема, дуже зручно вимірювати мотузки та відрізи тканини. Повний оберт тканини довкола ліктя називався *подвійним ліктем*. Ця міра теж застосовувалася у багатьох народів.

Лікоть не мав сталої величини. У різних державах і в різні часи застосовувалися різні лікті. Навіть в одній державі в один час могли існувати різні лікті.

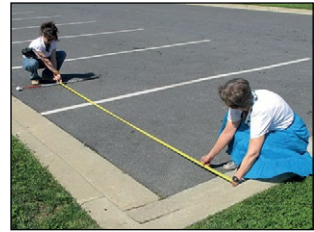

Вимірювання сучасною рулеткою



Міра лікоть

Найдовшим зазвичай був царський лікоть, який застосовувався при зборі податі.

У руській державі міра, аналогічна ліктю, називалася *аршином*. Відомий російський історик і письменник М.М. Карамзін (1766–1826) уважав, що ця назва була запозичена внаслідок торгівлі зі східними народами. Зокрема, у персів лікоть називався «арші». Недобросовісні купці часто по-своєму тлумачили цю міру. Звідси бере свій початок відомий вислів «міряти на свій аршин», що означає «по-своєму підходити до справи, пильнувати свої інтереси».

Дрібнішими від ліктя та аршина мірами довжини були: *долоня* (наприклад, в юдеїв, британців), *кулак* (в арабів) і *п'ядь* (у давніх русичів).

Долоня — це ширина кисті руки. У класичній англійській літературі часто зустрічаються оповіді про вимірювання висоти коней саме долонями.

Мала п'ядь — це відстань від кінця великого пальця до кінця вказівного, а велика п'ядь — відстань від кінця великого пальця до кінця мізинця при найбільшому можливому їхньому розведенні. П'яді зустрічаються уже в актах XIV ст. Вважалося, що в аршині містяться 4 п'яді. Тому п'ядь часто називалася також чверткою. З п'яддю пов'язаний крилатий вислів: «Берегти кожну п'ядь рідної землі».

Ще дрібнішою мірою довжини був *палець* (наприклад, у вавилонян) і *дюйм* (в англо-саксонських народів). Цілоком природно, що долоня дорівнювала 4 пальцям.

Дюйм початково вважався рівним довжині суглоба великого пальця. Про це говорить і сама назва: слово *duim* голландською мовою якраз і означає «великий палець».

Ще з часів Київської Русі на українських землях застосовувалася така міра довжини, як *сажень*. Про це, зокрема, свідчить і Нестор-літописець. Слово «сажень» мало первісну форму «сяжень». Тому ймовірно, що воно походило від дієслова «сягати».

Найпоширенішою з мір, пов'язаних з ногою людини, є *фут*. Він дорівнює середній довжині ступні дорослої людини (англійське *foot* якраз і означає



Міра долоня



Міра палець



Міра фут

«нога», «ступня»). Ця міра теж застосовувалася у різних народів. В Англії фут був узаконений разом із дюймою у XIV ст. королем Едвардом II: 1 фут вважався рівним 12 дюймам, що на нинішній вимір становить 30,48 см. Французький королівський фут (який теж поділявся на 12 дюймів і був у Франції основною мірою довжини аж до введення метра), мав довжину 32,5 см.

Не менш цікаве походження основної міри довжини в англо-саксонських народів — *ярда*. Ця міра була узаконена англійським королем Генріхом I ще у 1101 році. Згідно з легендою, 1 ярд — це відстань від кінчика носа цього короля до кінця середнього пальця його витягнутої руки. Щоправда, за іншою версією прообразом ярда став меч Генріха I. 1 ярд вважається рівним 3 футах. На даний час — це приблизно 91 см.

2. Еталон — ячмінна зернина

У 1324 р. англійський король Едвард II уточнив величину дюйма. Згідно з королівським указом, 1 дюйм дорівнював «довжині трьох ячмінних зернин, узятих із середньої частини колоска і прикладених одне до одного своїми кінцями». А в англійському побуті ще й досі залишилася мірка «ячмінне зерня», що дорівнює третині дюйма. Цікаво згадати, що улюблена дітьми Дюймовочка — малесенька дівчинка з однойменної казки Андерсена, яка могла жити у квітці і мала зріст 1 дюйм, народилася саме з ячмінної зернини.

У XVI ст. відомий тогочасний учений Христоф Клавій (1537–1612) запропонував уточнити розміри фута за допомогою тих самих ячмінних зернин. Половину фута, за Клавієм, мали визначати 64 зернини, прикладені одна до одної упоперек. Це давало змогу дуже просто відтворювати довжину еталона у будь-якому місці, оскільки товщина ячмінних зернин дуже стабільна (значно стабільніша від їхньої довжини, яку застосовували для визначення дюйма).



Міра ярд

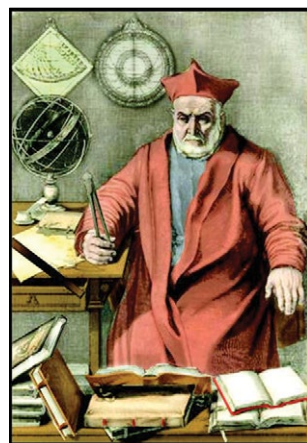

Христоф Клавій
(Клавій Шлюссель)
(1537–1612) — італійський математик німецького походження. Найбільше відомий як керівник проекту з уведення григоріанського календаря, яким увесь світ користується й понині.

3. Універсальним мірилом оголошено Землю

У 1670 році французький дослідник Мутон висунув ще більш захоплюючу ідею — пов'язати одиницю вимірювання довжин з розмірами всієї матінки-Землі, точніше, з довжиною її меридіана. Але для реалізації цієї сміливої, а по суті глибоко філософської та гуманістичної ідеї, потрібні були особливі суспільно-політичні умови. Вони з'явилися лише через сотню літ у зв'язку з революційними подіями у Франції наприкінці XVIII ст. Лише революційний рух, який охопив тоді цю країну, дав змогу організувати відповідні великомасштабні вимірювання, а найголовніше — стимулював перехід на нову систему мір. В усіх інших консервативніших країнах цей перехід затягнувся більше, як на століття, а в деяких не реалізований повною мірою й досі.

4. Як же зміряли Землю?

У березні 1791 року Національні збори Франції затвердили пропозицію Академії наук, що виходила від найвидатніших тогочасних учених Лапласа, Лагранжа, Монжа, Лавуазьє та ін., — про спорядження спеціальної експедиції для вимірювання земного меридіана. Було вирішено виміряти довжину паризького меридіана між двома містами, розміщеними на ньому, — Дюнкерком (приморським містом на півночі Франції) і Барселоною (іспанським містом на березі Середземного моря). Знаючи географічні широти цих міст, потім було легко обчислити й довжину всього меридіана. Винятково сприятливою обставиною було те, що обидва вибрані міста знаходилися на рівні моря, оскільки це суттєво спрощувало вимірювання й підвищувало їхню точність. Керівниками експедиції було призначено академіків Жана Батіста Делабра (1749 – 1822) і П'єра Мешена (1744 – 1804).

Вимірювальні роботи експедиції та відповідні розрахунки тривали декілька років. На відстані близько 1 000 км між Дюнкерком і Барселоною за допомогою провішування було побудовано й виміряно



Пам'ятник «Глобус»
(він же й знак нульового
кілометра) у Києві (2001 р.)

115 трикутників, розміщених уздовж меридіана. Шукана величина була знайдена обчисленням і підсумовуванням довжин відрізків меридіана, розміщених усередині кожного трикутника. Для цього застосовувалися співвідношення, які існують між кутами і сторонами трикутника (ви вивчатимете їх у 9 класі).

Встановивши довжину паризького меридіана у старих французьких мірах (туазах і футах; 1 туаз дорівнював 6 футам), було вирішено за основу нової міри — метра — взяти $\frac{1}{40\,000\,000}$ від знайденої величини. У старих французьких мірах це становило 3 фути і 11,44 лінії (1 лінія = $\frac{1}{12}$ фута).

5. Еталон створено

Перший еталон метра було виготовлено у 1799 році. Але навіть у Франції повний перехід на нову систему вимірювання відбувся лише у 1840 р. А міжнародною мірою метр став у 1872 р. після відповідного рішення спеціально скликаної у Парижі меридіанної конференції. Тоді ж було затверджено міжнародний еталон метра, який було виготовлено зі сплаву платини (90%) та іридію (10%). Еталон має форму стержня завдовжки 102 см із двома мітками на відстанях 1 см від кінців. Відстань між цими мітками якраз і уособлює довжину 1 м. Поперечний переріз еталона нагадує літеру Х. Саме така форма забезпечує йому найбільшу міцність при найменшій вазі (останнє дуже важливо, оскільки платина, яка домінує у сплаві, дорожча навіть за золото).

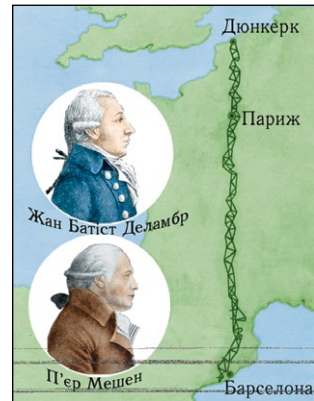

Загальна схема вимірювання довжини паризького меридіана

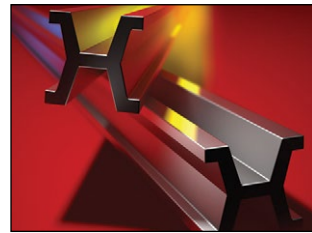

Міжнародний еталон метра

§4. Кути та їхнє вимірювання

Коли у побуті говорять про кут, наприклад, у кімнаті, на майданчику, на ділянці, між вулицями тощо, то мають на увазі фігуру, утворену двома відрізками-сторонами. На рис. 1.40 дужкою позначений один із кутів у парку. У геометрії теж використовується схоже поняття про кут, коли, наприклад, говорять про кути трикутника. Однак у застосуваннях геометрії, наприклад, при складанні планів місцевості з допомогою візування, доводиться розглядати і кути з як завгодно продовженими сторонами, тобто утвореними променями. Промені містять у собі й відрізки, однак жоден відрізок не вмістить променя. Тому аби можна було користуватися як одним, так і іншим уявленням про кут, приймається таке його означення.

Означення.

Кутом називається фігура, що складається із двох променів, які мають спільний початок. При цьому кожен із променів називається *сторonoю кута*, а їхній спільний початок — *вершиною кута*.

Кут позначають або його вершиною, або сторонами, або вершиною і ще двома точками, взятими на кожній зі сторін. Саме слово «кут» часто замінюють значком \sphericalangle .

На рис. 1.41 зображений кут з вершиною O і сторонами OA , OB , які також позначені як a і b . Позначити цей кут можна одним із таких способів: $\sphericalangle O$, $\sphericalangle AOB$, $\sphericalangle ab$ або $\sphericalangle (ab)$. При цьому позначення у формі $\sphericalangle O$ застосовується лише у тому разі, коли при вершині O не розглядається інших кутів. Звернімо також увагу, що у позначенні $\sphericalangle AOB$



Рис. 1.40



Рис. 1.41

вершина кута розміщується між точками, взятими на сторонах.

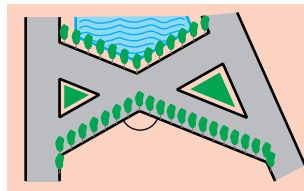
Іноколи для спрощення рисунків кута позначають цифрами. Наприклад, на рис. 1.42 при вершині O зображено три кути: $\angle 1$, $\angle 2$ і $\angle 3$.

Означення.

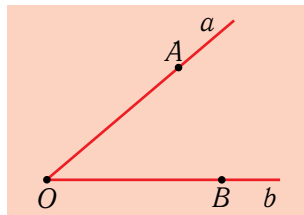
Якщо сторони кута є взаємно доповняльними променями, тобто утворюють пряму, то такий кут називається розгорнутим.

На рис. 1.43 зображено розгорнутий кут O зі сторонами a і b . Фактично — це пряма, з виокремленою на ній точкою, яка вважається вершиною розгорнутого кута.

Означення.

Кажуть, що промінь з початком у вершині нерозгорнутого кута проходить між його сторонами, якщо він перетинає який-небудь відрізок з кінцями на сторонах кута.

На рис. 1.44 зображено промінь c , який проходить між сторонами a і b нерозгорнутого кута O : він перетинає відрізок AB з кінцями на сторонах кута у точці C .

У задачі, розв'язаній далі на с. 42–43, доводиться, що коли промінь c перетинає який-небудь відрізок AB з кінцями на сторонах кута O , то він перетинає й будь-який інший такий відрізок LM . А це означає, що прийняте означення не залежить від вибору відрізка AB .

Для розгорнутого кута вважається, що будь-який промінь c , який виходить з вершини кута O , лежить між його сторонами a і b (рис. 1.45).

Кажуть, що промінь, який проходить між сторонами кута, розбиває його на два кути. На рис. 1.44 і 1.45 промінь c розбиває кут $\angle ab$ на два кути: $\angle ac$ і $\angle cb$.



Рис. 1.42



Рис. 1.43

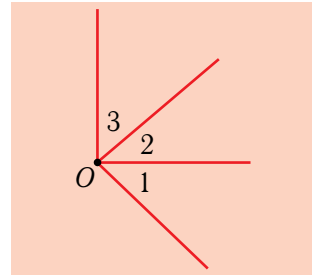

Рис. 1.44

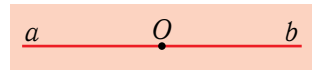

Рис. 1.45

Точки усіх променів, які проходять між сторонами нерозгорнутого кута, називаються *внутрішніми* точками цього кута. Усі інші точки площини називаються *зовнішніми*. На рис. 1.46 синім кольором позначені внутрішні точки нерозгорнутих кутів A і B ; решта точок — зовнішні.

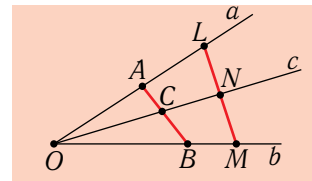

Рис. 1.46

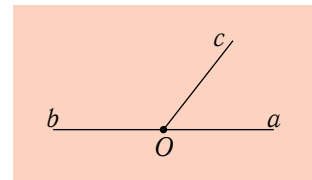
Для розгорнутого кута O внутрішніми вважаються всі точки однієї з півплощин, граничну пряму якої утворюють сторони кута, а зовнішніми — точки іншої півплощини (рис. 1.47).

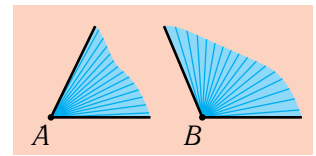

Рис. 1.47

Отже, будь-який кут розбиває площину на дві частини. Та частина, яка містить сторони кута і всі його внутрішні точки, називається *опуклим плоским кутом*, а та, що містить сторони кута і всі зовнішні точки, — *увігнутим плоским кутом*.

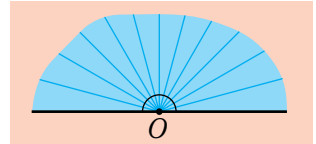

Рис. 1.48

У трикутниках, які вивчатимуться далі, усі плоскі кути опуклі (рис. 1.48), однак уже в чотирикутниках, які вивчатимуться у 8 класі, можуть бути й увігнуті кути (рис. 1.49).

Кути вимірюють у *градусах* (gradus — латинською мовою «крок»). Градуси позначають кружечком $^\circ$, який записують зверху біля відповідного числа. Якщо, наприклад, кут A має градусну міру 60° , то це записується так: $\angle A = 60^\circ$.

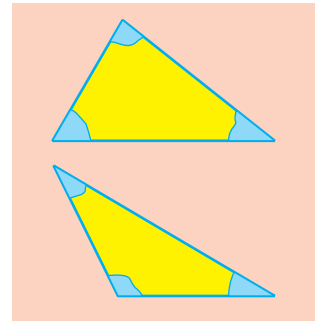

Рис. 1.49

Кутом з градусною мірою 1° вважається $\frac{1}{180}$ частина розгорнутого кута. Якщо між сторонами розгорнутого кута провести півколо з центром у вершині кута і поділити його на 180 рівних частинок, то промені, які виходять із центра півкола і проходять через сусідні точки поділу, утворюють кути по 1° (рис. 1.50). Звісно, що в такому разі сам розгорнутий кут дорівнює 180° .

На цьому влаштований найпростіший прилад для вимірювання кутів — транспортир, застосування якого зрозуміле з рис. 1.51, а). Тут $\angle ac = 70^\circ$, $\angle cb = 45^\circ$, $\angle ab = 115^\circ$. Зауважте, що промінь c проходить між

сторонами кута $\angle ab$ і при цьому $\angle ab$ дорівнює сумі кутів $\angle ac$ і $\angle cb$.

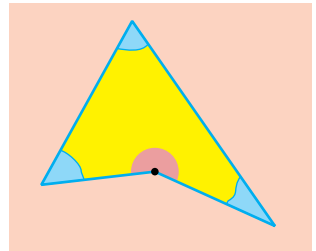
Усе це ілюструє таку *основу властивість вимірювання кутів*.

Кожний кут має певну градусну міру, що виражається додатним числом. Розгорнутий кут дорівнює 180° . Градусна міра кута дорівнює сумі градусних мір кутів, на які він розбивається будь-яким променем, що проходить між його сторонами.

Зазначимо, що у практичних застосуваннях геометрії, наприклад, в астрономії та геодезії, використовуються й дрібніші від градуса одиниці вимірювання кутів. Це — *мінута* (minuta — дослівно «менша») і *секунда* (secunda — дослівно «друга», тобто друга менша одиниця). Одна мінута (позначається $1'$) дорівнює $\frac{1}{60}$ частині градуса, а одна секунда (позначається $1''$) дорівнює $\frac{1}{60}$ частині минути, тобто $\frac{1}{3600}$

частині градуса. У надточних астрономічних вимірюваннях застосовуються навіть *терції* (tertia — означає «третя»). Одна терція (позначається $1'''$) дорівнює $\frac{1}{60}$ частині секунди. Вимірювання з такою величиною точністю здійснюється шляхом візування з використанням телескопів і дуже точних механізмів для їхнього наведення.

Назва приладу «транспортир» походить від латинського слова transportare, що означає «переносити». Це вказує на те, що цей прилад застосовується не тільки для вимірювання, а й для перенесення (відкладання) кутів.

На рис. 1.51, б) від променя l в одну з півплощин за допомогою транспортира відкладено кут $\angle lm$, що



Рис. 1.50



а)

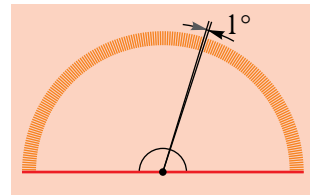
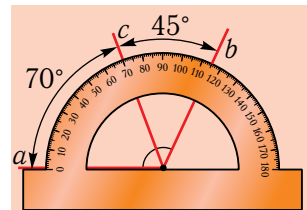
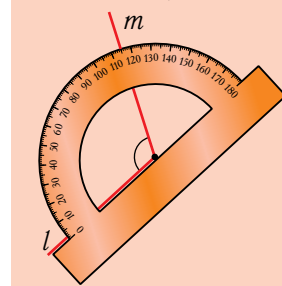

б)

Рис. 1.51

дорівнює куту $\angle ab$. Це ілюструє таку основну властивість відкладання кутів.

Від будь-якого променя у задану півплощину можна відкласти кут із заданою градусною мірою, меншою від 180° , і притому — тільки один.

Незважаючи на очевидну схожість між вимірюванням і відкладанням кутів та вимірюванням і відкладанням відрізків, між ними існують суттєві відмінності. По-перше, для кутів існує абсолютний і незмінний еталон — розгорнутий кут, тимчасом як для відрізків еталон можна вибирати довільно: це може бути метр, фут, сажень, лікоть тощо. (Згадайте відомий анімаційний фільм «38 папуг», герої якого вимірювали довжину удава і папугами, і мавпами, і навіть слониками.) По-друге, для кутів існує найбільша можлива величина — 180° , а для відрізків найбільшої величини не існує.

Вимірювання кутів у градусах застосовували ще античні астрономи, тимчасом, як метричні одиниці для вимірювання відрізків набули повсюдного поширення лише з 2-ї половини XIX ст.

Означення.

Кути, які мають однакові градусні міри, називаються рівними.

Рівність кутів записується за допомогою звичайного знака рівності. На рисунках рівні відрізки часто позначають однаковою кількістю дужок біля вершин. Наприклад, на рис. 1.52 за допомогою двох дужок позначено, що $\angle O = \angle Q$.

Як і для відрізків, можливість відкладання кутів із заданою градусною мірою забезпечує можливість суміщення рівних кутів і порівняння кутів, які не є рівними. А саме, аналогічно як для відрізків, можна довести такі твердження:

1. Якщо кути рівні, то їх можна сумістити.



Старовинні латунні транспортири.

Вгорі. Транспортир, виготовлений у Німеччині близько 1700 р. (на лінійковій основі — орнамент у стилі бароко). Вражає його схожість із сучасним «шкільним» транспортиром. Внизу. Транспортир знаменитої англійської фірми точних інструментів Negretti & Zambra з поворотним кронштейном (XIX ст.)



Рис. 1.52

2. Якщо нерівні кути відкласти від одного й того самого променя в одну й ту саму півплощину, то кут з меншою градусною мірою буде частиною кута з більшою градусною мірою, а тому меншим від нього.

Нерівності між кутами позначають за допомогою тих самих знаків $>$ та $<$, що й нерівності між відповідними їм градусними мірами, наприклад, $\angle A > \angle B$.

Означення.

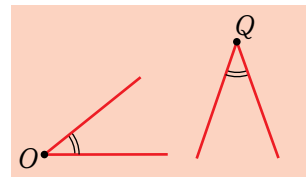
Півпряма, яка виходить з вершини кута, проходить між його сторонами і ділить кут на дві рівні частини, називається бісектрисою кута.

Слово «бісектриса» походить від латинського *bissectrix*, що означає «розтинаюча навпіл».

На рис. 1.53 півпряма c — бісектриса кута $\angle ab$. Вона ділить цей кут на два рівних кути $\angle ac$ і $\angle cb$, що мають спільну сторону c .

На рис. 1.54 півпряма c — бісектриса розгорнутого кута $\angle ab$. Оскільки розгорнутий кут має градусну міру 180° , то кути $\angle ac$ і $\angle cb$ дорівнюють по 90° .

Означення.

Кут, який дорівнює 90° , називається прямим.

Прямі кути на рисунках часто відзначають значком \square .

Для креслення прямих кутів, окрім транспортира, застосовується *косинець* (рис. 1.55). Професійні креслярі використовують *рейшину* — інструмент, що складається із двох лінійок різної довжини, скріплених у формі літери Т (рис. 1.56).

За своєю величиною прямі кути займають проміжне становище між *гострими* й *тупими* кутами.



Рис. 1.53



Рис. 1.54

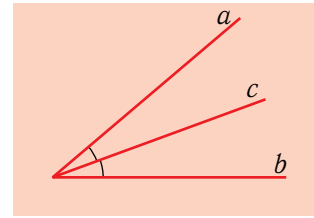

Косинець

Рис. 1.55

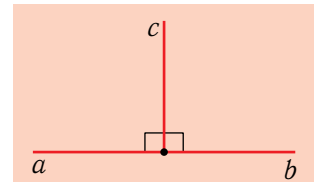
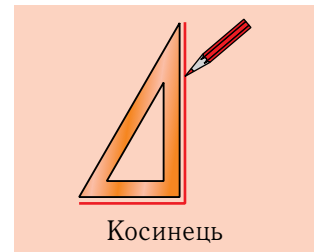

Рейшина

Рис. 1.56

Означення.

Кут, величина якого менша від 90° , називається гострим, а кут, величина якого більша за 90° , але менша від 180° , називається тупим.

На рис. 1.57 зображено усі три види нерозгорнутих кутів, залежно від їхньої величини — гострий, прямий і тупий.

**Розв'яжемо разом****Задача.**

Обґрунтувати, що прийняте на с. 37 означення променя, який проходить між сторонами кута, не залежить від вибору відрізка з кінцями на сторонах кута. Тобто, якщо промінь c , що виходить з вершини кута O , перетинає якийсь відрізок AB з кінцями на сторонах a, b кута, то він перетинає і будь-який інший такий відрізок LM (рис. 1.58).

Розв'язання. Проведемо відрізок BL і обґрунтуємо, що промінь c його перетинає. Точки A і L лежать з одного боку від прямої c , оскільки відрізок AL її не перетинає. Точки A і B лежать по різні боки від прямої c , оскільки відрізок AB її перетинає. Точка L лежить з того самого боку, що й точка A , отже, по різні боки з точкою B , а тому відрізок BL перетинає пряму c у деякій точці D .

Чи може точка D належати не променю c , а доповняльному до нього променю? Не може, оскільки доповняльний промінь міститься по інший бік від прямої b , ніж відрізок BL . Отже, відрізок BL перетинає саме промінь c .

Так само, як щойно розглянуто відрізки AB і BL , розглянемо відрізки BL і LM . Оскільки уже відомо, що



Рис. 1.57



Рис. 1.58

промінь c перетинає відрізок BL , то так само виведемо, що він перетинає і відрізок LM . Обґрунтування завершено.

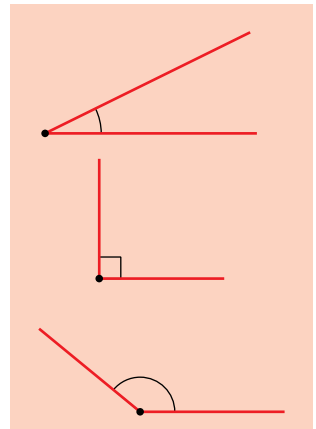

Вправи і задачі

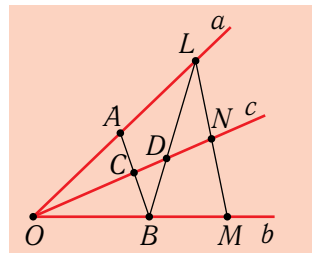
- 57°.** Позначте три точки, що не лежать на одній прямій, і накресліть усі кути з вершинами у кожній з цих точок, сторони яких проходять через дві інші точки. Скільки всього кутів буде побудовано? Як зміниться відповідь, якщо точки лежатимуть на одній прямій?
- 58°.** Виміряйте за допомогою транспортира кути A , B , C , D , зображені на рис. 1.59, і на цій підставі вкажіть, котрі з цих кутів гості, котрі — тупі, а котрі, можливо, — прямі.
- 59°.** Проведіть промінь OA і за допомогою транспортира відкладіть від нього у різні півплощини кути $\angle AOB = 55^\circ$ і $\angle AOC = 75^\circ$. Визначте градусну міру кута BOC . Як зміниться результат, якщо кути AOB і AOC відкласти в одну півплощину? Обґрунтуйте свої відповіді.
- 60°.** За допомогою транспортира накресліть кути з градусними мірами 30° , 60° і 120° , а потім проведіть їхні бісектриси. Утвориться ціла низка нових кутів. Чи будуть серед «старих» і нових кутів рівні?
- 61°.** Скільки різних кутів утворюють чотири промені a , b , c , d , що виходять зі спільного початку (рис. 1.60). Запишіть позначення цих кутів.
- 62°.** Чи є промінь a бісектрисою кута AOB у випадках, зображених на рис. 1.61, а)–в)?
- 63°.** Визначте кути, які утворюють хвилинка і годинна стрілки годинника у кожний момент часу, коли годинник показує цілу кількість годин. Чи є серед цих кутів рівні?
- 64°.** Чи може сума градусних мір двох гострих кутів бути: а) більшою; б) меншою; в) рівною градусній мірі прямого кута?
- 65°.** Чи може кут між бісектрисою і стороною кута бути: а) тупим; б) прямим?



Рис. 1.59



Рис. 1.60

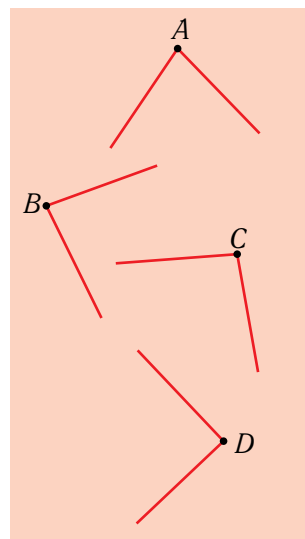

Рис. 1.61

66. Чи істинні такі твердження:
- кут, який менший від прямого, — гострий, а кут, який більший за прямий, — тупий;
 - будь-який кут, який менший від тупого, — гострий;
 - будь-який кут, який менший від розгорнутого, — тупий;
 - різниця двох тупих кутів менша від прямого кута?
67. Промінь c проходить між сторонами кута $\angle ab$. Визначте:
- $\angle ab$, якщо $\angle ac = 32^\circ$, $\angle bc = 74^\circ$;
 - $\angle ac$, якщо $\angle ab = 138^\circ$, $\angle bc = 61^\circ$;
 - $\angle bc$, якщо $\angle ab = 90^\circ$, $\angle ac = 39^\circ$.
68. Чи може промінь c проходити між сторонами кута $\angle ab$, якщо:
- $\angle ac = 30^\circ$, $\angle bc = 70^\circ$, $\angle ab = 40^\circ$;
 - $\angle ac = 105^\circ$, $\angle cb = 80^\circ$, $\angle ab = 40^\circ$; $\angle ac > \angle ab$?
69. Між сторонами кута $\angle ab$, градусна міра якого дорівнює 60° , проведено промінь c . Визначте кути $\angle ac$ і $\angle bc$, якщо:
- кут $\angle ac$ на 20° більший за кут $\angle bc$;
 - кут $\angle ac$ утричі менший від кута $\angle bc$;
 - градусні міри кутів $\angle ac$ і $\angle bc$ відносяться, як 3 : 7.
70. Промінь OC проходить між сторонами кута AOB і при цьому $\angle AOC = 45^\circ$, $\angle COB = 60^\circ$. Проведено промінь OD , для якого $\angle BOD = 15^\circ$. Визначте градусну міру кута AOD . Скільки розв'язків має ця задача?
71. На рис. 1.62 промені a і b — доповняльні, c — довільний інший промінь з тим самим початком, що й у променів a і b . Накресліть такий рисунок у зошиті і проведіть за допомогою транспортира бісектриси кутів $\angle ac$ і $\angle cb$. Потім виміряйте кут між цими бісектрисами. Можливо, результат, який ви дістанете, нашоухне вас на певний загальний висновок?

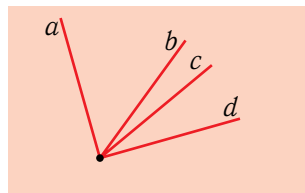

Рис. 1.62

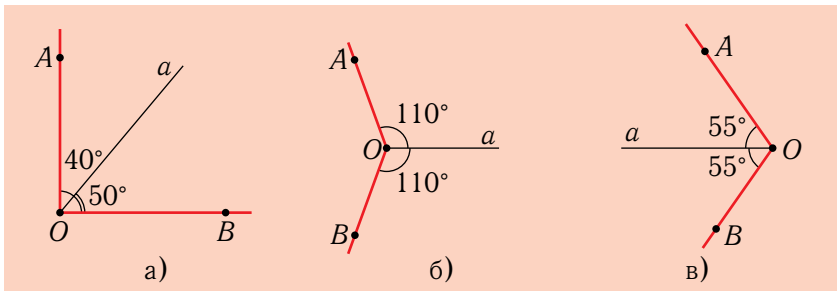
- 72.** У прямому куті між його сторонами проведено довільний промінь, а потім — бісектриси обох кутів, на які цей промінь ділить прямий кут. Чому дорівнює кут між бісектрисами? Як зміниться відповідь, якщо кут буде не прямим, а дорівнюватиме, наприклад, 70° чи 120° ? Чи не наштовхують вас ці запитання на певний загальний висновок?
- 73.** Розгляньте обернену ситуацію до тієї, що описана у попередній задачі. Тобто нехай у якомусь куті O з невідомою градусною мірою проведено промінь між його сторонами, а потім — бісектриси кутів, на які цей промінь розбиває кут O . Нехай кут між бісектрисами має градусну міру n° . Чи можна знайти градусну міру кута O ?
- 74.** З деякої точки проведено три промені так, що всі кути, які утворюють будь-які два з них, рівні між собою. Визначте ці кути.
- 75.** Чи можна з деякої точки провести чотири або п'ять променів так, щоб кути, які утворюють будь-які два із цих променів, були рівними між собою? Якщо можна, то якими будуть ці кути?
- 76.** У вас є шаблон кута з градусною мірою 75° . Якої величини кути можна накреслити, використовуючи лише цей шаблон?

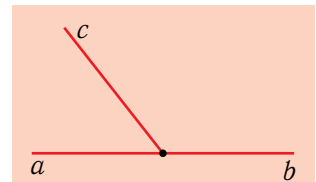

СТОРІНКИ ІСТОРІЇ

Як вимірювали кути у різні часи

Прилади для вимірювання кутів

Транспортир і астролябія. Найдавнішим прообразом транспортира був кутомірний прилад, який використовували астрономи, — астролябія. Транспортир — це половина астролябії.

Вважається, що астролябію винайшов у II ст. до н. е. знаменитий грецький астроном Гіппарх (180–125 до н. е.), а вдосконалив середньовічний німецький астроном та математик Регіомонтан (Йоганн Мюллер) (1436–1476). Цей прилад слугував для визначення положення небесних світил на небесній сфері. Для прикладу, на гравюрі XVI ст., відтвореній на рис. 1.63, відображений один зі способів для визначення горизонтального напрямку на світило, який застосовувався мореплавцями.



Регіомонтан
(Йоганн Мюллер)
(1436–1476)



Рис. 1.63

Початково астролябію використовували здебільшого для визначення висоти світил над горизонтом. Із цією метою її виготовляли у вигляді важкого мідного диска — лімба, який підвішували за кільце у вертикальному положенні (рис. 1.64). По краю лімба наносилася шкала від 0° до 360° . Пряма $ГГ_1$, що сполучала поділки 0° і 180° , займала горизонтальне положення. У центрі лімба кріпилася рухома стрілка AA_1 — алідада. На її кінцях розміщувалися перпендикулярні до лімба пластинки з отворами — діоптри.

Для визначення висоти світила над горизонтом спостерігач прикладав око до нижнього діоптра A і повертав алідаду доти, поки світило не було видно одразу через обидва діоптри. Поділка на шкалі, на якій зупинявся край алідади (A чи A_1), вказувала на висоту світила над горизонтом у градусах.

Одиниці для вимірювання кутів

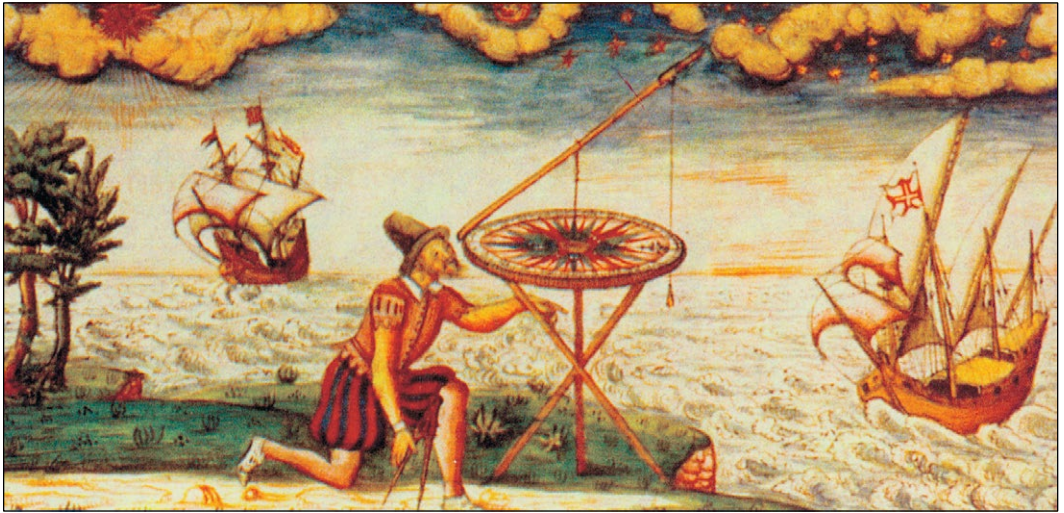
Градуси. Найпоширенішими одиницями для вимірювання кутів є *градуси*. Уже зазначалося, що латинське слово *gradus*, від якого утворено цю назву, означає «крок», «ступінь», і що величина кута 1 градус (1°) дорівнює $\frac{1}{180}$ частині розгорнутого кута (див. с. 39).



Астролябія Регіомонтана

Рис. 1.64

Чим пояснити таку назву і таку величину?

Ще давньовавильонські жерці помітили, що під час рівнодення (тобто коли день і ніч мають однакову тривалість) сонячний диск упродовж свого руху небосхилом (рис. 1.65) укладається в пройденому шляху рівно 2×180 разів. А оскільки цей шлях — півколо, то цілком природно було розбивати його на 180 таких подвійних кроків Сонця. Саме ці кроки пізніше й були названі градусами.

Спостереження за рухом Сонця упродовж дня підтверджувалися й відповідними спостереженнями за його рухом упродовж року. У ті часи вважалося, що рік триває 360 діб. Тому весь річний шлях Сонця небосхилом — так зване зодіакальне коло — теж ділився на 360 подвійних кроків, тобто градусів, а його половина, відповідно, — на 180 градусів.

Нарешті, свій вплив на вибір основи для визначення градуса могло мати й те, що у Давньому Вавилоні застосовувалася шістдесяткова система числення, а число 180 ділиться без остачі на основу 60 цієї системи. Із цим самим пов'язано й ділення градуса на 60 мінут, а мінута — на 60 секунд.

В античну епоху старовинну вавильонську систему перейняли грецькі астрономи, зокрема, найвидатніший з них Клавдій Птолемей (I–II ст. н. е.). Авторитет Птолемея сприяв тому, що ця система набула повсюдного поширення в епоху Відродження, а потім і в пізніші часи. У результаті ми й тепер, як і давні вавильоняни, греки та середньовічні європейці вимірюємо кути у градусах, вважаючи, що розгорнутий кут має саме 180° .

Цікаве походження самого позначення для градусів. Кути з величиною 1° Птолемей називав мойрами, що в перекладі з грецької мови означає «частини». Слово *μωρα* він скорочував двома першими літерами, причому другу літеру писав меншою від першої і вгорі — μ° . Пізніше залишилася лише маленька літера $^\circ$. Це скорочення застосовується й досі.



Рис. 1.65



Клавдій Птолемей.
Старовинна гравюра

Зведений перелік основних теоретичних відомостей, вивчених у розділі I

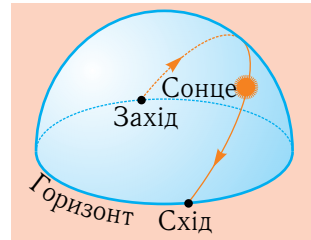
Що вивчається у геометрії

Геометрія — наука про геометричні фігури.

Планіметрія — частина геометрії, в якій вивчаються геометричні фігури, розміщені на площині.

Найелементарнішими фігурами на площині вважаються **точки** і **прямі**. За допомогою них конструюються усі інші плоскі фігури.

Точки і прямі. Проведення прямої

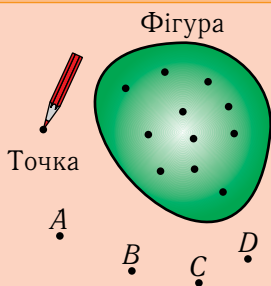

Уявлення про **точку** дає слід на аркуші від тонко загостреного олівця. Вважається, що точка не має розмірів і що на площині існує безліч точок.

У застосуваннях геометрії точками можуть уважатися будь-які реальні об'єкти, розмірами яких за даних умов можна знехтувати.

Точки позначаються великими літерами латинського алфавіту. Наприклад: A , B , C , D .

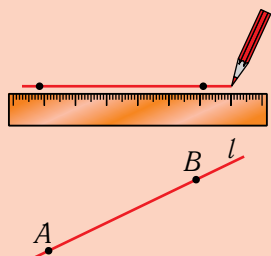

Уявлення про **пряму** дає лінія, проведена під лінійку.

Інші реальні прообрази прямої — натягнуті мотузки, світлові і зорові промені.



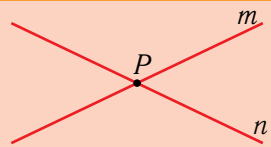

На кожній прямій існує безліч точок, однак для проведення прямої достатньо лише двох точок.

Основна властивість проведення прямої:
через будь-які дві точки можна провести пряму, і до того ж — тільки одну.

Прямі позначають або двома великими літерами, якими позначені які-небудь дві точки прямої, або однією малою латинською літерою. Наприклад: AB , l .

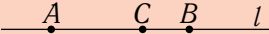

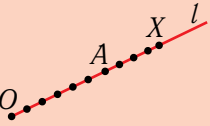
Про дві прямі m і n , які мають одну спільну точку P , кажуть, що вони **перетинаються** у цій точці.

	<p>Якщо прями a і b не мають жодної спільної точки, то вони називаються паралельними (в дослівному перекладі з грецької — «йдуть поруч»).</p> <p>Скільки б не продовжувати зображення паралельних прямих, вони ніколи не перетнуться.</p>
<p>Розміщення точок на прямій. Відрізки і промені</p>	
	<p><i>Основна властивість розміщення точок на прямій: із трьох точок прямої одна, і тільки одна, лежить між двома іншими.</i></p> <p>Якщо точка C лежить на прямій l між точками A і B, то кажуть також, що точки A і B лежать <i>по різні боки</i> від точки C, або що точки C і B лежать <i>з одного боку</i> від точки A, а точки A і C — <i>з одного боку</i> від точки B.</p>
	<p>Відрізок — це частина прямої, що складається з усіх точок прямої, які лежать між двома її точками, разом із цими точками. Ці точки називаються кінцями відрізка, а всі решта точок називаються внутрішніми точками відрізка.</p> <p>Позначають відрізки зазвичай їхніми кінцями. Наприклад: AB.</p>
	<p>Промінь (або півпряма) — це частина прямої, що складається з усіх точок цієї прямої, які лежать з одного боку від деякої її точки, разом із цією точкою. Ця точка називається початком променя, а всі решта точок називаються внутрішніми точками променя.</p> <p>Позначають промені або двома великими літерами, з яких перша вказує на початок променя, а друга — на яку-небудь внутрішню точку, або однією малою літерою. Наприклад: OA, OX, l.</p>
	<p>Два промені однієї прямої зі спільним початком називаються доповняльними (або взаємно доповняльними).</p>

Розміщення точок на площині відносно прямої. Півплощини

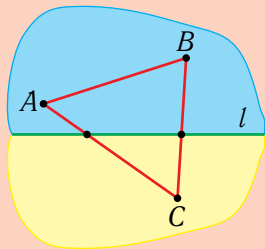

Основна властивість розміщення точок на площині відносно прямої:

кожна пряма розбиває площину на дві півплощини.

Це розбиття має таку властивість: кожен відрізок AB , що сполучає точки однієї півплощини, не перетинає *граничної прямої* l , а кожен відрізок AC , що сполучає точки різних півплощин, перетинає її.

Вимірювання і відкладання відрізків. Рівність відрізків

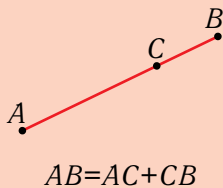

Основна властивість вимірювання відрізків:

кожний відрізок має певну довжину, що виражається додатним числом. Довжина відрізка дорівнює сумі довжин частин, на які він розбивається будь-якою своєю внутрішньою точкою.

Відрізки AB і CD , які мають однакову довжину, називаються *рівними*.

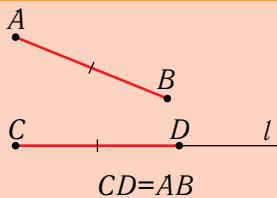

Основна властивість відкладання відрізків:

на будь-якому промені від його початку можна відкласти відрізок будь-якої заданої довжини, і при тому — тільки один

З основних властивостей вимірювання і відкладання відрізків випливає, що *рівні відрізки можна сумістити*.

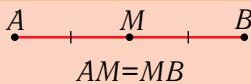

Точка M , яка ділить відрізок AB на дві рівні частини, називається *серединою* відрізка AB .

Кути

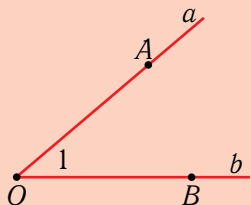

Кут — це фігура, що складається з двох променів, які мають спільний початок. При цьому кожен із променів називається *сторонаю* кута, а їхній спільний початок — *вершиною* кута.

Якщо O — вершина кута, OA і OB — його сторони, то позначити цей кут можна так: $\angle O$ або $\angle AOB$.

Якщо сторони кута позначені через a і b , то кут позначають у формі $\angle ab$ або $\angle(ab)$.

Інколи кути позначають цифрами. Наприклад, $\angle 1$.



Якщо сторони a , b кута O є взаємно доповняльними променями, то такий кут називається *розгорнутим*.

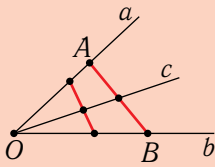

Промінь c з початком у вершині O нерозгорнутого кута проходить *між його сторонами* a, b , якщо він перетинає який-небудь відрізок AB з кінцями на сторонах кута.

Можна обґрунтувати, що промінь, який лежить між сторонами нерозгорнутого кута, перетинає усі відрізки з кінцями на його сторонах.

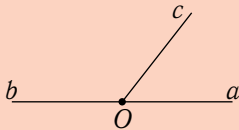

Для розгорнутого кута $\angle ab$ вважається, що будь-який промінь c , який виходить з вершини кута O , лежить між його сторонами a і b .

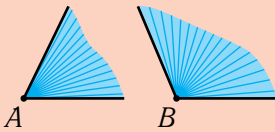

Точки усіх променів, які проходять між сторонами нерозгорнутого кута, називаються *внутрішніми* точками цього кута. Решта точок площини називаються *зовнішніми* точками кута.

Для розгорнутого кута *внутрішніми* вважаються всі точки однієї з півплощин, граничну пряму якої утворюють сторони кута.

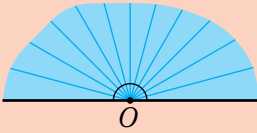

Кожен кут розбиває площину на дві частини. Та частина, яка містить сторони кута і всі внутрішні точки кута, називається *опуклим плоским* кутом, а та, що містить сторони кута і всі зовнішні точки, — *увігнутим плоским кутом*.

Вимірювання і відкладання кутів. Рівність кутів

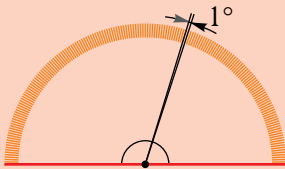

Кути вимірюють у градусах, зокрема — за допомогою транспортира. Кутом з градусною мірою 1° вважається $\frac{1}{180}$ частина розгорнутого кута.

Дрібнішими одиницями для вимірювання кутів є хвилинка і секунда. Одна *хвилинка* ($1'$) дорівнює $\frac{1}{60}$ частині градуса, одна *секунда* ($1''$) дорівнює $\frac{1}{60}$ частині хвилини.

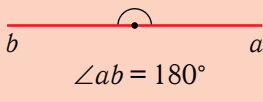
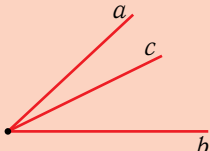
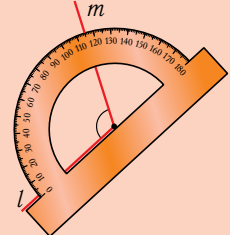
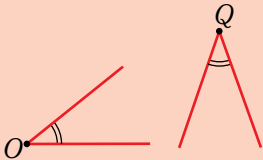
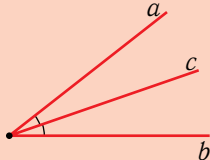
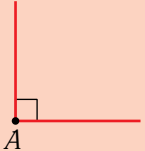
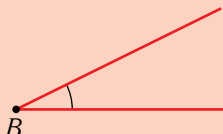
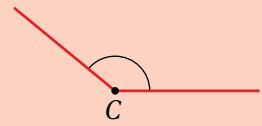
 <p>$\angle ab = 180^\circ$</p>  <p>$\angle ab = \angle ac + \angle cb$</p>	<p>Основна властивість вимірювання кутів: кожний кут має певну градусну міру, що виражається додатним числом. Розгорнутий кут дорівнює 180°. Градусна міра кута дорівнює сумі градусних мір кутів, на які він розбивається будь-яким променем, що проходить між його сторонами.</p>	
	<p>Основна властивість відкладання кутів: від будь-якого променя у задану півплощину можна відкласти кут із заданою градусною мірою, меншою від 180°, і притому — тільки один.</p> <p>На рисунку від променя l відкладено кут $\angle lm$, що дорівнює 115°.</p>	
 <p>$\angle O = \angle Q$</p>	<p>Кути, які мають однакові градусні міри, називаються <i>рівними</i>.</p> <p>З основних властивостей вимірювання і відкладання кутів випливає, що <i>рівні кути можна сумістити</i>.</p>	
 <p>$\angle ac = \angle cb$</p>	<p>Промінь c, який виходить з вершини кута $\angle ab$, проходить між його сторонами і ділить кут на два рівних кути, називається <i>бісектрисою</i> кута $\angle ab$.</p>	
<p>Види кутів</p>		
 <p>$\angle A = 90^\circ$ — прямий</p>	 <p>$\angle B < 90^\circ$ — гострий</p>	 <p>$\angle C > 90^\circ$ — тупий</p>
<p>Кут, градусна міра якого дорівнює 90°, називається <i>прямим</i>.</p> <p>Кут, градусна міра якого менша від 90°, називається <i>гострим</i>, а кут, градусна міра якого більша за 90°, але менша від 180°, називається <i>тупим</i>.</p>		



Перевір себе

1. Що вивчає геометрія? Що таке геометрична фігура? Назвіть відомі вам приклади геометричних фігур.
2. Які геометричні фігури вважаються основними на площині? Як вони зображуються і позначаються?
3. Сформулюйте основну властивість проведення прямої.
4. Яким може бути взаємне розміщення двох прямих на площині?
5. Сформулюйте основну властивість розміщення точок на прямій.
6. Дайте означення відрізка. Як позначаються відрізки?
7. Що таке промінь (півпряма)? Як позначаються промені?
8. Які промені називаються доповняльними?
9. Сформулюйте основну властивість розміщення точок на площині.
10. Що означає вислів: «Пряма розбиває площину на дві півплощини»?
11. Сформулюйте основну властивість вимірювання відрізків. Які відрізки називаються рівними? Як записується рівність відрізків?
12. Що таке відстань між двома точками?
13. Що таке середина відрізка?
14. Сформулюйте основну властивість відкладання відрізків.
15. Обґрунтуйте, що коли відрізки рівні, то їх можна сумістити.
16. Дайте означення кута. Як позначаються кути?
17. Який кут називається розгорнутим?
18. Поясніть, що означає вислів: «Промінь проходить між сторонами кута».
19. Що таке плоский кут? Які плоскі кути називаються опуклими, які — увігнутими?
20. В яких одиницях вимірюються кути?
21. Сформулюйте основні властивості вимірювання та відкладання кутів.
22. Які кути називаються рівними?
23. Як можна обґрунтувати, що коли кути рівні, то їх можна сумістити?
24. Що таке бісектриса кута?
25. Які кути називаються прямими, які — гострими, які — тупими?



Завдання для повторення та проведення контрольних робіт до розділу I

- 1°. а) На рис. 1.66 знайдіть усі прямі, які проходять через точку D , але не проходять через точку B . Випишіть усі можливі позначення для них.
- б) На рис. 1.66 знайдіть усі прямі, які проходять через точку O , але не проходять через точку C . Випишіть усі можливі позначення для них.

- 2°. а) За рис. 1.67 випишіть усі промені, які перетинають відрізок AB , але не перетинають відрізок CD .
 б) За рис. 1.67 випишіть усі промені, які перетинають відрізок CD , але не перетинають відрізок AB .
- 3°. а) За рис. 1.68 випишіть позначення трьома буквами усіх кутів із вершиною Q .
 б) За рис. 1.68 випишіть позначення трьома буквами усіх кутів із вершиною P .



Рис. 1.66



Рис. 1.67

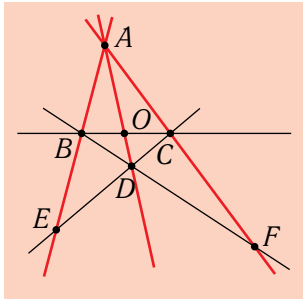

Рис. 1.68

- 4°. а) Які із тверджень стосовно співвідношення між довжинами відрізків на рис. 1.69, а) є істинними:
 1) $MN = PQ$; 2) $MN > PQ$; 3) $NP > NQ$;
 4) $NQ = NP + PQ$; 5) $MN + PN + PQ = MQ$?
- б) Які із тверджень стосовно співвідношення між величинами кутів на рис. 1.69, б) є істинними:
 1) $\angle bd > \angle ad$; 2) $\angle bd > \angle ac$; 3) $\angle ab < \angle ac + \angle bd$;
 4) $\angle ab = \angle ad + \angle db$; 5) $\angle ab = 180^\circ$?

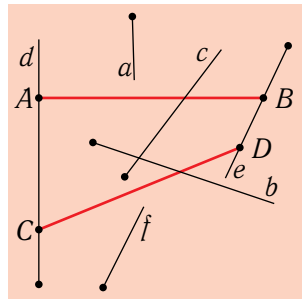

Рис. 1.69

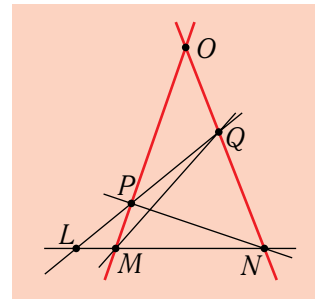
5. а) На промені OA позначено точку C . Відомо, що $OA = 8$ см, а відрізок AC більший за відрізок OA на 3 см. З'ясуйте, котра з точок O, A, C лежить між двома іншими та знайдіть довжину відрізка OC .
 б) На промені OK позначено точку P . Відомо, що $OP = 3$ см, а відрізок PK удвічі більший за OP . З'ясуйте, котра з точок O, K, P лежить між двома іншими та знайдіть довжину відрізка OK .
6. а) Точка A належить відрізку PQ . Відрізок PA утричі довший за відрізок AQ . Визначте довжини відрізків PA і PQ , якщо $PQ = 12$ см.
 б) Точка P лежить на прямій AB і при цьому точка B розміщена між точками A і P . Відомо, що відрізок AB удвічі менший від відрізка BP . Визначте довжину відрізка BP , якщо $AP = 15$ см.
7. а) З вершини розгорнутого кута POQ проведені у різні боки від прямої PQ промені OA і OB так, що $\angle POA = 75^\circ$, $\angle QOB = 125^\circ$. Визначте кут AOB .

- б) З вершини розгорнутого кута AOB проведені у різні боки від прямої AB промені OK і OM так, що $\angle KOB = 100^\circ$, $\angle MOA = 125^\circ$. Визначте кут KOM .
8. а) Промінь OA проходить між сторонами кута MON , що дорівнює 95° . Кут MOA на 25° більший за кут AON . Визначте кути MOA і AON .
б) Промінь OP проходить між сторонами кута AOB , що дорівнює 72° . Кут AOP утричі більший за кут BOP . Визначте кути AOP і BOP .
9. а) На відрізку AB завдовжки 12 см позначені точки P і Q так, що $AP = 7$ см, $PQ = 3$ см. Визначте довжину відрізка QB .
б) Всередині кута $\angle ab$, що дорівнює 130° , проведено промені c і d так, що $\angle ac = 60^\circ$, $\angle cd = 20^\circ$. Визначте величину кута $\angle bd$.
10. а) Промені OB і OC проходять усередині кута AOD і $\angle AOC = \angle DOB$. Обґрунтуйте, що тоді $\angle AOB = \angle DOC$.
б) Промені OB і OC не проходять усередині кута AOD і $\angle AOC = \angle DOB$. Обґрунтуйте, що тоді $\angle AOB = \angle DOC$.
11. а) На прямій послідовно позначені точки O, P, A, B так, що $OP = 2$ см, $PA = 6$ см, $OB = 14$ см. Визначте відстань між серединами відрізків OA і PB .
б) На прямій послідовно відкладені відрізки AB, BC і CD так, що $AB : BC = 2 : 3$, $AD = 15$ см, $CD = 5$ см. Визначте відстань між серединами відрізків AB і CD .
12. а) Точки A, B, C лежать на одній прямій, і при цьому $AB = 10$ см, $BC = 12$ см. Яка із цих точок не може лежати між двома іншими?
б) Точки A, B, C лежать на одній прямій, і при цьому $AB = 8$ см, $BC = 3$ см. Яка із цих точок не може лежати між двома іншими?
13. а) OB — бісектриса кута AOC , промінь OD проходить між його сторонами. Відомо, що $\angle AOD = 80^\circ$, $\angle COD = 20^\circ$. Визначте кут BOD .
б) OB — бісектриса кута AOC , промінь OD не проходить між його сторонами. Відомо, що $\angle AOD = 140^\circ$, $\angle COD = 60^\circ$. Визначте кут BOD .
14. а) Промінь, проведений з вершини прямого кута, ділить цей кут на два менші кути. Обґрунтуйте, що кут між бісектрисами цих кутів дорівнює 45° .
б) Промінь, проведений з вершини кута O , ділить цей кут на два кути. Кут між бісектрисами утворених менших кутів дорівнює 45° . Обґрунтуйте, що кут O — прямий.

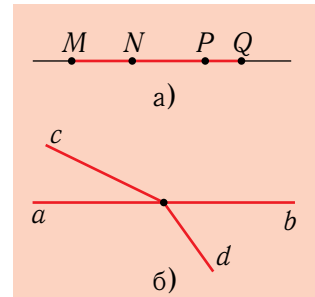
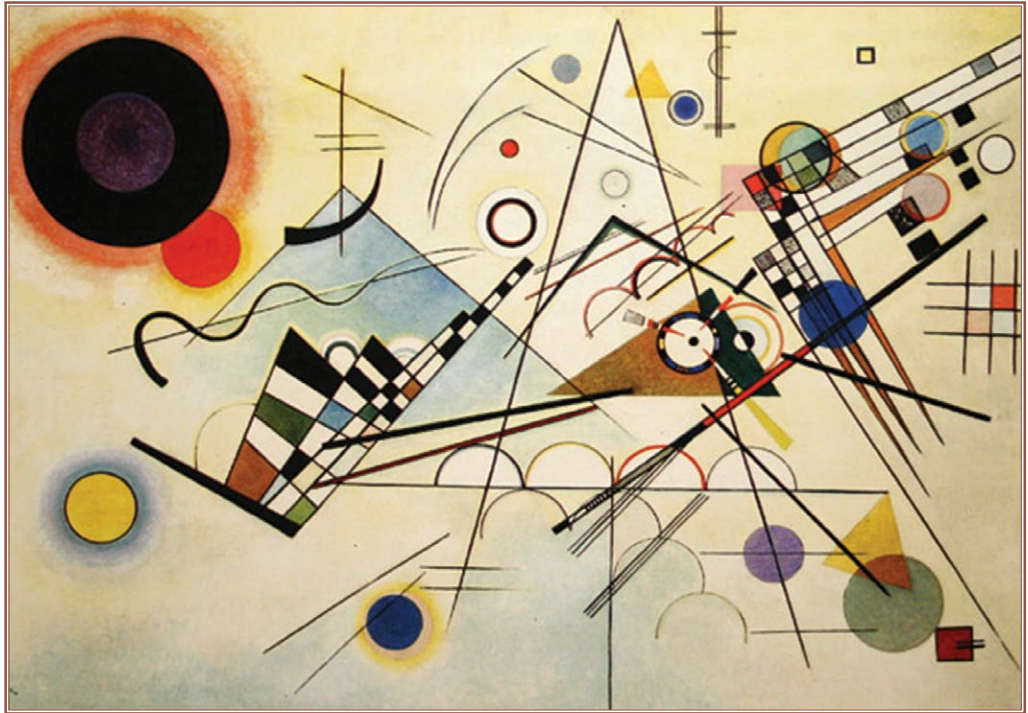

Василь Кандинський (1866–1944).
Композиція номер VIII (1923 р.).

У цій усесвітньо відомій картині один із засновників живописного абстракціонізму відобразив своє сприйняття геометричних кодів Всесвіту. Приводом стало спостереження сонячного затемнення. Найважливішими формоутворюючими елементами у кодах Всесвіту, як уважав В. Кандинський, є прямі лінії і кола. Прямі ми детально вивчатимемо у цьому розділі, кола — в останньому розділі.

Розділ II

Взаємне розміщення прямих на площині

Вступ

«Той, хто добре вивчив пряму, не матиме труднощів з геометрією», — часто повторював своїм учням у знаменитій Політехнічній школі в Парижі відомий французький математик і громадський діяч Гаспар Монж (1746–1818).

На попередніх уроках ви розпочали ґрунтовне вивчення прямої. Перші факти, з якими ви ознайомилися, стосувалися саме цієї фігури. То були основні властивості про проведення прямої, про розміщення точок на прямій і про розміщення точок на площині відносно прямої. Отже, йшлося про властивості окремо взятої прямої. Наступним кроком має бути дослідження взаємного розміщення двох прямих. Цьому й присвячуватиметься цей розділ.

Однак перш, ніж безпосередньо перейти до розгляду цих питань, нам потрібно зробити декілька вкрай важливих для подальшого зауважень. При цьому ми будемо посилатися і на той невеликий досвід вивчення геометрії, який ви вже маєте.



Пам'ятник Гаспару Монжу у містечку Боні (Бургундія), в якому він народився. Відомий скульптор Франсуа Рюд увічнив великого ученого в образі професора Політехнічної школи під час лекції з геометрії.

Про аксіоми, теореми і доведення у геометрії

На попередніх уроках ви не могли не помітити, що при виборі основних положень для фундаменту геометрії ми постійно вдавалися до певних логічних обґрунтувань. Наприклад, важливість основних властивостей прямої пояснювали тим, що ці властивості могли б і не виконуватися, якби геометрія будувалася не для земного, а для якогось іншого світу, наприклад, для невеличкої кулястої планети Маленького Принца або для планети у формі бублика. Що ж до деяких наслідків, то ми виводили їх з основних положень винятково логічними міркуваннями, навіть якщо й без того вони начебто не викликали сумнівів. Наприклад, у §1 обґрунтовувалося, що дві прямі не можуть мати більше однієї спільної точки, а в §4 — що рівні відрізки можна сумістити.

У цьому — вся суть геометрії: геометрія — теоретична наука, в якій усі факти виводяться логічним шляхом (за допомогою міркувань) з певного переліку основних положень. Ці основні положення називаються ще **аксіомами** геометрії. У дослівному перекладі з грецької слово «аксіома» означає «повага» «авторитет», а в математиці вживається у значенні незаперечної істини, підстави для логічних виведень.

Усі зазначені в попередньому розділі основні властивості найпростіших геометричних фігур є *аксіомами геометрії*. Аби чіткіше уявляти собі цей фундамент геометрії, перелічимо їх тут ще раз.

I. Аксіома проведення прямої. *Через будь-які дві точки можна провести пряму, і до того ж — тільки одну.*

II. Аксіома розміщення точок на прямій. *Із трьох точок прямої одна, і тільки одна, лежить між двома іншими.*

Усі доказові науки застосовують аксіоми. Аксіоми мають найвищий ступінь загальності, а тому є початком усього.

Аристотель (кінець 4-го — початок 3-го ст. до н. е) — один із найвидатніших учених-природодослідників і філософів усіх часів.

III. Аксиома розміщення точок на площині відносно прямої. *Кожна пряма розбиває площину на дві півплощини, що мають спільну граничну пряму.*

IV. Аксиома вимірювання відрізків. *При вибраній одиниці вимірювання кожний відрізок має певну довжину, що виражається додатним числом. Довжина відрізка дорівнює сумі довжин частин, на які він розбивається будь-якою своєю внутрішньою точкою.*

V. Аксиома відкладання відрізків. *При вибраній одиниці вимірювання на будь-якому промені від його початку можна відкласти відрізок будь-якої заданої довжини, і притому — тільки один.*

VI. Аксиома вимірювання кутів. *Кожний кут має певну градусну міру, що виражається додатним числом. Розгорнутий кут дорівнює 180° . Градусна міра кута дорівнює сумі градусних мір кутів, на які він розбивається будь-яким променем, що проходить між його сторонами.*

VII. Аксиома відкладання кутів. *Від будь-якого променя у задану півплощину можна відкласти кут із заданою градусною мірою, меншою від 180° , і притому — тільки один.*

Це ще не повний перелік аксіом геометрії. Згодом буде уведено ще дві важливі аксіоми — аксіому про паралельні прямі (§9) і аксіому про рухомість трикутника (§14). Сукупність усіх аксіом геометрії називається її аксіоматикою.

Як засвідчила історія, виокремлення вичерпного і при тому не переобтяженого надмірною кількістю переліку аксіом — не така легка річ, як може здатися на перший погляд. Перший перелік аксіом геометрії запропонував давньогрецький учений Евклід ще у III ст. до н.е. Хоча цей перелік і був неповним, однак він прослужив науці аж до кінця XIX ст. У 1899 р. видатний німецький математик Давид Гільберт (1862–1943) опублікував книгу «Основи геометрії», в якій



Евклід



Д. Гільберт

запропонував повний перелік із 20 аксіом геометрії. Аксиоматика Гільберта задовольняла найприскіпливіші вимоги учених, однак була занадто абстрактною і тому складною для початкового вивчення геометрії. Тому в шкільному навчанні ще тривалий час послуговувалися неповним переліком Евкліда.

Спеціально орієнтовану на школярів, модернізовану аксиоматику геометрії запропонував на початку 1930-х років американський математик Джордж Біркгоф (1884–1944). В її основу він поклав аксіоми вимірювання й відкладання відрізків та кутів, які ще називають *аксіомами лінійки і транспортира*. А унікальний синтез ідей Евкліда, Гільберта і Біркгофа здійснив видатний геометр ХХ ст. Олексій Васильович Погорелов (1919–2002), який майже все життя працював у Харківському університеті та Харківському науково-дослідному інституті низьких температур. Аксиоматика Погорелова була реалізована в його підручнику з геометрії, який з'явився на початку 1970-х років, а потім понад чверть століття служив нашій школі. Нині більшість вітчизняних спеціалістів вважає цю аксиоматику найбільш придатною для шкільного навчання, і тому саме вона подається у цьому підручнику.

Після уведення аксиоматики подальший виклад геометрії відбувається шляхом послідовного виведення (частіше кажуть — *доведення*) логічних наслідків. Ці логічні наслідки називаються **теоремами**.

Слово «теорема» — грецьке. Воно походить від слова «теорео», що означає «уважно розглядаю», «придивляюся», і має той самий корінь, що й значно поширеніше тепер слово «теорія».

А ще слово «теорема» має значення «вистава», яке близьке до сучасного «шоу». В античні часи у Греції були поширені інтелектуальні розваги у формі публічних диспутів, під час яких їхні учасники обстоювати (доводили) свої твердження або навіть цілі теорії. Ці міні-вистави, які зараз назвали б інтелектуальними «шоу», теж називалися «теоремами».



Дж. Біркгоф



О.В. Погорелов

Отже, стежачи за доведенням теореми на класній дошці або знайомлячись з ним за підручником, ви можете уявляти себе присутніми на інтелектуальному шоу і навіть брати у ньому участь. Сподіваємося, що такий погляд на теореми і їхнє доведення позбавить вас деякого остраху, який на початках можуть викликати ці слова.

Вас не повинно непокоїти й те, що в окремих теоремах, особливо на початках, будуть доводитися немовби «очевидні» речі, які нібито й без доведення видно з рисунка. Не піддавайтесь на цю оману! Скільки б ви не нарисували рисунків, ви все одно ніколи не вичерпаете усіх можливих варіантів для розмірів та розміщення деталей (наприклад, ви не нарисуєте трикутник з кілометровими сторонами, а ми вже бачили на прикладі сфери, що відхилення від «очевидного» на ній проявляються якраз у великих масштабах). А тому ви ніколи не зможете лише з рисунка з певністю зробити загального висновку. Тільки правильне логічне міркування (доведення) з посиланням на аксіоми або на вже доведені раніше теореми може дати для цього підставу. Рисунок може лише допомогти у доведенні, наприклад, наштовхнути на правильні міркування, однак замінити його він не може.

§5. Суміжні кути

При перетині двох прямих утворюється чотири нерозгорнутих кути (рис. 2.1). Взаємне розміщення прямих характеризують за допомогою цих кутів. Яких саме? — Це ми зрозуміємо після того, як уважніше придивимося до них. Для цього розглядатимемо їх парами. Одні пари кутів називаються *суміжними*, інші — *вертикальними*. Суміжні кути ми вивчатимемо у цьому параграфі, вертикальні — в наступному.

Математичне доведення — це логіка, яка сприяє правильному формуванню розуму, розвиває його здібності, посилює їх настільки, що розум привчається мислити точно і завжди відрізняти істину від хибності, навіть у речах нематематичних. Саме тому єгиптяни, перси і лакедемоняни, як свідчать джерела, рідко вибирали собі правителя, який не був трохи обізнаним з математикою, вважаючи, що необізнаний з математикою зовсім не вміє мислити, а тому неспроможний правити й керувати.

Бенджамін Франклін



Рис. 2.1

Означення.

Два кути називаються *суміжними*, якщо вони мають одну спільну сторону, а дві інші їхні сторони є доповняльними променями.

Побудувати суміжні кути можна так. Візьмемо який-небудь кут $\angle ab$ (рис. 2.2) і проведемо промінь a' , що є доповняльним до променя a . Кути $\angle ab$ і $\angle ba'$ — суміжні: у них сторона b спільна, а сторони a і a' є доповняльними променями.

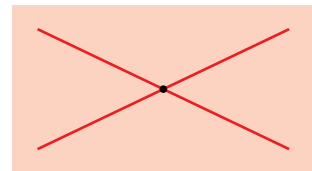
Кут, суміжний з кутом $\angle ab$, дістанемо й тоді, якщо проведемо промінь b' , доповняльний до променя b (рис. 2.3).

Отже, для кожного кута $\angle ab$ можна побудувати два суміжних з ним кути $\angle ba'$ і $\angle ab'$.

Теорема

(про суму суміжних кутів).

Сума суміжних кутів дорівнює 180° .

Доведення. Нехай кути $\angle ab$ і $\angle ba'$ — суміжні, і в них сторона b — спільна, а сторони a і a' є доповняльними променями (див. рис. 2.2). Тоді промінь b проходить між сторонами розгорнутого кута зі сторонами a і a' . Відповідно до аксіоми про вимірювання кутів, сума кутів $\angle ab$ і $\angle ba'$ дорівнює розгорнутому куту $\angle aa'$, тобто має градусну міру 180° . Теорему доведено.

Твердження, яке безпосередньо випливає з теореми, називається *наслідком*.

З теореми про суму суміжних кутів маємо такі наслідки.

Наслідок 1.

Кут, суміжний з прямим кутом, є прямим.



Рис. 2.2



Рис. 2.3

Наслідок 2.

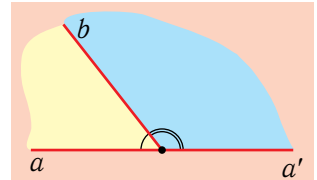
Кут, суміжний з гострим кутом, — тупий, а кут, суміжний з тупим кутом, — гострий.

Справді, якщо кут $\angle ab$ — прямий (рис. 2.4), то він дорівнює 90° . Тому суміжний з ним кут $\angle ba'$, за теоремою про суму суміжних кутів, дорівнює $180^\circ - 90^\circ$, тобто теж 90° . Отже, він є прямим.

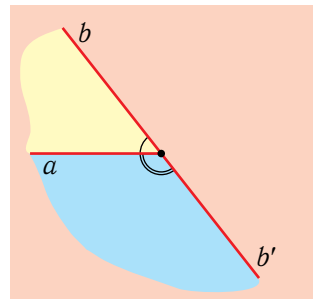
Нехай тепер $\angle ab$ — гострий (див. рис. 2.2). Це означає, що його градусна міра менша від 90° . У сумі зі своїм суміжним кутом $\angle ab'$ він дає 180° . Отже, цей суміжний кут має градусну міру, яка більша за 90° , тобто є тупим.

Випадок, коли $\angle ab$ — тупий, розглядається аналогічно.

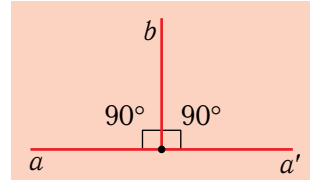
**Рис. 2.4**

Для мене знайти доведення математичної теореми — дорожче, ніж завоювати усе перське царство.

Демокрит — видавничий давньогрецький мислитель

**Розв'язуємо разом****Задача.**

Один із суміжних кутів на 60° менший від іншого. Визначити градусні міри цих кутів і накреслити їх.

Розв'язання. Позначимо через x градусну міру більшого із кутів. Тоді градусна міра меншого кута дорівнюватиме $x - 60^\circ$. Оскільки сума суміжних кутів дорівнює 180° , то звідси маємо рівняння:

$$x + x - 60^\circ = 180^\circ.$$

Звідси $2x = 240^\circ$, а $x = 120^\circ$. Отже, більший із кутів дорівнює 120° , а менший — $120^\circ - 60^\circ$, тобто 60° . На рис. 2.5 відображено побудову цих кутів за допомогою транспортира.

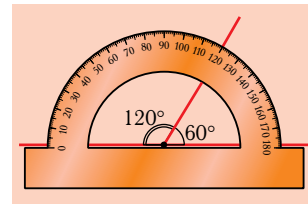
**Рис. 2.5**



Вправи і задачі

77°. На кожному з рис. 2.6, а)–в) укажіть пари суміжних кутів.



Рис. 2.6

78°. Чи є кути 1, 2, зображені на рис. 2.7, а)–г), суміжними?

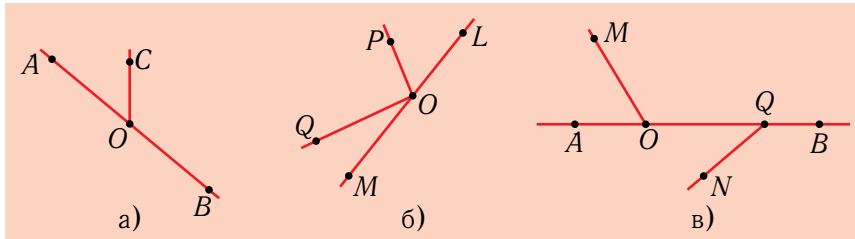

Рис. 2.7

79°. Назвіть усі пари суміжних кутів, що утворюються прямими AB і CD , які перетинаються в точці O (рис. 2.8).

80°. Накресліть два нерівних суміжних кути так, щоб їхня спільна сторона проходила вздовж ліній у вашому зошиті. Укажіть два принципово різні варіанти.

81°. Знайдіть невідомий кут, якщо суміжний з ним дорівнює:

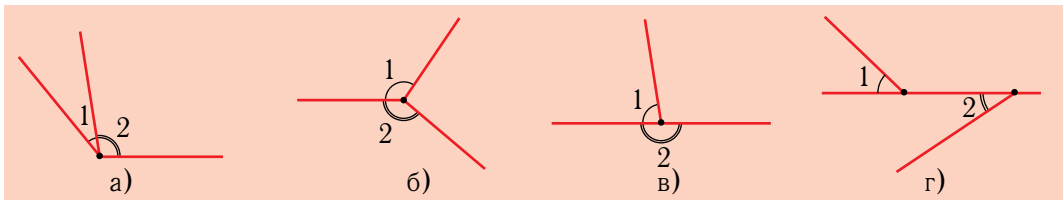
- а) 67° ; б) 138° ; в) 90° ; г) $45^\circ 25'$.

82°. Чи можуть у парі суміжних кутів бути:

- а) обидва кути гострими;
 б) обидва кути тупими;
 в) обидва кути прямими;
 г) один кут гострий, а інший — прямий;



Рис. 2.8

- г) один кут тупий, а інший — прямий;
 д) один кут тупий, а інший — гострий?

- 83°. Чому при складанні аркуша паперу вдвоє, коли суміщаються краї, одержуються прямі кути?
84. При перетині двох прямих утворилися чотири кути (рис. 2.9). Визначте кути 2, 3 і 4, якщо кут $\angle 3 = 36^\circ$.
85. Чому дорівнює кут, якщо два суміжні з ним кути дають у сумі 100° ?
86. Визначте величини суміжних кутів, якщо один із них на 80° більший за інший.
87. Визначте величини суміжних кутів, якщо один із них на 40° менший від іншого.
88. Визначте величини суміжних кутів, якщо один із них у 5 разів менший від іншого.
89. Визначте величини суміжних кутів, якщо вони відносяться, як 2 : 3.
90. Доведіть, що коли суміжні кути рівні, то вони — прямі.
91. Доведіть, що коли два прямі кути мають спільну сторону, то вони або суміщаються, або є суміжними.
92. Доведіть, що коли кути рівні, то й суміжні з ними кути рівні.
93. Нехай $\angle A$ і $\angle B$ — одна пара суміжних кутів, а $\angle C$ і $\angle D$ — інша. Що можна стверджувати про величини кутів B і D , якщо $\angle A < \angle C$? Як це обґрунтувати?
94. Які з наведених нижче тверджень є істинними, а які — хибними:
- 1) для кожного кута можна побудувати не більше одного суміжного з ним кута;
 - 2) якщо два кути суміжні, то один із них гострий, а інший — тупий;
 - 3) якщо два кути суміжні, то один із них менший від іншого;
 - 4) якщо сума двох кутів дорівнює 180° , то вони — суміжні;
 - 5) якщо сума двох кутів дорівнює 180° і вони мають спільну сторону, то кути — суміжні;
 - 6) якщо сума двох кутів не дорівнює 180° , то вони — не суміжні;
 - 7) якщо два кути мають спільну сторону, то вони — суміжні;
 - 8) якщо сторона одного з кутів є доповняльним променем до сторони іншого, то кути — суміжні?
- Проілюструйте ваші відповіді рисунками.
- 95°. Один із суміжних кутів утричі більший за їхню різницю. Визначте ці кути.
- 96°. Один із суміжних кутів удвічі менший від їхньої різниці. Визначте ці кути.
- 97°. Бісектриса кута A утворює з його стороною кут, який удвічі більший за кут, суміжний з кутом A . Визначте кут A .
- 98°. Величини двох кутів відносяться, як 1 : 3, а величини суміжних з ними кутів — як 4 : 3. Визначте ці кути.

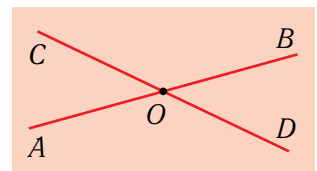

Рис. 2.9

99. Визначте величину кута, який утворюють бісектриси двох суміжних кутів.
 100. Доведіть, що коли бісектриси двох кутів AOB і BOC утворюють прямий кут, то точки A , O , C лежать на одній прямій.

§6. Вертикальні кути

Означення.

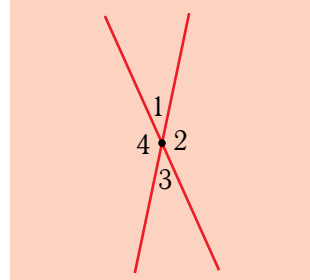
Два кути називаються *вертикальними*, якщо сторони одного з них є доповняльними променями до сторін іншого.

При перетині двох прямих утворюється дві пари вертикальних кутів.

Справді, кожна із прямих точкою перетину ділиться на два доповняльних промені. Нехай ці промені позначені a , a' та b , b' (рис. 2.10). Тоді кути $\angle ab$ і $\angle a'b'$, а також $\angle ab'$ і $\angle a'b$ — вертикальні.

Назва «вертикальні кути» утворена від латинського слова «vertex», одним зі значень якого є «вершина». Отже, у цій назві відображається те, що вертикальні кути мають спільну вершину, а не те, що вони займають вертикальне, тобто прямовисне, положення. Раніше застосовувалася більш влучна назва — протилежні кути.



Рис. 2.10

Теорема

(про вертикальні кути).

Вертикальні кути рівні між собою.

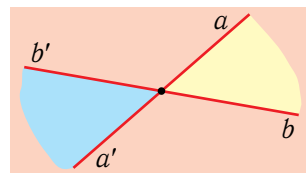
Доведення. Нехай маємо два вертикальних кути $\angle ab$ і $\angle a'b'$ (див. рис. 2.10). Кожен із них є суміжним з кутом $\angle ab'$, а тому в сумі з цим кутом дає 180° :

$$\angle ab + \angle ab' = 180^\circ; \quad \angle a'b' + \angle ab' = 180^\circ.$$

Звідси

$$\angle ab = 180^\circ - \angle ab'; \quad \angle a'b' = 180^\circ - \angle ab'.$$

Виходить, що градусні міри кутів $\angle ab$ і $\angle a'b'$ рівні, а тому рівні й самі ці кути. Теорему доведено.

Перше доведення теореми про вертикальні кути давні історики приписують легендарному фундаментору античної науки Фалесу Мілетському. Фалес жив у кінці VI – на початку V ст. до н. е. У ті часи вимірювання кутів у градусах ще не було. Тому найімовірніше, що Фалес доводив теорему про вертикальні кути тим, що обґрунтовував можливість суміщення одного з них із іншим шляхом повороту.

Справді, якщо уявити, що півплощину з граничною прямою b , яка містить сторону a першого з вертикальних кутів $\angle ab$ і $\angle a'b'$ (див. рис. 2.10), повернули відносно спільної вершини кутів так, щоб ця півплощина сумістилася з іншою півплощиною, то при цьому промінь b суміститься з променем b' , а промінь a — з променем a' . Отже, кут $\angle ab$ суміститься з вертикальним кутом $\angle a'b'$. А тому, мабуть, робив звідси висновок Фалес, вертикальні кути рівні між собою.

Цією давньою ідеєю з поворотом фігури для доведення теорем ми ще скористаємося.

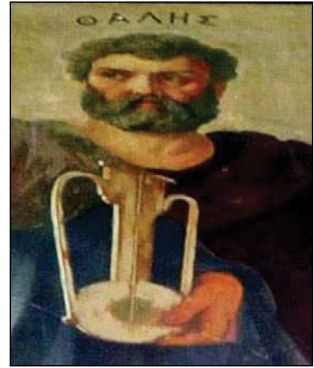

Фалес. Фрагмент фрески на фасаді національного університету в Афінах

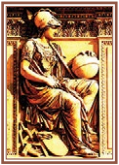

Вправи і задачі

- 101°.** Назвіть пари вертикальних кутів, утворених при перетині прямих AB і CD на рис. 2.11.
- 102°.** Назвіть усі пари вертикальних кутів, які утворюються при перетині трьох прямих в одній точці на рис. 2.12.



Рис. 2.11



Рис. 2.12

103°. Чи є вертикальними кути, зображені на рис. 2.13?

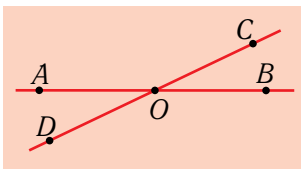
104°. Накресліть за допомогою транспортира кут, що дорівнює 70° , а потім за допомогою лінійки проведіть прямі, які містять сторони цього кута. Скільки кутів утворилося при перетині цих прямих? Визначте їхні величини вимірюванням і за допомогою обчислення. Чи збігаються результати?

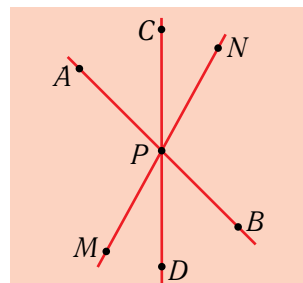

Рис. 2.13

105°. Чи можуть вертикальні кути бути: а) прямими; б) тупими; в) один гострим, а інший — тупим?

106°. Чи істинне таке твердження: «Якщо два кути рівні, то вони — вертикальні»? Проілюструйте відповідь рисунком.

107°. Сума величин двох вертикальних кутів дорівнює 120° . Визначте величину кожного з них.

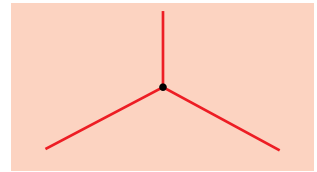
108°. Якими (гострими, прямими чи тупими) є вертикальні кути, якщо їхня сума: а) менша від 180° ; б) більша за 180° ; в) дорівнює 180° ?

109°. Один із кутів, які утворюються при перетині двох прямих, дорівнює 30° . Чому дорівнюють інші кути?

110. Один із кутів, утворених при перетині двох прямих ліній, є прямим. Якими можуть бути інші кути? Відповідь обґрунтуйте.

111. Сума двох кутів, які утворилися при перетині двох прямих, дорівнює 130° . Доведіть, що ці кути — вертикальні.

112. Один із кутів, які утворюються при перетині двох прямих, на 50° менший від іншого. Визначте ці кути.

113. Один із кутів, утворених при перетині двох прямих, учетверо більший за інший. Визначте ці кути.

114. Визначте величини кутів, утворених при перетині двох прямих, якщо: а) один із них на 20° більший за інший; б) один із кутів дорівнює половині іншого; в) сума величин двох кутів дорівнює 100° .

115. Відомі два із кутів, утворених при перетині трьох прямих в одній точці (рис. 2.14). Визначте кути 1, 2, 3, 4.



Рис. 2.14

116. Три прямі перетинаються в одній точці (рис. 2.15), Доведіть, що $\angle 1 + \angle 2 + \angle 3 = 180^\circ$.

117°. Сума двох кутів, що утворилися при перетині двох прямих, на 60° менша від суми двох інших. Визначте ці кути.

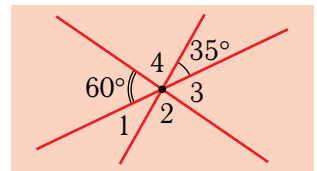

Рис. 2.15

118°. Сума вертикальних кутів удвічі більша за кут, суміжний з ними обома. Визначте ці кути.

- 119:** Визначте кути, які утворюються при перетині двох прямих, якщо сума трьох із них дорівнює 270° .
- 120:** Один із кутів, що утворилися при перетині двох прямих, удвічі менший від суми решти трьох кутів. Визначте усі ці кути.
- 121:** Доведіть, що бісектриси вертикальних кутів лежать на одній прямій.
- 122:** Два рівні кути мають спільну вершину, а їхні бісектриси лежать на одній прямій. Доведіть, що ці кути — вертикальні.

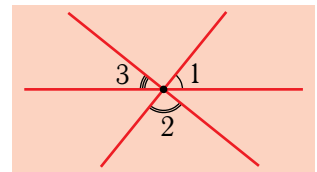

СТОРІНКИ ІСТОРІЇ

Геометрія і... математика

Навчальна дисципліна, на уроках з якої ви у попередніх класах ознайомлювалися з окремими геометричними фактами, називалася *математикою*. Окрім геометричних відомостей, на уроках з математики вивчалися ще різні числа та операції з ними, способи складання та розв'язування рівнянь, а також численні приклади застосування цих знань для розв'язування задач із практичним змістом.

Починаючи із 7 класу, математика розділяється на дві окремі математичні дисципліни — геометрію й алгебру (а в старшій школі з алгебри виокремляться ще початки математичного аналізу). Проте зв'язок між окремими математичними дисциплінами ніколи не буде перериватися. Для характеристики геометричних величин будуть застосовуватися алгебраїчні формули й рівняння, а для алгебраїчних формул і рівнянь будуватимуться геометричні моделі у вигляді графіків, схем, діаграм, і це суттєво допомагатиме при аналізі цих формул і при розв'язуванні рівнянь.

Слово «математика» виникло у Давній Греції приблизно у V ст. до н. е. в середовищі піфагорійців — послідовників легендарного Піфагора. Походить воно від слова «матема», що означає «вчення» або «знання». Давні греки визнавали чотири матема: про числа (арифметику), про фігури (геометрію), про пропорції у природі та мистецтві (гармонію) та про



Піфагор. Символічний портрет. Гравюра невідомого художника XVI ст.

форми світу (астрономію). Неодмінною умовою приналежності певного знання до математики було виведення його шляхом логічного міркування, тобто за допомогою мислення. Характерно, що інші науки, наприклад, фізику, географію, історію у Давній Греції не тільки не відносили до «матема», а й узагалі не вважали вартими уваги справжніх учених (філософів). Уважалося, що тільки математика має тверді основи, оскільки вони здобуті розумом, тобто найвищою субстанцією, а не органами відчуття, які часто спонукають людину помилятися.

В епоху середньовіччя давньогрецьке слово *математика* вживалося рідко, а наука, яку ми зараз називаємо математикою, ділилася на арифметику (науку про числа) та геометрію (науку про фігури). Навчальні дисципліни з такими назвами вивчалися лише на другому ступені освіти — так званому *квадрівіумі*. На *квадрівіумі* можна було перейти лише після успішного проходження початкового рівня, який називався *трівіумом* і включав три навчальні предмети: граматику, логіку і риторіку (красномовство). *Квадрівіум*, як про це свідчить його назва, включав чотири предмети: окрім арифметики й геометрії — ще астрономію та музику (гармонію).

Усі сім предметів *трівіума* і *квадрівіума* шанобливо називали *вільними мистецтвами* — у тому сенсі, що вони звільняють людину від виснажливої фізичної праці. В епоху Відродження художники й графіки



Франческо ді Стефано (бл. 1422–1457). Сім вільних мистецтв.
Зверху — фрагменти картини із зображеннями музи Геометрії та Евкліда

присвятили їм чимало творів, зображаючи їх прекрасними музами на зразок дев'ятох античних муз, які вважалися покровительками образотворчих мистецтв.

У XVI–XVII ст., коли Європа ознайомилася із здобутками середньовічної арабської науки, з'явилася *алгебра*. Арабською була не лише назва цієї науки, а й зміст — розв'язування рівнянь. Цим античні математики майже не займалися. Певний час з арабським терміном «алгебра» конкурував латинський термін «аналіз», що мав той самий зміст. Однак пізніше аналізом назвали відгалуження алгебри, яке виникло у зв'язку з поняттям функції.

Термін «математика» для сукупної назви арифметики, геометрії, алгебри та аналізу почали систематично застосовувати у XVIII ст. Проте ще у першій половині XIX ст. кожного визначного математика шанобливо називали геометром, навіть якщо він проводив дослідження в іншій галузі математики.

Незважаючи на очевидні відмінності, різні математичні дисципліни мають одну суттєву спільну рису, яка споріднює їх між собою й вирізняє з-поміж інших наук. Усі поняття, які вивчаються у математичних науках, — числа, фігури, формули, функції тощо, є мисленневими образами і тому можуть розглядатися й аналізуватися окремо від будь-яких матеріальних носіїв. Після того, як установлені основні властивості цих мисленневих образів (у геометрії ці властивості називаються аксіомами, в алгебрі — правилами, законами, формулами), усі інші властивості виводяться із них уже суто логічним шляхом.



ГЕОМЕТРИЕ . S . P .

Етьєн Делон
(1518—бл. 1583)

Геометрія (Гравюра)



Ангели, що вивчають математику. Деталь розпису стелі у залі Живопису в колишньому королівському морському коледжі у Гринвічі (Англія, кінець XVII ст.). У книзі видно слово Newton.

§7. Кут між прямими. Перпендикулярні прямі

Підведемо підсумок проведеного у попередніх двох параграфах вивчення властивостей кутів, що утворюються при перетині двох прямих. Усього при цьому утворюється чотири кути зі спільною вершиною, сторони яких належать різним прямим (рис. 2.16) (ми не беремо до уваги ще два розгорнуті кути, сторони яких належать одній прямій). Ці чотири кути розпадаються на дві пари вертикальних кутів, які рівні між собою. Будь-які два кути з різних пар є суміжними, а тому їхня сума дорівнює 180° . Отже, якщо один із суміжних кутів гострий, то інший — тупий, а якщо один із них прямий, то інший теж прямий (і тоді всі чотири кути є прямими).

На підставі цього приймається таке означення.

Означення.

Кутом між двома прямими, що перетинаються, називається величина гострого або прямого кута, утвореного при перетині цих прямих.

Звернімо увагу, що, на відміну від кута, утвореного променями, який є фігурою і має градусну міру в межах від 0° до 180° , кут між прямими — це лише величина і вона не перевищує 90° .

Кут між прямими a і b позначається так: $\angle ab$. Наприклад, у випадку, зображеному на рис. 2.17, $\angle ab = 60^\circ$, а у випадку, зображеному на рис. 2.18, $\angle ab = 90^\circ$.

Означення.

Якщо кут між прямими дорівнює 90° , то такі прямі називаються перпендикулярними (або взаємно перпендикулярними).

Кажуть також, що перпендикулярні прямі перетинаються *під прямим кутом*.



Рис. 2.16



Рис. 2.17

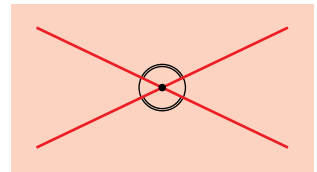

Рис. 2.18

На рис. 2.18 зображені перпендикулярні прямі a і b .

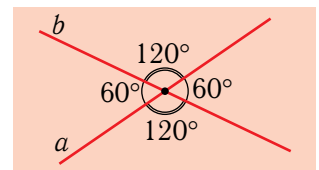
Перпендикулярність прямих позначають за допомогою знака \perp . Наприклад: $a \perp b$, $AB \perp CD$ тощо.

На рис. 2.19 і 2.20 відображені способи креслення перпендикулярних прямих за допомогою косинця. На першому з них пряма b , що перпендикулярна до заданої прямої a , проведена через точку A цієї прямої. На другому — пряма b , що перпендикулярна до заданої прямої a , проведена через точку A , яка лежить поза прямою a .

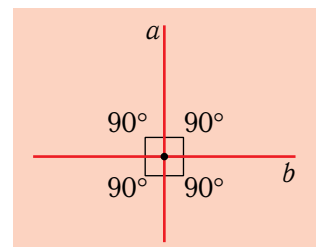
Чи може інша побудова, наприклад, за допомогою транспортира, дати інші перпендикулярні прямі? — Ні, не може, і це можна довести.

Теорема

(про єдиність перпендикулярної прямої).

Через будь-яку точку можна провести лише одну пряму, перпендикулярну до даної прямої.

Доведення. Припустимо, що через точку A , розміщену на прямій a , можна провести дві прямі b і c , перпендикулярні до прямої a (рис. 2.21). Нехай буквами b і c позначені і промені цих прямих, що лежать в одній із півплощин з граничною прямою a . Тоді у цій півплощині матимемо два рівних (прямих) кути $\angle ab$ і $\angle ac$, відкладених від однієї півпрямої Ax (X — якась точка прямої a , що не збігається з точкою A). Оскільки, за аксіомою про відкладення кутів, таке неможливо, то зроблене припущення хибне. Тому через точку A можна провести лише одну пряму, перпендикулярну до прямої a .

Припустимо тепер, що через точку A , розміщену поза прямою a , можна провести дві прямі b і c , перпендикулярні до прямої a (рис. 2.22). Нехай B і C — точки перетину цих прямих із прямою a .

Уявімо собі, що ту півплощину з граничною прямою a , в якій розміщена точка A , повернуто відносно



Рис. 2.19



Рис. 2.20

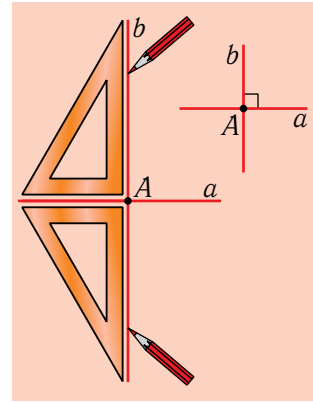

Рис. 2.21

середини O відрізка BC до суміщення з іншою півплощиною. При цьому точка B переміститься у точку C , точка C — у точку B , прямий кут ABC — на рівний йому прямий кут $A'CB$, а прямий кут ACB — на рівний йому прямий кут $A'BC$.

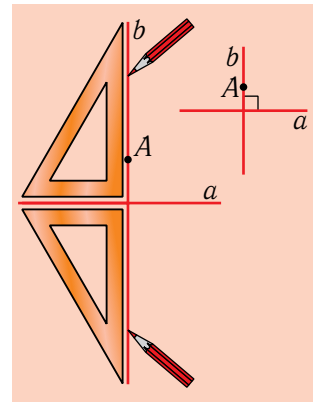
Із того, що кути ABC і $A'BC$ — прямі, випливає, що кут ABA' — розгорнутий, тобто, що точки A , B , A' лежать на одній прямій. Те ж саме стосується й точок A , C , A' . Виходить, що через точки A і A' проходять дві прямі. Ці прямі не можуть збігатися, оскільки пряма a перетинає їх у різних точках B і C . Дістали суперечність з аксіомою про проведення прямої, за якою через дві точки A і A' можна провести лише одну пряму. Із цього можна зробити лише один висновок: а саме, той, що зроблене припущення про існування двох перпендикулярних прямих b і c до прямої a — хибне. Теорему доведено.

Цікаво зауважити, що, на відміну від перпендикулярної прямої, через будь-яку точку A можна провести *дві* прямі b і c , які перетинають задану пряму a під заданим кутом, який не є прямим (рис. 2.23, а–б) (порівняй з рис. 2.19 і 2.20).

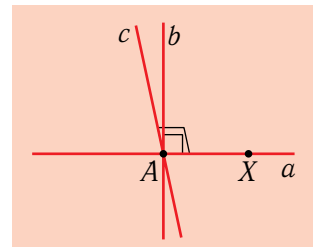
Іноколи доводиться вести мову про перпендикулярність не тільки прямих, а й частин прямих — відрізків і променів.

Означення.

Відрізки або промені називаються перпендикулярними (кажуть також взаємно перпендикулярними), якщо вони лежать на перпендикулярних прямих. Відрізки або промені називаються перпендикулярними до прямої, якщо вони лежать на прямих, які перпендикулярні до цієї прямої.



Рис. 2.22



Рис. 2.23

Для короткого запису перпендикулярності відрізків і променів застосовується той самий знак \perp , що й для прямих.

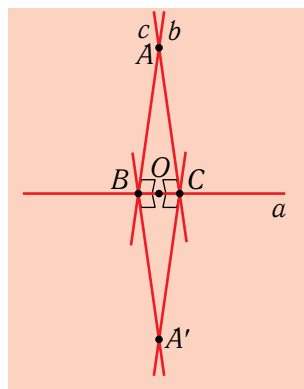
На рис. 2.24 зображені характерні випадки взаємного розміщення перпендикулярних відрізків, а на рис. 2.25 — характерні випадки взаємного розміщення відрізків, перпендикулярних до прямої.

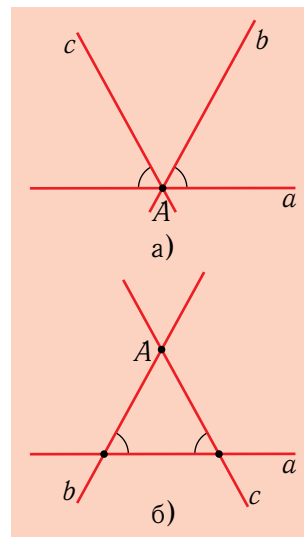

Рис. 2.24



Рис. 2.25

Означення.

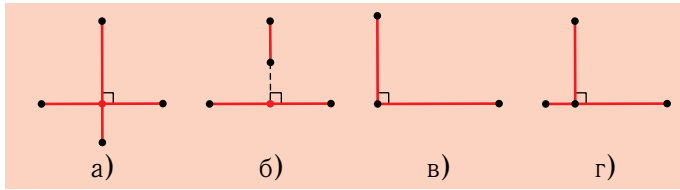
Відрізок, який перпендикулярний до прямої і при цьому один з його кінців належить прямій, називається *перпендикуляром* до цієї прямої. Спільна точка прямої і перпендикуляра до неї називається *основою перпендикуляра*.

Аналогічно означається поняття перпендикуляра до променя і до іншого відрізка.

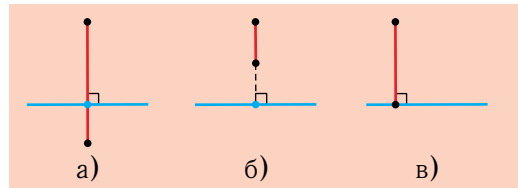
На рис. 2.25, в) зображений перпендикуляр до прямої, а на рис. 2.24, в–г) — перпендикуляри до відрізків.

Терміни «перпендикулярний», «перпендикуляр» утворені від латинського слова perpendicularis, що означає «прямовисний». Прямовисна лінія утворює

прямі кути з будь-якою горизонтальною прямою (рис. 2.26). Це й стало підставою для того, аби будь-які прямі чи відрізки, які утворюють прямий кут, називати перпендикулярними. У зв'язку із цим часто замість виразу «провести перпендикуляр із точки до прямої» кажуть: «опустити перпендикуляр із точки на пряму» або «поставити перпендикуляр до прямої у певній точці» на ній, — навіть тоді, коли пряма не займає горизонтального положення (рис. 2.27).

З використанням поняття перпендикуляра вводиться поняття *відстані від точки до прямої*.

Означення.

Відстанню від точки до прямої називається довжина перпендикуляра, опущеного із цієї точки на пряму.

Підставою саме для такого означення є те, що перпендикуляр MN до прямої a є найкоротшим з усіх відрізків MX , які сполучають точку M з точками X прямої a (рис. 2.28). Поки що у нас немає достатнього теоретичного фундаменту, аби довести це твердження. Ми доведемо його у наступному розділі.



Розв'язуємо разом

Задача.

Визначити кут між двома прямими, якщо сума трьох кутів, утворених при їхньому перетині, дорівнює 300° .

Розв'язання. Як би ми не вибрали три із чотирьох кутів, утворених двома прямими, що перетинаються (рис. 2.29), два із них завжди будуть суміжними, а отже, в сумі дадуть 180° . Тоді на третій кут, за умовою цієї задачі, припадатиме

$$300^\circ - 180^\circ = 120^\circ.$$



Рис. 2.26



Рис. 2.27

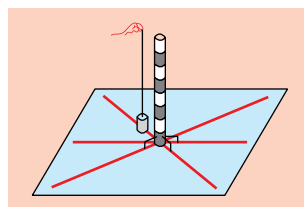

Рис. 2.28

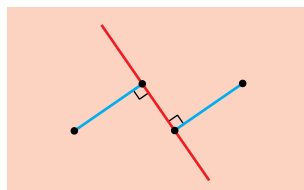

Рис. 2.29

Це — тупий кут, а кут між двома прямими дорівнює величині гострого або прямого кута. Тому в цьому разі шуканий кут між прямими дорівнює $180^\circ - 120^\circ = 60^\circ$.

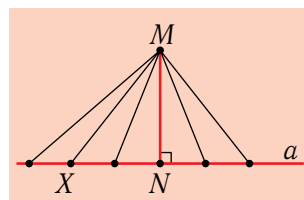
Відповідь. 60° .

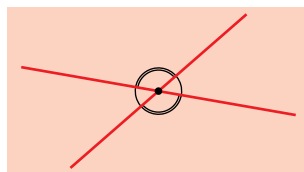

Вправи і задачі

- 123°.** Позначте точку і за допомогою лінійки проведіть через неї дві довільні прямі. Потім за допомогою транспортира визначте кут між цими прямими.
- 124°.** Накресліть за допомогою лінійки і транспортира дві прямі, кут між якими дорівнює: а) 30° ; б) 60° ; в) 90° .
- 125°.** Один із кутів, що утворюється при перетині двох прямих, дорівнює 140° . Чому дорівнює кут між цими прямими?
- 126°.** Жоден із кутів, утворених при перетині двох прямих, не є гострим. Чому дорівнює кут між цими прямими?
- 127°.** Перерисуйте в зошит зображення точки P і прямої m , подані на рис. 2.30. Проведіть у кожному випадку за допомогою косинця перпендикуляр із точки P на пряму m . За допомогою лінійки у кожному випадку визначте відстань від точки P до прямої m .



Рис. 2.30

- 128°.** Проведіть пряму і за допомогою лінійки та косинця позначте дві які-небудь точки A і B , що знаходяться від прямої на відстанях відповідно 3 см і 2 см.
- 129°.** Зобразіть за допомогою лінійки і косинця усі характерні випадки взаємного розміщення відрізка і променя, що є взаємно перпендикулярними.
- 130°.** Зобразіть за допомогою лінійки і косинця усі характерні випадки взаємного розміщення двох променів, а також променя і прямої, які є взаємно перпендикулярними.
- 131.** Визначте кут між двома прямими, якщо:
- 1) сума двох кутів, що утворилися при їхньому перетині, дорівнює 100° ;
 - 2) сума двох кутів, що утворилися при їхньому перетині, дорівнює 200° ;

- 3) сума трьох кутів, що утворилися при їхньому перетині, дорівнює 250° ;
 4) сума трьох кутів, що утворилися при їхньому перетині, дорівнює 350° .
- 132.** Визначте кут між двома прямими, якщо один із кутів, що утворилися при їхньому перетині, удвічі менший від іншого.
- 133.** Визначте кут між двома прямими, якщо різниця двох кутів, що утворилися при їхньому перетині, дорівнює 70° .
- 134.** Визначте кут між двома прямими, якщо сума двох кутів, що утворилися при їхньому перетині, учетверо менша від суми двох інших.
- 135.** Визначте кут між двома прямими, якщо сума двох кутів, що утворилися при їхньому перетині, більша за суму двох інших на 140° .
- 136.** На рис. 2.31 відображений спосіб перевірки за допомогою лінійки, чи є прямим найбільший кут у косинця (пунктиром зображене попереднє положення косинця). На якій геометричній властивості ґрунтується цей спосіб?
- 137.** На рис. 2.32 відображений спосіб перевірки за допомогою столярного кутника правильності обробки бруса. Як би ви пояснили цей спосіб? На якій геометричній властивості він ґрунтується?
- 138.** На рис. 2.33 відображений спосіб провішування перпендикулярних прямих на місцевості за допомогою екера (у перекладі з французької мови це слово (equerre) означає «кутник»). У найпростішому варіанті екер складається із хрестовини, що кріпиться на ніжці; на кінцях хрестовини вбиті штирки для візування. Як би ви пояснили спосіб використання екера?

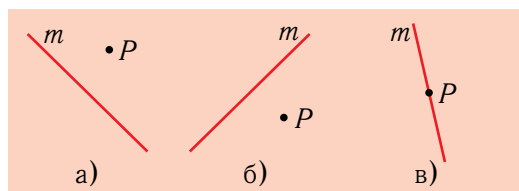

Рис. 2.31



Рис. 2.32

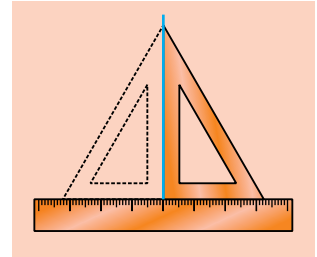

Рис. 2.33

139. Три прямі AB , CD і KM перетинаються в точці O і при цьому $AB \perp CD$, $\angle KOB = 30^\circ$ (рис. 2.34). Визначте кути DOM і KOD .
140. На рис. 2.35 $CO \perp AB$, $DO \perp OF$. Доведіть, що тоді $\angle DOC = \angle FOB$.
141. Визначте кут між прямими, якщо один із кутів, що утворився при їхньому перетині, у вісім разів менший від суми трьох решти кутів.
142. На рис. 2.35 $\angle AOB = 180^\circ$, $\angle DOC = \angle FOB$, $\angle AOD = \angle COF$. Доведіть, що тоді $CO \perp AB$, $DO \perp OF$.
143. Три прямі AB , CD , KM перетинаються в точці O (див. рис. 2.34) і при цьому $\angle KOA = 125^\circ$, $\angle COM = 145^\circ$. Доведіть, що тоді $AB \perp CD$.
144. Якого найбільшого і найменшого значення може набувати сума трьох із чотирьох кутів, утворених при перетині двох прямих?
145. Через одну точку проведено чотири прямі. Скільки серед них може бути взаємно перпендикулярних?



Рис. 2.34

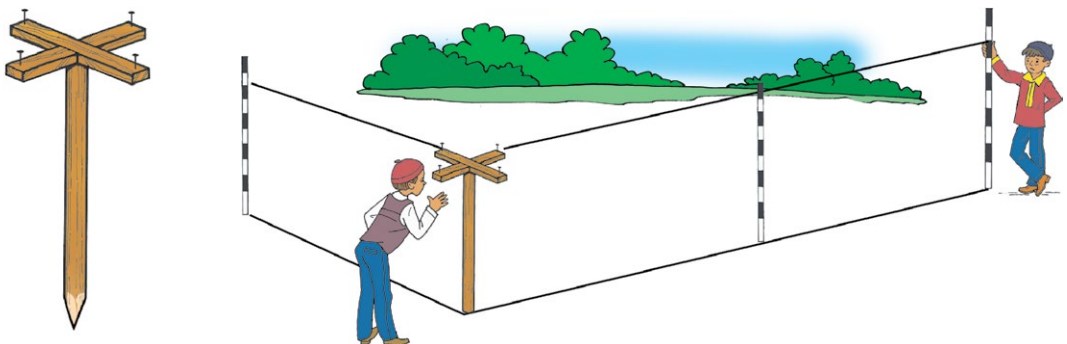

Рис. 2.35

§8. Паралельні прямі. Ознаки паралельності прямих

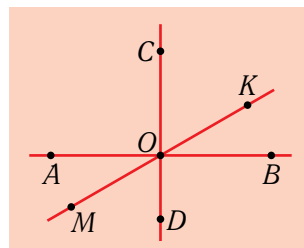
Ви вже знаєте, що прямі на площині можуть перетинатися, а можуть і не перетинатися (цим площина суттєво відрізняється від сфери, де будь-які прямі завжди перетинаються). Прямі, які не перетинаються, називаються *паралельними*.

Для запису паралельності прямих застосовується знак \parallel . Вперше його увів англійський математик Вільям Отред (1575–1660). Наприклад, запис $a \parallel b$ читається так: «пряма a паралельна прямій b ».

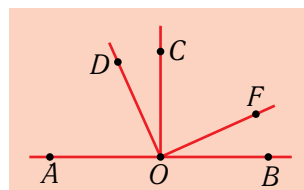
Дуже легко накреслити прямі, що перетинаються: одну пряму (позначимо її через a) проводимо довільно, потім беремо на ній якусь точку A , а поза нею яку-небудь точку B і через точки A і B проводимо шукану пряму b (рис. 2.36). Прямі a і b перетинатимуться в точці A . Використовуючи транспортер, пряму b можна провести навіть під заданим кутом до прямої a



Рис. 2.36



Рис. 2.37

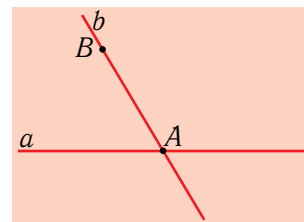

Рис. 2.38

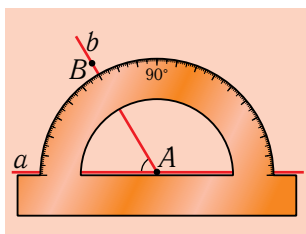

Рис. 2.39

(рис. 2.37): тоді точку B потрібно брати на промені AB , що утворює заданий кут з одним із променів прямої a .

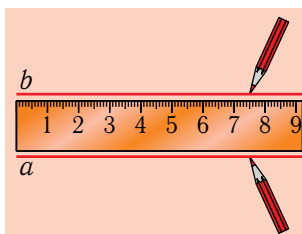
Накреслити паралельні прямі можна за допомогою лінійки, використовуючи обидва її краї. Саме так на рис. 2.38 проведено паралельні прямі a і b . Однак якщо конкретизувати вимогу тим, що пряма b має проходити через задану точку B (рис. 2.39), то завдання суттєво ускладнюється. Креслярі вирішують його за допомогою лінійки і косинця або навіть двох однакових косинців, як показано на рис. 2.40 і 2.41.

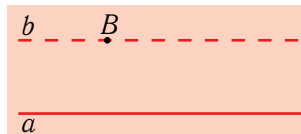

Рис. 2.40

Неважко помітити, що у першому із цих способів побудовані паралельні прямі фактично проведені перпендикулярно до деякої прямої (до лінійки), а в другому — утворюють рівні кути з деякою прямою (перемичкою косинця). Якщо зважити, що прямі кути теж рівні, то обидва способи зводяться до одного: паралельні прямі проводяться так, щоб утворювалися рівні кути з деякою січною прямою.

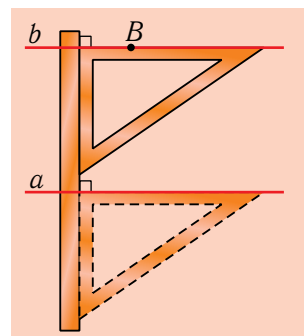

Рис. 2.41

Однак прямі a і b , які утворюють рівні кути із січною прямою c , можуть бути й не паралельними (рис. 2.42). Тому для паралельності прямих лише рівності таких кутів недостатньо. Потрібні уточнення щодо їхнього розміщення.

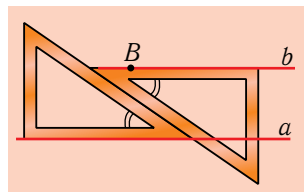

Рис. 2.42

Подивіться на рис. 2.43. На ньому дві прямі a і b перетнуті третьою прямою c . Для спрощення мови пряму c , яка перетинає прямі a і b у різних точках, називають *січною* цих прямих, або просто *січною*.

При цьому утворюються вісім нерозгорнутих кутів з вершинами у точках перетину A і B .

Для окремих пар цих кутів, які якраз і дають змогу провести потрібне нам уточнення введени спеціальні назви. А саме:

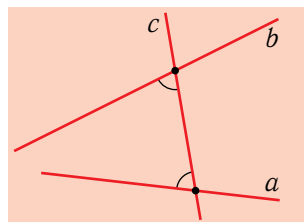
$\angle 3$ і $\angle 5$, а також $\angle 4$ і $\angle 6$ називаються *внутрішніми різносторонніми* кутами;

$\angle 3$ і $\angle 6$, а також $\angle 4$ і $\angle 5$ називаються *внутрішніми односторонніми* кутами;

$\angle 1$ і $\angle 5$, $\angle 4$ і $\angle 8$, $\angle 2$ і $\angle 6$, $\angle 3$ і $\angle 7$ називаються *відповідними* кутами.

Іноколи виокремлюють ще *зовнішні різносторонні* (1 і 7 та 2 і 8) та *зовнішні односторонні* кути (1 і 8 та 2 і 7).

Зауваження стосовно назв. З рисунка 2.43 видно, що внутрішні різносторонні кути розміщені так, що одна пара їхніх сторін має спільну «внутрішню» частину січної (відрізок) AB , а інші сторони лежать з *різних боків* від січної c . Внутрішні односторонні кути розміщені так, що одна пара їхніх сторін теж має спільну «внутрішню» частину AB січної, однак інші сторони лежать уже з *одного боку* від січної c . Відповідні кути лежать з одного боку від січної c , а також і з одного боку від однієї з прямих a чи b .

Якщо ви тепер повернетесь до рис. 2.41, то легко збагнете, що паралельність побудованих на ньому прямих a і b забезпечується рівністю саме *внутрішніх різносторонніх* кутів, які утворюються при перетині цих прямих із перемичками косинців.

Це спостереження приводить нас до ознаки паралельності прямих. Залишається лише сформулювати її та довести.

Ознаками у геометрії називають теореми про такі умови щодо фігур, виконання яких є достатнім для певних фундаментальних геометричних властивостей, наприклад, паралельності, перпендикулярності, рівності тощо.



Рис. 2.43



Англійський математик
Вільям Отред (1575–1660).
Увів знак \parallel для позначення паралельності прямих і знак \angle для позначення кутів

Теорема*(ознака паралельності прямих).**Якщо при перетині двох прямих січною внутрішні різносторонні кути рівні, то прямі паралельні.*

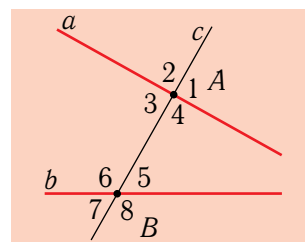
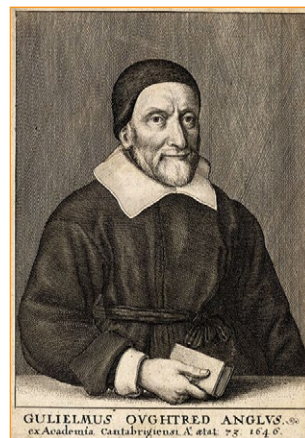
Доведення. Цю теорему можна довести способом, який у своїх головних рисах споріднений з тим, яким у попередньому параграфі доведено теорему про єдиність перпендикулярної прямої. Спорідненість полягає у тому, що, по-перше, застосується міркування «від супротивного», а по-друге — проводиться уявне суміщення двох півплощин шляхом повороту.

Нехай при перетині двох прямих a і b січною c утворюються рівні внутрішні різносторонні кути з вершинами A і B , які для спрощення позначимо цифрами 1 і 2 (рис. 2.44). Зрозуміло, що тоді суміжні з ними внутрішні різносторонні кути 3, 4 теж рівні. Потрібно довести, що за цієї умови прямі a і b — паралельні.

Припустимо супротивне, тобто, що прямі a і b перетинаються у деякій точці C (рис. 2.45).



Рис. 2.44



Рис. 2.45

Зауваження. Незважаючи на те, що таке припущення з першого погляду може здатися абсолютно абсурдним, насправді воно має цілком реальні підстави. Прямі лінії безмежні, і те, що видається неможливим на малих відстанях, цілком може здійснюватися у великих масштабах. Якби на земній поверхні прокласти широку алею між двома меридіанами від екватора до полюса (рис. 2.46), то, рухаючись нею на автомобілі,

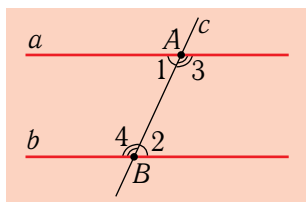

Паралельні та січні на мосту

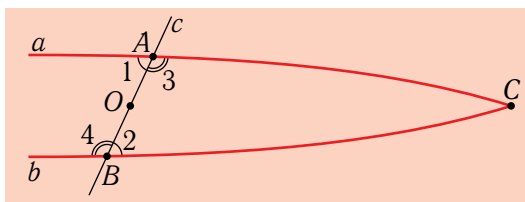
ви почали б помічати звуження лише через декілька діб. З літака його можна помітити через кілька годин, тимчасом як з орбіти навколоземної космічної станції це було б видно одразу.

Отже, реальні підстави для зробленого припущення існують. Проте логічний аналіз такої можливості приведе нас до суперечності з прийнятими аксіомами. Це свідчатиме про те, що в геометрії на площині, яку ми розвиваємо, таке неможливо.



Рис. 2.46

Уявімо собі, що ту півплощину з граничною прямою c , у якій міститься точка C , повернуто відносно середини O відрізка AB до суміщення з іншою півплощиною (рис. 2.47). При цьому точка A переміститься у точку B , точка B — у точку A , кут 2 накладеться на рівний йому кут 1, а кут 3 — на рівний йому кут 4. Позначимо через C' точку, в яку переміститься точка C .

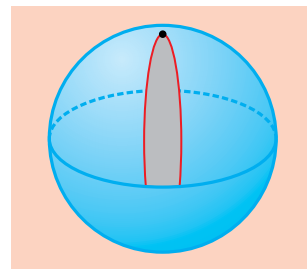

Рис. 2.47

Із того, що кути 1 і 3 — суміжні, випливає, що кут $C'AC$ — розгорнутий, тобто що точки C' , A , C лежать на одній прямій. Те ж саме стосується й точок C' , B , C . Виходить, що через точки C і C' проходить дві прямі. Ці прямі не можуть збігатися, оскільки пряма c перетинає їх у різних точках A і B . Дістали суперечність з аксіомою про проведення прямої, за якою через дві точки C і C' можна провести лише одну пряму. Це свідчить про те, що зроблене припущення

про перетин прямих a і b — хибне, а тому ці прями — паралельні. Теорему доведено.

З доведеної теореми можна вивести декілька очевидних наслідків, кожен з яких теж є окремою ознакою паралельності прямих.

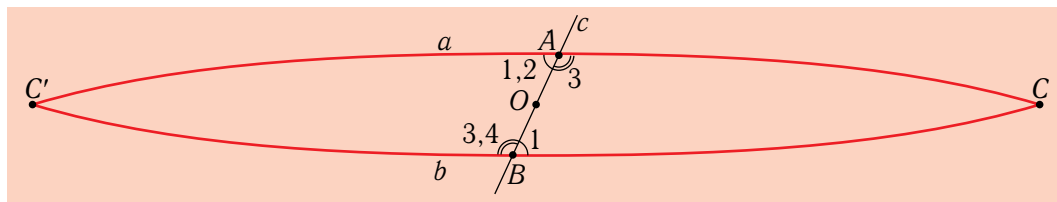
Наслідок 1.

Дві прями, які перпендикулярні до третьої прямої, паралельні.

Доведення. Якщо прями a і b перпендикулярні до січної c (рис. 2.48), то внутрішні різносторонні кути 1 і 2 — прями, а тому рівні. Отже, відповідно до доведеної теореми, прями a і b — паралельні.

Варто зазначити, що саме внаслідок того, що довгі краї лінійки перпендикулярні до бічних країв, проведені уздовж них прями — паралельні (див. рис. 2.38).



Рис. 2.48

Наслідок 2.

Якщо при перетині двох прямих січною відповідні кути рівні, то прями паралельні.

Доведення. Нехай при перетині прямих a і b січною c відповідні кути рівні, наприклад, $\angle 1 = \angle 2$ (рис. 2.49). Кут 1 рівний куту 3, оскільки ці кути вертикальні. Отже, $\angle 3 = \angle 2$. Але ці кути є внутрішніми різносторонніми, а тому, за доведеною теоремою, прями a і b — паралельні.

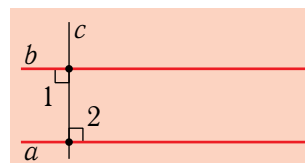

Рис. 2.49

Наслідок 3.

Якщо при перетині двох прямих січною сума внутрішніх односторонніх кутів дорівнює 180° , то прями — паралельні.

Доведення. Нехай при перетині прямих a і b січною c сума внутрішніх односторонніх кутів дорівнює 180° , наприклад, $\angle 4 + \angle 2 = 180^\circ$ (див.

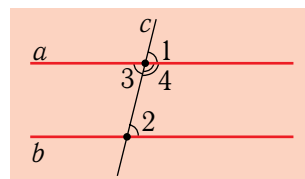
рис. 2.49). Оскільки сума суміжних кутів 4 і 3 теж дорівнює 180° , то $\angle 2 = \angle 3$. Знову прийшли до рівності внутрішніх різносторонніх кутів. Отже, прямі a і b — паралельні.

Поняття паралельності прямих природним чином поширюється на відрізки та промені. Наприклад, два відрізки називаються *паралельними*, якщо вони лежать на паралельних прямих.

Для позначення паралельності відрізків і променів застосовується той самий знак \parallel , що й для прямих. Наприклад: $AB \parallel CD$, $m \parallel n$, $MN \parallel a$ (рис. 2.50, а–в).



Рис. 2.50

Про доведення методом «від супротивного»

При доведенні ознаки паралельності прямих був застосований особливий спосіб міркувань, який називається доведенням «від супротивного» (у попередньому параграфі так само було доведено теорему про єдиність перпендикулярної прямої). Цей спосіб доведення надзвичайно поширений у математиці. Тому розглянемо його докладніше.

Доведення «від супротивного» полягає у тому, що спочатку робиться припущення, супротивне тому, яке потрібно довести, а потім на цій підставі шляхом міркувань виводиться наслідок, який суперечить або самому зробленому припущенню, або певній аксіомі, або вже доведеній раніше теоремі. Через цю суперечність зроблене припущення відкидається як хибне і цим установлюється істинність твердження, яке потрібно було довести.

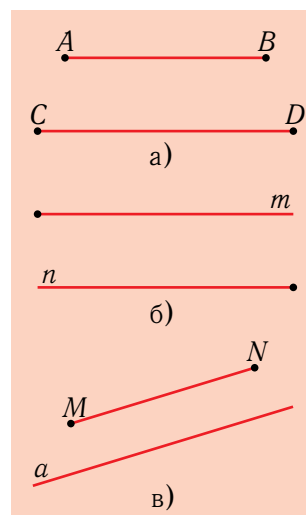
Погляньмо ще раз, як усе це було втілено при доведенні ознаки паралельності прямих. Потрібно було довести, що дві прямі a і b , які утворюють із січною c рівні внутрішні різносторонні кути, паралельні. Спочатку ми припустили, що прямі a і b не паралельні, тобто перетинаються. Потім звідси вивели, що тоді вони мусять мати ще одну точку перетину. А оскільки такий висновок уже суперечить аксіомі про проведення прямої, то звідси було зроблено єдиний логічно можливий висновок про те, що зроблене припущення неправомірне.

Отже, прямі a і b насправді не можуть перетинатися, тобто є паралельними, що й треба було довести.

Що є логічною підставою для такого способу міркувань? — Те, що із двох взаємно супротивних тверджень істинним є тільки одне. Тому якщо одне з них веде до якоїсь суперечності, то істинним є інше, оскільки істинне твердження до суперечності вести не може.

Інколи учні, коли ще тільки-но починають застосовувати спосіб доведення «від супротивного», на початку доведення неправильно роблять припущення про істинність того твердження, яке доводять (а не супротивного, як потрібно). Потім на підставі цього приходять до висновку про істинність якогось іншого, уже доведеного твердження (чи аксіому) і вважають, що доведення завершено. Однак у такий спосіб потрібного твердження так і не буде доведено. Буде доведено тільки те, що його істинність *не суперечить* раніше доведеному твердженню. А не суперечити — не означає бути *необхідним*. Наприклад, мати високий зріст — не суперечить тому, щоб добре грати у баскетбол. Однак це не є необхідним: окремі баскетболісти навіть світового рівня мали невисокий зріст.

Так само хибним є спосіб міркувань, коли робиться припущення про істинність твердження, яке потрібно довести, а через кілька логічних кроків одержується висновок про... істинність того самого твердження, і на підставі цього теорема вважається доведеною. Насправді тут уже не буде доведено навіть того, що істинність потрібного твердження не суперечить істинності якогось іншого твердження: вона не суперечить істинності... того самого твердження. Такий помилковий спосіб міркувань називається *хибним логічним колом*.



Розв'язуємо разом

Задача.

Довести методом «від супротивного», що дві прямі, які перпендикулярні до третьої прямої, — паралельні.

Розв'язання. Один із можливих способів для доведення цього твердження абсолютно аналогічний тому, яким вище доведена ознака паралельності.

Дуже радимо читачеві провести це доведення самостійно.

Інший спосіб ґрунтується на теоремі про єдиність перпендикулярної прямої. Припустимо, що дві прямі a і b , які перпендикулярні до якоїсь прямої c (рис. 2.51), перетинаються у деякій точці C . Тоді через точку C проходить дві прямі a і b , перпендикулярні до однієї й тієї самої прямої c . Це суперечить теоремі про єдиність перпендикулярної прямої. Отже, зроблене припущення хибне, а тому прямі a і b — паралельні, що й треба було довести.



Рис. 2.51



Вправи і задачі

- 146°.** На рис. 2.52 зображено декілька пар паралельних прямих. Назвіть і запишіть їх.
- 147°.** На рис. 2.53 зображено декілька пар паралельних фігур. Назвіть і запишіть їх.

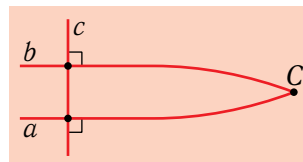

Рис. 2.52



Рис. 2.53

- 148°.** На рис. 2.54, а)–в) прямі a і b перетинає січна c . У кожному випадку назвіть кути 1 і 2.

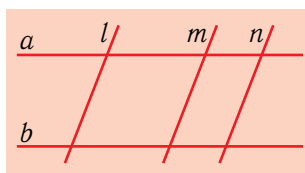

Рис. 2.54

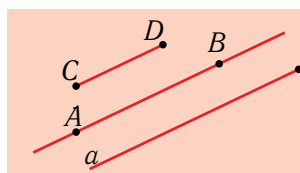
149°. На рис. 2.55, а)–в) прями a і b перетинає січна c . У кожному випадку визначте величини відповідних кутів. У якому випадку про прями a і b можна стверджувати, що вони паралельні?

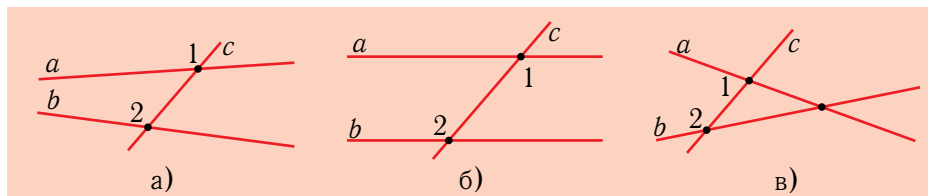

Рис. 2.55

150°. На рис. 2.56, а)–в) позначені величини двох кутів, що утворилися при перетині прямих a і b січною c . Чи можемо ми на підставі цих даних стверджувати, що прями a і b паралельні?

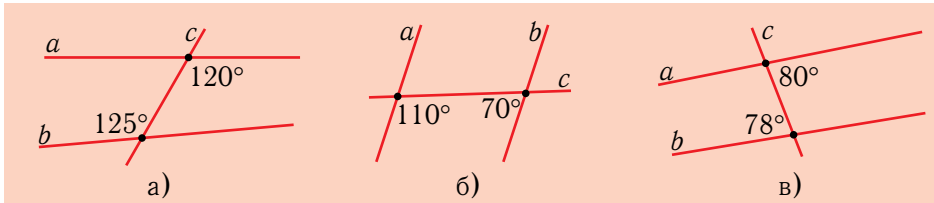

Рис. 2.56

151°. На рис. 2.57, а)–б) прями a і b перетинає січна c . Перерисуйте ці рисунки у зошит і на кожному позначте на прямій b такі точки M , N , L , щоб кути PAB і MBA були внутрішніми різносторонніми, кути PAB і NBA — внутрішніми односторонніми, а кути PAB і LBQ — відповідними. По який бік від січної c у кожному випадку розміщуватимуться точки M , N і L — по той самий, що й точка P , чи по інший?

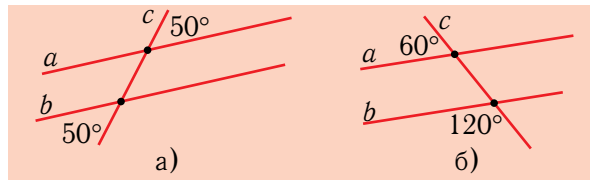

Рис. 2.57

152. На рис. 2.58 відображений спосіб проведення за допомогою транспортира прямої b , що проходить через задану точку B і паралельна заданій прямій a . Як би ви пояснили цей спосіб?

- 153.** На рис. 2.59 відображені два способи проведення за допомогою лінійки і косинця прямої b , що проходить через задану точку B і паралельна заданій прямій a . Як би ви пояснили ці способи?
- 154.** На рис. 2.60 відображені два способи проведення за допомогою двох однакових косинців прямої b , що проходить через задану точку B і паралельна заданій прямій a . Як би ви пояснили ці способи? Чи обов'язково косинці мають бути однаковими?

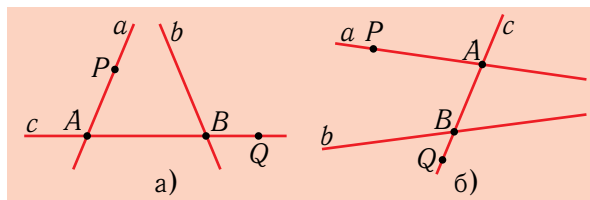

Рис. 2.58



Рис. 2.59

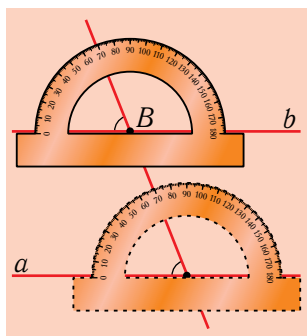

Рис. 2.60

- 155.** На рис. 2.61 відображений спосіб побудови паралельних прямих на креслярській дошці. Довга креслярська лінійка кріпиться одним кінцем на шарнірі до короткої рейки, яка може ковзати вздовж одного з країв креслярської дошки. Кут взаємного нахилу довгої лінійки і короткої рейки можна фіксувати за допомогою гвинта. Тоді при різних положеннях рейки на краю креслярської дошки довга лінійка визначатиме паралельні прямі. Як ви це можете пояснити?
- 156.** На рис. 2.62 відображений спосіб побудови паралельних прямих за допомогою малки, якою користуються у столярній справі. Як ви можете пояснити цей спосіб? *Малка* складається із двох планок, кінці яких скріплені на шарнірі за допомогою гвинта; планки можна фіксувати під будь-яким кутом одна до одної.

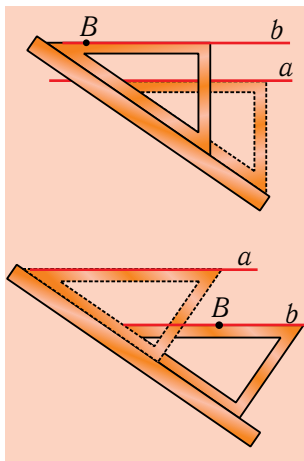

Рис. 2.61

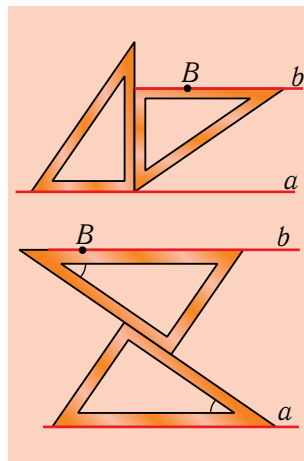

Рис. 2.62

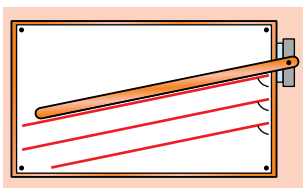

Рис. 2.63

- 157.** Нарисуйте в зошиті таке розміщення точки B і прямої a , яке показано на рис. 2.63, а потім за допомогою наявних у вас інструментів проведіть через точку B пряму b , паралельну прямій a . Скільки різних способів побудови ви можете запропонувати? Поясніть їх.
- 158.** Доведіть, що коли при перетині двох прямих січною утворені внутрішні різно-сторонні кути рівні, то рівні й відповідні кути, а сума внутрішніх односторонніх кутів дорівнює 180° .
- 159.** На рис. 2.64 $\angle 1 = \angle 2$. Доведіть, що прямі a і b паралельні.
- 160.** На рис. 2.64 $\angle 1 + \angle 3 = 180^\circ$. Доведіть, що прямі a і b паралельні.

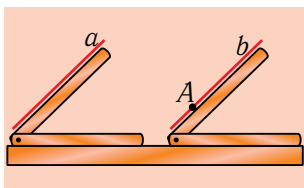

Рис. 2.64

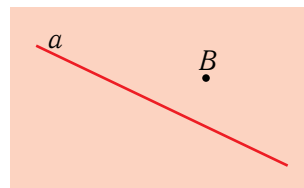

Рис. 2.65

- 161.** На рис. 2.65 $\angle 1 = \angle 2$, $\angle 2 + \angle 3 = 180^\circ$. Доведіть, що прямі a і b паралельні.
- 162.** Кут між прямими a і b дорівнює куту між прямими b і c . Чи можна стверджувати, що прямі a і c паралельні?
- 163.** Чотири кути, утворені при перетині двох прямих a і b січною, дорівнюють по 50° , решта чотири — по 130° . Чи можна стверджувати, що прямі a і b паралельні?

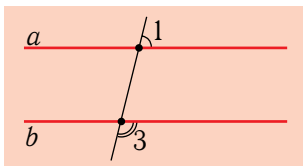

СТОРІНКИ ІСТОРІЇ

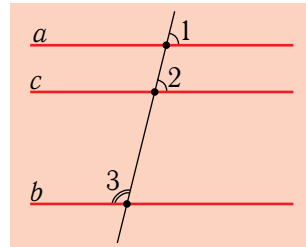
«Начала» Евкліда — перший підручник з геометрії

Історія знає чимало прикладів, коли видатні твори цілковито затьмарювали славу своїх творців. Одним із найвидатніших таких творів став підручник з геометрії під назвою «Начала» (грецькою «Стохея», латинською «Елементос») давньогрецького математика Евкліда (бл. 365 – бл. 300 рр. до н.е.). Ця дивовижна книга нарівні зі священними письменами пройшла крізь випробування багатьох століть. Водночас про самого Евкліда достеменно відомо лише декілька фактів.

Відомо, зокрема, що Евклід був родом з Афін і що там він ще юнаком навчався у самого Платона — одного з найславетніших античних філософів. Можливо, що саме Платон заронив у нього ідею про систематизацію всього запасу геометричних знань та послідовного виведення їх із небагатьох основних положень. Пізніше ці положення учень Платона Аристотель назвав *аксіомами*.

Останню третину свого життя Евклід прожив у єгипетській Александрії. Тому його називали ще Евклідом Александрійським. Це місто було столицею династії Птолемеїв. Родоначальник цієї династії Птолемей I Сотер був одним із сподвижників Александра Македонського, а коли той помер, то на його честь заснував місто, в якому створив науковий центр — Мусейон (Будинок Муз). Сюди скликали найславетніших учених з усіх світів і за рахунок царської казни надавали їм повне утримання та створювали умови для наукової роботи. Серед запрошених був і Евклід. Тут він започаткував математичну школу, гучна слава якої згодом поширилася на весь елліністичний світ. Можливо, що саме для слухачів цієї школи в першу чергу й призначалися Евклідові «Начала».

Як засвідчує александрійський математик Папп, який жив через шість століть після Евкліда, сам Евклід був людиною добросеречною й скромною, але водночас принциповою і дуже незалежною. Побутувала легенда, яка яскраво засвідчує це. Нібито якось сам цар Птолемей, тільки-но ознайомившись з «Началами», прикликав до себе Евкліда й запитав: «Чи немає більш коротшого шляху до опанування геометрії, ніж той, що передбачають твої «Начала»? — На це Евклід без жодного страху відповів: «У геометрії немає царських доріг».

Аби до кінця зрозуміти цю мудру відповідь, потрібно знати, що у давнину в Єгипті, а також і в деяких інших країнах, справді існували окремі дороги, їздити якими мав право лише цар і його кур'єри. Отже, Евклід



Антоніо Чіфронді
(1655–1730).
Евклід



Евклід презентує
Птолемею I Сотеру
свої «Начала» геометрії

недвозначно натякав володарю на те, що у науку шлях лише один: як для царів, так і для простолюду.

В іншій легенді розкривається ставлення Евкліда до мирських розкошів. Якось один з юнаків, опанувавши декілька теорем з «Начал», запитав у Евкліда: «А що я зароблю, якщо усе вивчу?». На що Евклід покликав раба й зневажливо сказав: «Дай йому три оболи (тобто три найдрібніші тогочасні грецькі монети), бідолаха хоче заробити на навчанні».

Ось це й усе, що відомо про Евкліда. Один із найобізнаніших коментаторів його «Начал» Прокл Діодох, який жив у V ст. н.е., тобто через вісім століть після Евкліда, і тривалий час провів в Александрії, вже навіть не знав, де й коли народився славетний учений.

Неможливо переоцінити талант і звитягу автора «Начал». У нас час існують сотні й тисячі підручників, десятки тисяч журнальних публікацій, а учені-теоретики до дрібниць проаналізували обґрунтованість кожної умови й висновку. І все ж, незважаючи на це, по-справжньому хороші навчальні книги з'являються нечасто. А що вже казати про епоху Евкліда, коли користуватися можна було лише декількома рукописами! Майже весь зміст потрібно було продумувати самому — аксіоми, послідовність викладу, логічну канву кожної теми, доведення кожної теореми й обґрунтування кожної побудови. З усім цим Евклід упорався настільки успішно, що його праця служила основним підручником з геометрії понад 2000 років. Вона й досі залишається в арсеналі освітніх книг і є класичним взірцем для викладу наукової теорії на аксіоматичній основі. Більшість теорем, що розглядаються у цьому підручнику, теж свого часу були продумані й записані Евклідом у його «Началах».

«Начала» Евкліда видавалися дуже багато разів, у різні часи, у різних країнах, різними мовами й різними способами (від прадавнього ручного переписування на папірусі та пергаменті до сучасного офсетного й лазерного друку). Проте лише окремі видання були повними. Найчастіше ж вони пристосовувалися до викладання на елементарному рівні, а тому суттєво



Фронтиспис рукописного латинського перекладу «Начал» Евкліда, виконаного орієнтовно з 1309 по 1316 рр. з арабського рукопису. Тут ми бачимо прообраз численних пізніших зображень музи Геометрії. Примітно, що вона навчає геометрії ченців. Для свого часу це був доволі сміливий відхід від канонів і забобонів.

Preclarissimus liber elementorum Euclidis perspi-
cabilissimi in artem Geometricam incipit quã felicissime:



unctus est cuius pars non est. **L**inea est longitudo sine latitudine cuius quidem extremitates sunt duo puncta. **L**inea recta est ab uno puncto ad aliud brevissima extensio et extremitates suas utriusque eorum recipiens. **S**uperficies est quae longitudinem et latitudinem habet; cuius termini quidem sunt lineae. **S**uperficies plana est ab una linea ad aliam extensio et extremitates suas recipiens. **A**ngulus planus est duarum linearum alterius terminus practus; quae extensio est super superficiem applicatioque non directa. **Q**uando autem angulum terminat duae lineae recte rectilineus angulus notatur. **Q**ui recta linea super rectam steterit duosque angulos utrobique fuerit aequales; eorum uterque rectus erit. **L**ineaque lineae superstitas ei cuius superstitat perpendicularis vocatur. **A**ngulus quoque qui recto maior est obtusus dicitur. **A**ngulus quoque minor recto acutus appellatur. **T**erminus est quod uniuscuiusque finis est. **F**igura est quae terminis terminatur. **C**irculus est figura plana una quaedam linea peripheria quae circumferentia notatur: in cuius medio punctus est: a quo omnes lineae rectae ad circumferentiam exeuntes sibi invicem sunt aequales. **E**t hic quidem punctus centrum circuli dicitur. **D**iameter circuli est linea recta que super centrum transiens extremitatesque suas circumferentiae applicans circulum in duo media dividit. **S**emicirculus est figura plana diametro circuli et medietate circumferentiae contenta. **P**ortio circuli est figura plana recta linea et parte circumferentiae contenta: semicirculo quidem aut maior aut minor. **R**ectilineae figurae sunt quae rectis lineis continentur quarum quaedam trilaterae quae tribus rectis lineis: quaedam quadrilaterae quae quatuor rectis lineis: quaedam multilaterae quae pluribus quam quatuor rectis lineis continentur. **F**igurarum trilaterarum alia est triangulus his tria latera aequalia. **A**lia triangulus duo his aequalia latera. **A**lia triangulus trium unequalium laterum. **H**oc iterum alia est orthogonium: unum scilicet rectum angulum habens. **A**lia est amblygonium aliquem obtusum angulum habens. **A**lia est origonium: in qua tres anguli sunt acuti. **F**igurarum autem quadrilaterarum alia est quadratum quod est aequilaterum atque rectangulum. **A**lia est tetragonum longum: quod est figura rectangula: sed aequilatera non est. **A**lia est belimayim: quae est aequilatera: sed rectangula non est.

De principijs per se notis: et primo de diffinitionibus eorundem.

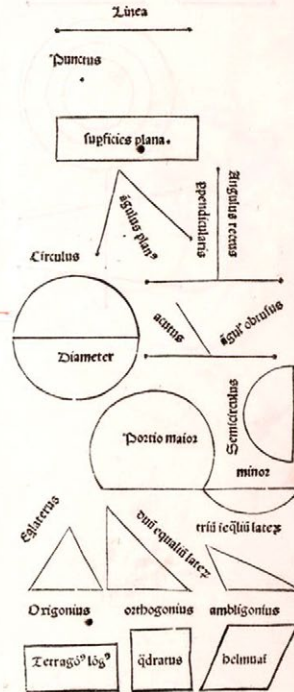

Перша сторінка 1-го друкованого латинського перекладу (з грецької) «Начал» Евкліда (Венеція, 1482 р.).

На цій сторінці даються означення основних геометричних фігур, зображених на рисунках праворуч.



Видання «Начал» Евкліда італійською (1545 р.)
і французькою (1573 р.) мовами.

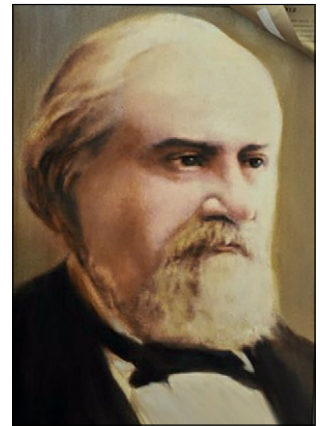

М.С. Ващенко-Захарченко

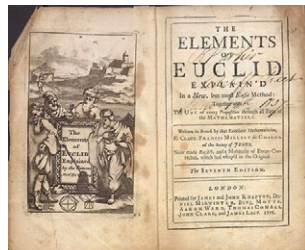
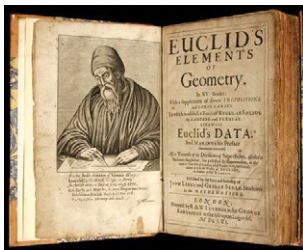

Видання «Начал» Евкліда англійською мовою 1661 і 1726 рр.

скорочувалися, інколи доповнювалися коментарями та додатками, не включеними Евклідом або розробленими уже після нього. Однією з найкращих таких переробок Евклідових «Начал» були свого часу «Начала усіх математичних наук» німецького математика та філософа Кристіана Вольфа (1679–1754). Ця книга вийшла у 1710 р. Для нас вона цікава тим, що послужила за основу для курсу математики Феофана Прокоповича (1681–1736), який той читав у Києво-Могилянській академії.

У 2-й половині XIX ст. в Україні було здійснено ґрунтовне видання «Начал» Евкліда з численними додатками й коментарями Михайла Єгоровича Ващенко-Захарченка (1825–1912), професора Київського університету св. Володимира. Книга була видрукувана видавництвом університету у 1880 р. і мала значний вплив на вітчизняну науку й освіту. Вона й досі залишається одним із кращих досліджень та коментарів Евклідових «Начал», спрямованим на потреби практичного викладання геометрії у школі.

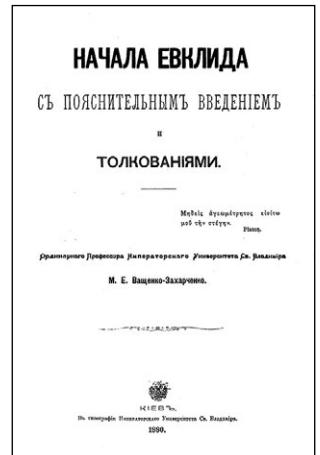

Титульна сторінка з перекладу Евклідових «Начал» М.С. Ващенка-Захарченка. За епіграф, написаний тут старогрецькою мовою, взяті слова Платона: «Ніхто, не обізнаний з геометрією, не заходь під дах мій».

§9. Аксиома про паралельні прямі. Властивості паралельних прямих

Як з'ясувалося у попередньому параграфі, існують різні способи для побудови паралельних прямих. У зв'язку з цим виникає природне запитання: а чи не залежить результат побудови від вибраного способу?

Припустимо, що через задану точку B ви проводите пряму b , паралельну прямій a . Нехай перший раз ви провели пряму b' так, щоб вона утворювала рівні гострі внутрішні різносторонні кути з деякою січною c (рис. 2.66, а), а другий раз — пряму b'' , яка утворює прямі кути з прямою c , перпендикулярною до прямої a (рис. 2.66, б). Чи збігатимуться проведені паралельні прямі b' і b'' ?

Можливо, ви скажете, що тут і доводити нічого, мовляв, і так очевидно, що збігатимуться. — Тоді зауважте, що і єдиність перпендикулярної прямої b , проведеної через точку B до прямої a (рис. 2.67, а), може здаватися «очевидною», допоки не зауважити, що на сфері може існувати не одна така пряма (рис. 2.67, б). Тому потрібне було доведення, яке незаперечно виключає таку можливість для площини.

Скористатися сферою для аналогічного прикладу з паралельними прямими ми не можемо, оскільки на сфері взагалі відсутні паралельні прямі. Однак існує поверхня, яка дає змогу це зробити. Вона називається *псевдосферою* (тобто, несправжньою сферою), а за формою нагадує розтруб духових інструментів (рис. 2.68). Її відкрив у 2-й половині XIX ст. італійський математик Евженіо Бельтрамі (1835–1900). На псевдосфері через задану точку B можна провести скільки завгодно ліній, що відіграють роль прямих, які не перетинають даної лінії a (рис. 2.69). Цим була поставлена крапка у давній історії з доведенням єдиності паралельної прямої.



Рис. 2.66



Рис. 2.67

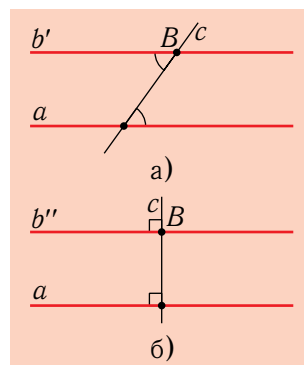

Рис. 2.68

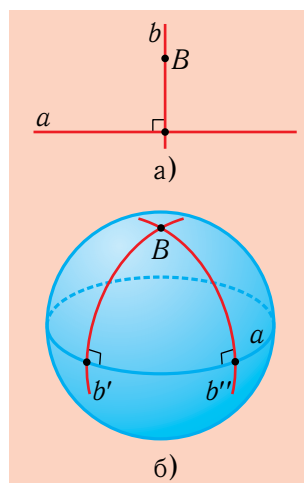

Рис. 2.69

Тому в геометрії на площині приймається така аксіома.

Аксиома про паралельні прямі.

Через точку поза прямою можна провести тільки одну пряму, паралельну даній.

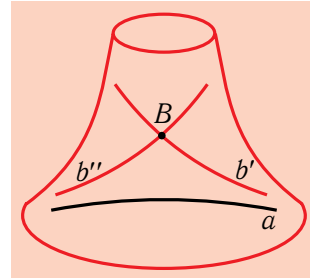
На рис. 2.70 пряма b — єдина, що проходить через точку B і паралельна прямій a .

Розглянемо два важливі безпосередні наслідки з аксіоми про паралельні прямі.

Перший з них часто використовують як ще одну ознаку паралельності. Його називають також *теоремою про перехід* (або *транзитивність*) *паралельності* (латинське *transitus* — дослівно «перехід»). У цій теоремі йдеться про своєрідний «перехід» властивості паралельності з двох пар прямих на третю пару.

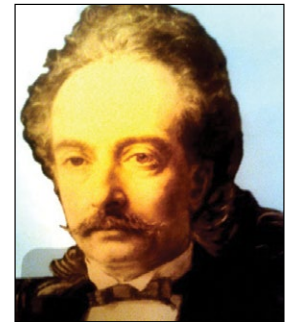

Е. Бельтрамі



Рис. 2.70

Теорема

(про перехід паралельності).

Дві прямі, які паралельні третій прямій, паралельні між собою.

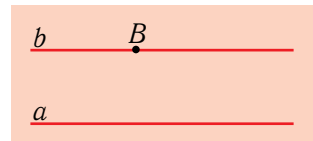
Доведення. Нехай у площині маємо три прямі a, b, c і при цьому $a \parallel c$ і $b \parallel c$ (рис. 2.71). Потрібно довести, що тоді $a \parallel b$.



Рис. 2.71

Припустимо, що прямі a і b не паралельні, тобто перетинаються в деякій точці C . Тоді через точку C проходить дві прямі a і b , кожна з яких паралельна прямій c . А це суперечить аксіомі про паралельні прямі. Тому зроблене припущення неправомірне. Отже, $a \parallel b$, що й треба було довести.

Другий наслідок з аксіоми про паралельні прямі пов'язаний з кутами, які утворюються при перетині паралельних прямих січною.

Ви вже знаєте, що, за ознакою паралельності, коли дві прямі a і b утворюють рівні внутрішні різносторонні кути з деякою січною c , то вони паралельні (рис. 2.72). У зв'язку з цим виникає запитання: а якщо для цих паралельних прямих a і b провести іншу січну m , то чи будуть утворені при цьому внутрішні різносторонні кути теж рівними між собою?

Аналогічні запитання можна поставити й стосовно відповідних та внутрішніх односторонніх кутів.

На всі ці запитання відповідь ствердна, однак, на відміну від ознак паралельності, доведення цих властивостей неможливо провести без посилання на аксіому про паралельні прямі.

Теорема

(про кути, утворені паралельними прямими із січною).

Внутрішні різносторонні та відповідні кути, утворені при перетині паралельних прямих січною, рівні між собою, а сума внутрішніх односторонніх кутів дорівнює 180° .

Доведення. Нехай прямі a і b — паралельні, m — довільна січна, M — точка перетину січної m з прямою a (рис. 2.73). Доведемо спочатку, що рівними є внутрішні різносторонні кути 1 і 2.

Припустимо, що ці кути не рівні. Проведемо тоді через точку M пряму a' так, щоб кут $1'$, який разом



Рис. 2.72



Рис. 2.73

з кутом 2 утворюватиме пару внутрішніх різносторонніх кутів, дорівнював куту 2. Тоді, за ознакою паралельності, прямі a , a' будуть паралельними. Виходить, що через точку M проходить дві прямі a і a' , паралельні прямій b . Прийшли до суперечності з аксіомою про паралельні прямі. Отже, зроблене припущення неправомірне. Тому внутрішні різносторонні кути 1 і 2 рівні між собою. Перше твердження теореми доведено.

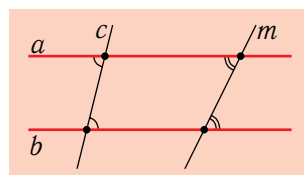
Доведемо, далі, що рівними є, наприклад, відповідні кути 2 і 3. Оскільки $\angle 3 = \angle 1$ (ці кути вертикальні), а за щойно доведеним, $\angle 1 = \angle 2$, то $\angle 3 = \angle 2$, що й треба було довести.

Розглянемо, нарешті, внутрішні односторонні кути, наприклад, 4 і 2. Оскільки кути 1 і 4 — суміжні, то їхня сума $\angle 1 + \angle 4 = 180^\circ$. Як уже доведено, $\angle 1 = \angle 2$. Отже, сума $\angle 4 + \angle 2$ теж дорівнює 180° . Теорему доведено повністю.

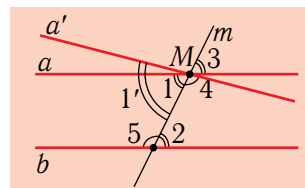
Наслідок 1.

Якщо одна з двох паралельних прямих перпендикулярна до січної, то й інша пряма теж перпендикулярна до цієї січної.

Доведення. Нехай прямі a і b паралельні, а січна c перпендикулярна до прямої a (рис. 2.74). Тоді $\angle 1 = 90^\circ$. При перетині паралельних прямих січною утворені внутрішні різносторонні кути рівні. Тому $\angle 2 = \angle 1 = 90^\circ$. Отже, $c \perp b$, що й треба було довести.

Наслідок 2.

Якщо одна з двох прямих перпендикулярна до січної, а інша — не перпендикулярна до неї (похила), то ці прямі перетинаються.

Справді, нехай пряма a перпендикулярна до січної c , а пряма b не перпендикулярна до неї (рис. 2.75).

Якби прямі a і b не перетиналися, тобто були паралельними, то, за наслідком 1, пряма b теж була



Дві паралельні та дві січні — і ви вже маєте оригінальний декор для інтер'єру



Рис. 2.74



Рис. 2.75

б перпендикулярною до t . Оскільки це не так, то прямі a і b перетинаються, що й треба було довести.

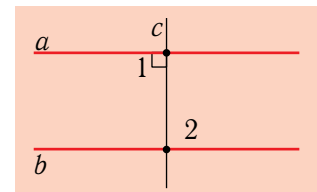
Прямі та обернені теореми

Теорема про кути, утворені паралельними прямими із січною, дає нам привід поговорити про прямі й обернені теореми.

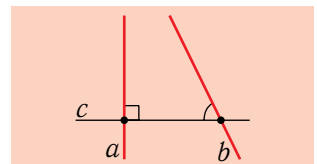
У формулюванні кожної теореми чітко виокремлюються дві частини. У першій частині йдеться про те, що дано, тобто які фігури і відношення між ними розглядаються. У другій частині вказується на те, що потрібно довести, тобто які властивості виводяться з того, що дано. Першу частину теореми називають її *умовою*, другу — *висновком*.

Відповідно до цього кожному теорему можна символічно записати у формі: «якщо A , то B » або «з A випливає B », де A коротко позначає умову теореми, а B — висновок.

У математиці кожен факт досліджується максимально всебічно. Тому після доведення кожної теореми, яка має форму «з A випливає B », як правило ставиться питання про те, чи справджується висновок B лише за умови A , а чи він може справджуватися й за інших умов. Якщо висновок B справджується лише за умови A , то це означає, що з B випливає A . Аби це показати, потрібно довести *обернену* теорему, в якій умовою є висновок B , а висновком — умова A початкової (*прямої*) теореми.

Відповідно до цього, якщо пряма теорема має форму «якщо A , то B » або «з A випливає B », то обернена теорема має форму: «якщо B , то A » або «з B випливає A ».

Наприклад, оберненою до ознаки паралельності прямих: «Якщо при перетині двох прямих січною внутрішні різносторонні кути рівні, то прямі паралельні» є властивість паралельних: «Якщо прямі паралельні, то при перетині їх січною внутрішні різносторонні кути рівні».

Найчастіше у шкільному курсі геометрії істинними є одночасно і пряма, і обернена теорема. Однак є й винятки. Візьмемо, наприклад, теорему про вертикальні кути: «Якщо кути вертикальні, то вони рівні» (рис. 2.76, а). Оберненою до неї була б теорема: «Якщо кути рівні, то вони вертикальні». Звісно, це



Рис. 2.76

твердження хибне, оскільки рівні кути навіть не обов'язково мають спільну вершину (рис. 2.76, б).

Цей приклад показує, що з істинності прямої теореми ще не можна автоматично вивести істинність оберненої.

Доведення прямої й оберненої теорем можуть навіть ґрунтуватися на різному арсеналі залучених фактів. Наприклад, доведені у попередньому параграфі ознаки паралельності прямих не потребували посилання на аксіому про паралельні прямі, тимчасом, як доведення обернених до них властивостей паралельних прямих уже неможливе без цієї аксіоми.

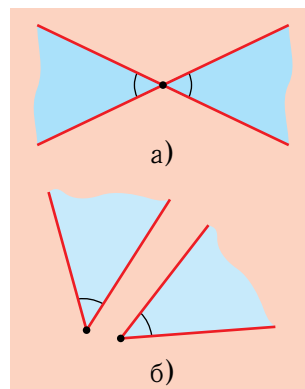
Отже, обернена теорема потребує окремого доведення!



Розв'язуємо разом

Задача.

Довести, що коли пряма перетинає одну з двох паралельних прямих, то вона перетинає й іншу.

Розв'язання. Нехай прямі a і b — паралельні, а пряма t перетинає пряму a у деякій точці M (рис. 2.77). Якби пряма t не перетинала прямої b , тобто була паралельною їй, то через точку M проходило б дві прямі a і t , які паралельні прямій b , що суперечить аксіомі про паралельні прямі. Отже, пряма t перетинає пряму b , що й треба було довести.



Рис. 2.77



Вправи і задачі

- 164°.** Використовуючи обидві сторони лінійки, проведіть дві паралельні прямі, а потім — деяку січну. За допомогою вимірювання транспортиром переконайтесь, що утворені при цьому відповідні та внутрішні різносторонні кути рівні.
- 165°.** Використовуючи обидві сторони лінійки, проведіть дві паралельні прямі, а потім за допомогою косинця — січну, перпендикулярну до однієї з них. За допомогою транспортира переконайтесь, що проведена січна перпендикулярна й до іншої з паралельних прямих.

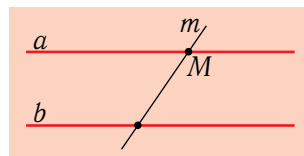
- 166°.** На рис. 2.78 прямі a і b паралельні, c — січна. Чи рівні кути:
 а) $\angle 1$ і $\angle 5$; б) $\angle 4$ і $\angle 6$; в) $\angle 1$ і $\angle 7$; г) $\angle 2$ і $\angle 8$?
- 167°.** На рис. 2.79 прямі a і b паралельні, c — січна, $\angle 1 = 50^\circ$. Визначте величини кутів 2 – 8.



Рис. 2.78



Рис. 2.79

- 168°.** Сума двох внутрішніх різносторонніх кутів, утворених при перетині двох паралельних прямих січною, дорівнює 130° . Визначте ці кути.
- 169°.** Сума двох відповідних кутів, утворених при перетині двох паралельних прямих січною, дорівнює 130° . Визначте ці кути.
- 170°.** Січна перетинає дві паралельні прямі. Чи можуть обидва утворені внутрішні односторонні кути бути гострими? А — тупими? А — негострими й нетупими?
- 171°.** За даними рис. 2.80, а) – б) визначте величини кутів x і y .

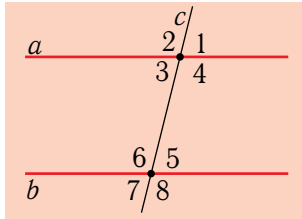

Рис. 2.80

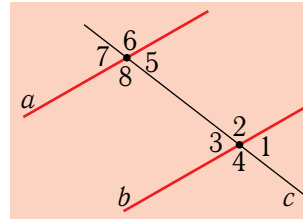
- 172.** На рис. 2.81 $a \perp c$, $b \perp c$. Доведіть, що $\angle 1 = \angle 2$.
- 173.** На рис. 2.82 $a \perp c$, $\angle 1 = \angle 2$. Доведіть, що $b \perp c$.



Рис. 2.81

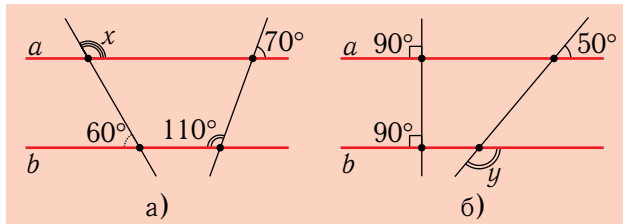

Рис. 2.82

174. На рис. 2.83, а) – б) $\angle 1 = \angle 2$. Доведіть, що $\angle 3 + \angle 4 = 180^\circ$. Сформулюйте обернені твердження. Чи істинні вони?

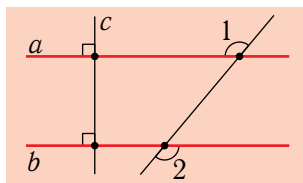

Рис. 2.83

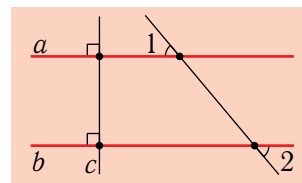
175. За рис. 2.84, а) – б) визначте кути x , y .

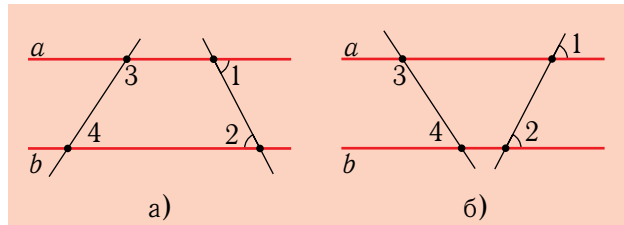

Рис. 2.84

176. Один із внутрішніх односторонніх кутів, утворених при перетині двох паралельних прямих січною, на 36° більший за інший. Визначте ці кути.
177. Один із внутрішніх односторонніх кутів, утворених при перетині двох паралельних прямих січною, у п'ять разів менший від іншого. Визначте ці кути.
178. Внутрішні односторонні кути, утворені при перетині двох паралельних прямих січною, відносяться, як $5 : 7$. Визначте ці кути.
179. Прямі a і b перпендикулярні до прямої c , а пряма l перетинає пряму a . Чи перетинає пряма l пряму b і c ?
180. Прямі a і b перетинаються, а прямі a і c — паралельні. Чи можуть бути паралельними прямі b і c ?
181. Дано чотири прямі a , b , c , m . Відомо, що $a \parallel b$, $b \parallel c$, а пряма m перетинає пряму a . Доведіть, що пряма m перетинає пряму c .
182. Прямі a і b не паралельні до прямої c . Чи можна стверджувати, що прямі a і b не паралельні між собою?
183. Прямі a і b перетинає січна. Чи можна стверджувати, що коли утворені при цьому відповідні кути не рівні, то прямі a і b не паралельні?
184. На рис. 2.85, а) – б) $AB \parallel DE$. Визначте кут BCD .

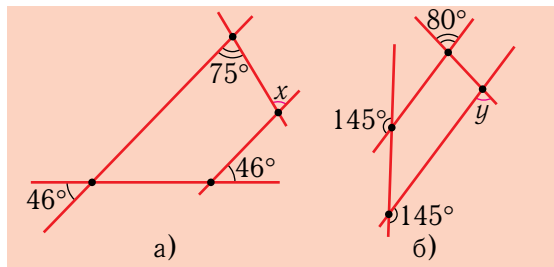

Рис. 2.85

- 185.** Сума трьох нерозгорнутих кутів, утворених при перетині двох паралельних прямих січною, дорівнює 240° . Визначте ці кути. Розгляньте можливі випадки.
- 186.** Доведіть, що бісектриси двох внутрішніх різносторонніх кутів, утворених при перетині двох паралельних прямих січною, паралельні.
- 187.** Доведіть, що бісектриси двох відповідних кутів, утворених при перетині двох паралельних прямих січною, паралельні.
- 188.** Доведіть, що коли бісектриси двох відповідних кутів, утворених при перетині двох паралельних прямих січною, паралельні, то й прямі — паралельні.

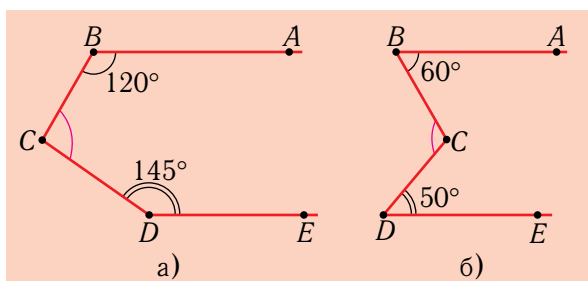

ДЛЯ ТИХ, ХТО ХОЧЕ ЗНАТИ БІЛЬШЕ

§10. Інші форми аксіоми про паралельні прямі

1. V постулат Евкліда

Може здатися неймовірним, що в підручниках з геометрії аксіома про паралельні прямі з'явилася відносно недавно. Вважається, що вперше — у 1795 р., у виданні «Начал» Евкліда для школи, підготовленому шотландським математиком Джоном Плейфером (1748–1819). Правда, у Плейфера вона формулювалася трошки інакше, а саме: «Дві прямі, які перетинають одна одну, не можуть бути паралельними одній і тій самій прямій». Та все одно її часто називають навіть *аксіомою Плейфера*. А до того упродовж 2000 років замість аксіоми Плейфера подавалася аксіома Евкліда, яка в його «Началах» була одним із *постулатів* геометрії.



Джон Плейфер.
Гравюра (1875 р.)

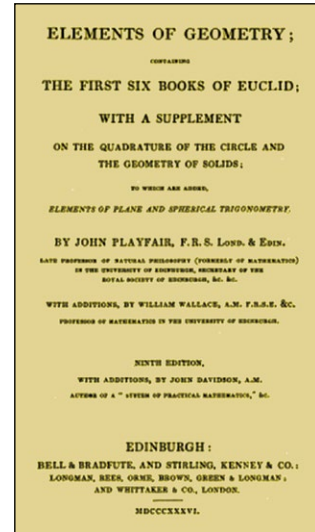
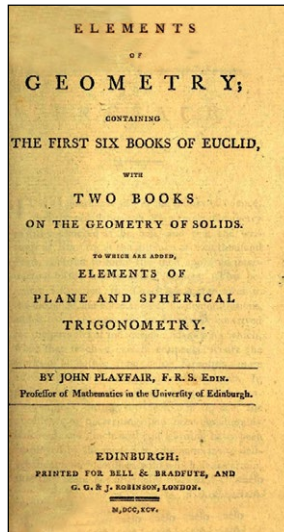

Джон Плейфер (1814 р.). Портрет Генрі Реборна (1756–1823).

Поруч: титульні сторінки 1-го і 9-го адаптованих Плейфером для школи видань «Начал» Евкліда (1795 і 1836 рр.)

Твердження, які приймаються без доведення, Евклід поділяв на два види. Одні з них він називав аксіомами, інші — постулатами. Аксіоми стосувалися кількісних відношень між довільними величинами. Наприклад, до аксіом Евклід відносив такі твердження: «Рівні одному й тому ж, рівні між собою»; «Якщо до рівних додати рівні, то дістанемо рівні», «Ціле більше за свою частину» тощо. На противагу цьому, до постулатів відносилися твердження стосовно геометричних фігур. У дослівному перекладі з грецької мови слово «постулат» означає «вимога»; латинською — «петиція». Отже, постулати вимагалося прийняти без доведення.

Евклід сформулював п'ять постулатів-вимог. Першими чотирма були такі:

- I. Будь-які дві точки можна сполучити відрізком;
- II. Будь-який відрізок можна як завгодно продовжити за кожен із його кінців;
- III. Навколо будь-якого центра і будь-яким радіусом можна описати коло;
- IV. Будь-які прями кути можна сумістити.

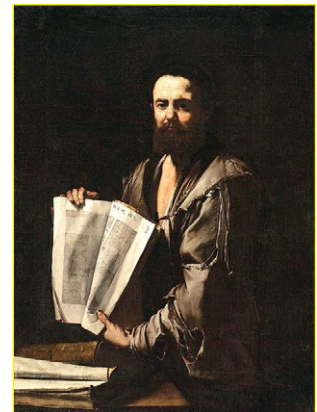

Джузеппе де Рібера (1591–1652).

Евклід
(бл. 1635 р.)

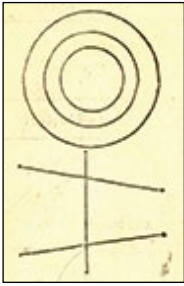

Distinctiones sunt quinque: **C**A quolibet puncto in quemlibet punctum recta linea ducere atque linea definita in continuu rectaque quantumlibet protrahere. **S**uper centrum quodlibet quantumlibet occupando spacium circulus designare. **O**mnnes rectos angulos sibi invicem esse equales: **S**i linea recta super duas lineas rectas ceciderit duoque anguli ex una parte duobus rectis angulis minores fuerint istas duas lineas in eadem parte protrahendo pculdubio punctim ire. **D**uas lineas rectas superficie nullam concludere.

Фрагмент 2-ї сторінки 1-го друкованого видання «Начал» Евкліда (Венеція, 1482 р.) з формулюванням усіх постулатів і рисунками до III і V з них.

Виняткову роль в історії геометрії відіграв п'ятий постулат:

V. Якщо при перетині двох прямих січною утворені внутрішні односторонні кути в сумі не дорівнюють двом прямим кутам, то прямі перетинаються.

Неважко довести, що коли прийняти V постулат Евкліда, то з нього можна вивести аксіому Плейфера про паралельні прямі (при цьому буде правомірним посилатися на ознаку паралельності, оскільки та була доведена без аксіоми про паралельні прямі).

Справді, нехай маємо довільну пряму a і точку A поза нею (рис. 2.86). Проведемо через точку A довільну січну c , а потім — пряму b так, щоб сума внутрішніх односторонніх кутів 1 і 2 дорівнювала 180° . Тоді, за ознакою паралельності, $b \parallel a$. Якщо ж через точку A провести довільну іншу пряму b' , то сума внутрішніх односторонніх кутів 1 і $2'$ уже не буде дорівнювати 180° , а тому, за V постулатом Евкліда, пряма b' перетне пряму a . Отже, пряма b буде єдиною, яка проходить через точку A і паралельна прямій a , тобто справджуватиметься аксіома Плейфера про паралельні прямі.

Навпаки, з аксіоми Плейфера про паралельні прямі можна вивести твердження V постулату Евкліда.

Справді, нехай маємо довільну пряму a і точку A поза нею, а пряма b' проходить через точку A і при цьому сума внутрішніх односторонніх кутів 1 і $2'$ не дорівнює 180° (див. рис. 2.86). Проведемо через точку A таку пряму b , для якої сума внутрішніх одно-



Рис. 2.86



Евклід з учнями.

Деталь із фрески Рафаеля
«Афінська школа»
(1509–1511 рр.)

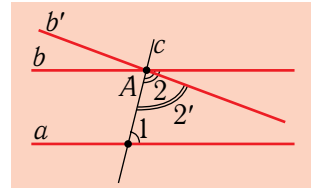
сторонніх кутів 1 і 2 дорівнює 180° . Тоді, відповідно до ознаки паралельності, прямі a і b — паралельні. Але, за аксіомою Плейфера, пряма b — єдина, яка проходить через точку A і не перетинає прямої a . Тому пряма b' неодмінно перетне пряму a . Отже, й виходить, що коли сума внутрішніх односторонніх кутів (1 і $2'$) не дорівнює двом прямим кутам, то прямі (a і b') перетинаються, тобто справджується V постулат Евкліда.

Якщо два твердження мають таку властивість, що з першого випливає друге, а з другого — перше, то такі твердження називаються *рівносильними* або *еквівалентними*.

Оскільки із V постулату Евкліда випливає аксіома Плейфера, а з аксіоми Плейфера — V постулат Евкліда, то ці твердження — рівносильні.

2. Аксіома Остроградського

Серед діячів, чії імена назавжди закарбовані в історії математичної освіти, на чільному місці стоїть ім'я славетного українського математика Михайла Васильовича Остроградського (1801–1862).

Михайло Остроградський народився на Полтавщині у давній козацькій родині. За легендою, рід Остроградських був одним з відгалужень родоу знаменитих волинських державників і просвітителів князів Острозьких, звідки й прізвище — Остроградські.

У 1821 р. Михайло Остроградський закінчив Харківський університет, а після цього впродовж 5 років навчався у Парижі, де слухав лекції видатних тогочасних французьких учених — Лапласа, Пуассона, Коші, Ампера, Фур'є. Повернувшись із-за кордону, Остроградський упродовж усього життя активно пропагував і втілював традиції французьких учених поєднувати наукову роботу з викладацькою. Зокрема, він написав унікальний «Підручник з елементарної геометрії»

У своєму підручнику Остроградський замість аксіоми Плейфера про паралельні прямі уводить положення, яке, як він уважав, досконаліше характеризує геомет-



Михайло Остроградський.

Маловідомий портрет невідомого художника.

Ймовірно написаний у той період, коли учений починав працювати над своїм «Підручником з елементарної геометрії».

ричні особливості реального простору. Однією із ключових просторових характеристик, які активно використовуються у найрізноманітніших практичних застосуваннях, є напрямок. При цьому напрямок визначається прямою, а будь-яка інша паралельна їй пряма визначає той самий напрямок. Цей факт Остроградський і фіксує у своїй аксіомі про паралельні.

Аксіома Остроградського про паралельні прямі.

Дві прямі, паралельні третій прямій, паралельні між собою.

У попередньому параграфі ця властивість виведена з аксіоми Плейфера про паралельні прямі. Незавжди показати, що й, навпаки, з аксіоми Остроградського випливає аксіома Плейфера. Отже, ці аксіоми *еквівалентні*.

Справді, нехай маємо точку A , розміщену поза прямою b (рис. 2.87). На підставі ознаки паралельності прямих, через точку A легко провести пряму a , паралельну прямій b . Тому доведення потребує лише *єдиність* цієї прямої a . Припустимо, що існує ще інша пряма a' , яка теж проходить через точку A і паралельна прямій b . Тоді, оскільки обидві прямі a і a' паралельні прямій b , то, за аксіомою Остроградського, вони паралельні між собою. Але ж ці прямі мають спільну точку A . Дійшли суперечності. Тому зроблене припущення неправомірне. Отже, пряма a — єдина, яка проходить через точку A і паралельна прямій b , що й треба було довести.

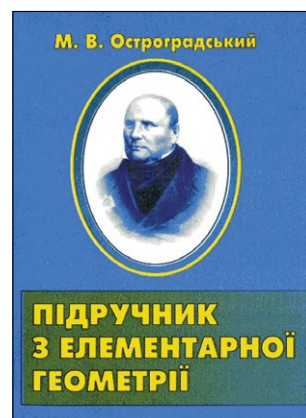

Обкладинка перевидання підручника М.В. Остроградського до 200-річчя з дня народження ученого (2001 р.)



Рис. 2.87

Зведений перелік основних теоретичних відомостей, вивчених у розділі II

Аксиоми, теореми, ознаки

Аксиома (дослівно з грецької «повага», «авторитет», «незаперечна істина») — математичне твердження, істинність якого приймається без доведення.

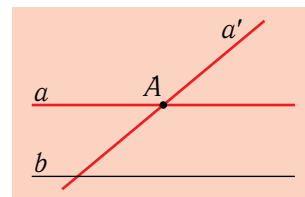
Аксиома про паралельні прямі. *Через точку поза прямою можна провести тільки одну пряму, паралельну даній.*

Теорема (від грецького слова «теорео» — «уважно розглядаю», «придивляюся», а також «демонстрація», «вистава») — математичне твердження, істинність якого встановлюється шляхом логічного міркування (доведення).

Будь-яку теорему символічно можна записати у формі: «Якщо виконується A , то виконується B », або, що те саме: «З A випливає B ». Тут A — **умова** теореми (те, що дано), B — **висновок** теореми (те, що потрібно довести).

Якщо поміняти місцями умову й висновок теореми, то дістанемо **обернену** теорему. Тоді початкова теорема називається **прямою**. Отже, якщо пряма теорема: «З A випливає B », то обернена — «З B випливає A ».

Істинність оберненої теореми автоматично не впливає з істинності прямої, а потребує окремого доведення. Обернена теорема може бути й хибною.

Ознака — теорема, умова якої є достатньою для висновку про певні фундаментальні геометричні властивості, наприклад, паралельність, перпендикулярність, рівність фігур тощо.

Доведення методом «від супротивного» полягає у припущенні істинності за даної умови іншого висновку — супротивного тому, який потрібно довести, і логічного виведення звідси протиріччя з умовою або з певною аксіомою чи раніше доведеною теоремою.

Суміжні і вертикальні кути

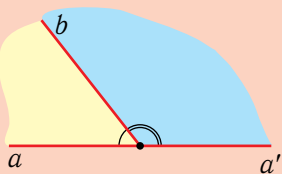

Два кути називаються **суміжними**, якщо вони мають одну спільну сторону, а дві інші їхні сторони є доповняльними променями.

Теорема (про суму суміжних кутів). *Сума суміжних кутів дорівнює 180° .*

Доведення. Різні сторони a і a' суміжних кутів утворюють розгорнутий кут $\angle aa'$, а спільна сторона b проходить між сторонами цього кута. Тому, за аксіомою при вимірюванні кутів, $\angle ab + \angle ba' = \angle aa' = 180^\circ$.

Наслідок 1. Кут, суміжний з прямим кутом, є прямим.

Наслідок 2. Кут, суміжний з гострим кутом, — тупий, а кут, суміжний з тупим кутом, — гострий.

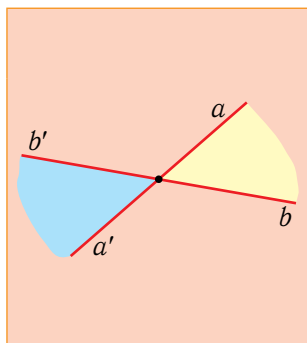

Два кути називаються **вертикальними**, якщо сторони одного з них є доповняльними променями до сторін іншого.

Теорема (про вертикальні кути). *Вертикальні кути рівні між собою.*

Доведення. Кожен з вертикальних кутів $\angle ab$ і $\angle a'b'$ є суміжним з кутом $\angle ab'$. Тому

$$\angle ab + \angle ab' = 180^\circ; \quad \angle a'b' + \angle ab' = 180^\circ.$$

Звідси

$$\angle ab = 180^\circ - \angle ab'; \quad \angle a'b' = 180^\circ - \angle ab'.$$

Отже, $\angle ab = \angle a'b'$.

Кут між прямими. Перпендикулярні прямі

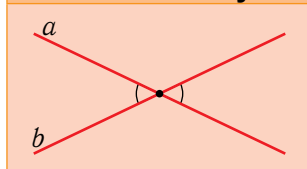

Кутом між прямими, що перетинаються, називається величина гострого або прямого кута, утвореного при перетині цих прямих.

Кут між прямими a і b позначається так: $\angle ab$. Величина кута між прямими може змінюватися в межах від 0° до 90° .

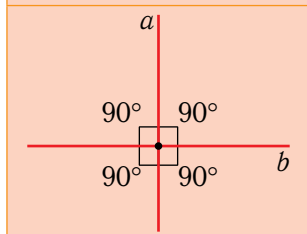

Якщо кут між прямими дорівнює 90° , то такі прямі називаються **перпендикулярними** (або **взаємно перпендикулярними**).

Перпендикулярність прямих позначають за допомогою знака \perp . Наприклад: $a \perp b$.

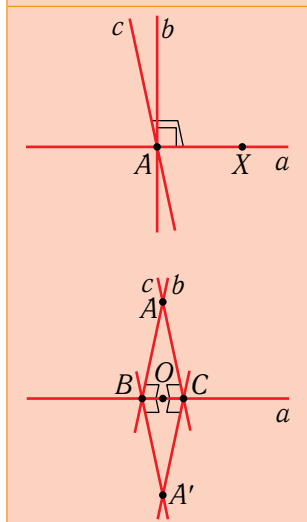

Теорема (про єдиність перпендикулярної прямої). *Через будь-яку точку можна провести лише одну пряму, перпендикулярну до даної прямої.*

Доведення. Якби через точку A прямої a проходило дві прямі $b \perp a$ і $c \perp a$, то два рівних прямих кути $\angle ab$ і $\angle ac$ були б відкладені в одну півплощину від однієї півпрямой AH , що суперечить аксіомі про відкладання кутів.

Якби через точку A поза прямою a проходило дві прямі $b \perp a$ і $c \perp a$, то, повернувши півплощину з граничною прямою a , яка містить точку A , відносно середини O відрізка BC до суміщення з іншою півплощиною, ми дістали б, що ті самі прямі b і c мають іншу точку перетину A' , а це суперечить аксіомі про проведення прямої.

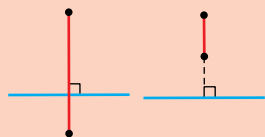

Відрізки, перпендикулярні до прямої

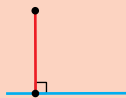

Перпендикуляр до прямої

Відрізки або промені називаються *перпендикулярними* до прямої, якщо прямі, на яких вони лежать, перпендикулярні до цієї прямої.

Відрізок, який перпендикулярний до прямої і при цьому один з його кінців належить прямій, називається *перпендикуляром* до цієї прямої. Спільна точка прямої і перпендикуляра до неї називається *основою* перпендикуляра.

Відстанню від точки до прямої називається довжина перпендикуляра, опущеного із цієї точки на пряму.

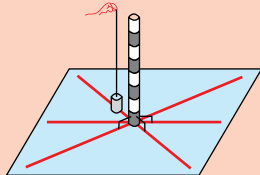

Терміни «перпендикулярний», «перпендикуляр» утворені від латинського слова perpendicularis, що означає «прямовисний». Прямовисна лінія утворює прями кути з будь-якою горизонтальною прямою.

Ознаки паралельних прямих

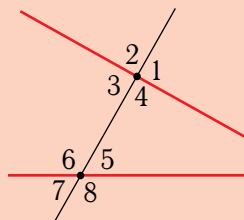

Назви кутів, утворених при перетині двох прямих третьою прямою (*січною*):

$\angle 3$ і $\angle 5$, а також $\angle 4$ і $\angle 6$ називаються *внутрішніми різносторонніми*;

$\angle 3$ і $\angle 6$, а також $\angle 4$ і $\angle 5$ називаються *внутрішніми односторонніми*;

$\angle 1$ і $\angle 5$, $\angle 4$ і $\angle 8$, $\angle 2$ і $\angle 6$, $\angle 3$ і $\angle 7$ називаються *відповідними*.

Теорема (ознака паралельності прямих). *Якщо при перетині двох прямих січною внутрішні різносторонні кути рівні, то прямі — паралельні.*

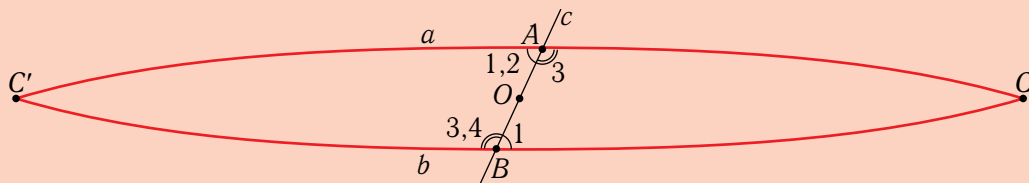

Доведення. Якщо припустити, що за умови $\angle 1 = \angle 2$ прямі a і b перетинаються у деякій точці C , а потім повернути ту півплощину з граничною прямою c , яка містить цю точку, відносно середини O відрізка AB до суміщення з іншою півплощиною, то дістанемо, що прямі a , b мають ще одну спільну точку C' . Це протиріччя й доводить теорему.

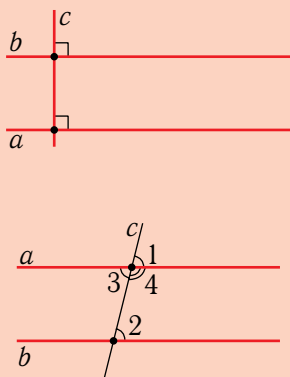

Наслідок 1. Дві прями, які перпендикулярні до третьої прямої, паралельні.

Доведення. Якщо $a \perp c$ і $b \perp c$, то внутрішні різносторонні кути 1 і 2 — прями. Отже, вони рівні, а тому $a \parallel b$.

Наслідок 2. Якщо при перетині двох прямих січною відповідні кути рівні, то прями — паралельні.

Доведення. Нехай $\angle 1 = \angle 2$. $\angle 1 = \angle 3$, оскільки ці кути вертикальні. Отже, $\angle 3 = \angle 2$, а тому прями a і b — паралельні.

Наслідок 3. Якщо при перетині двох прямих січною сума внутрішніх односторонніх кутів дорівнює 180° , то прями — паралельні.

Доведення. Нехай $\angle 2 + \angle 4 = 180^\circ$. Сума суміжних кутів $\angle 3 + \angle 4$ теж дорівнює 180° . Звідси $\angle 2 = \angle 3$, тому прями a і b — паралельні.

Властивості паралельних прямих



Теорема (про перехід паралельності). Дві прями, які паралельні третій прямій, паралельні між собою.

Доведення. Якби прями a і b , що паралельні прямій c , перетиналися, то через точку перетину C проходило б дві прями, паралельні прямій c . Ця суперечність з аксіомою про паралельні прями доводить теорему.

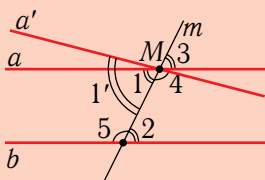

Теорема (про кути, утворені паралельними прямими із січною). Внутрішні різносторонні та відповідні кути, утворені при перетині паралельних прямих січною, рівні між собою, а сума внутрішніх односторонніх кутів дорівнює 180° .

Доведення. Якби внутрішні різносторонні кути 1 і 2 були не рівними, то, провівши пряму a' так, щоб рівність виконувалася, ми мали б дві прями a і a' , що проходять через точку M і паралельні прямій b . Це суперечить аксіомі про паралельні прями. Отже, $\angle 1 = \angle 2$.

Оскільки $\angle 1 = \angle 3$ (ці кути вертикальні), то, з попереднього, $\angle 3 = \angle 2$.

Оскільки $\angle 1 + \angle 4 = 180^\circ$ (ці кути суміжні), то, з попереднього, $\angle 2 + \angle 4 = 180^\circ$. Доведення завершено.

Наслідок 1. Якщо одна з двох паралельних прямих a і b перпендикулярна до січної c , то й інша пряма теж перпендикулярна до цієї січної.

Доведення. Нехай $\angle 1 = 90^\circ$. Унаслідок паралельності прямих a і b $\angle 2 = \angle 1$. Отже, $\angle 2 = 90^\circ$, тобто $c \perp b$.

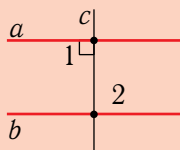

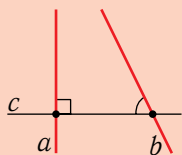

Наслідок 2. Якщо одна з прямих a і b перпендикулярна до січної c , а інша — не перпендикулярна до неї (похила), то ці прямі перетинаються.

Доведення. Якби прямі a і b були паралельними, то, за наслідком 1, пряма b теж була б перпендикулярною до c .



Перевір себе

1. Що таке аксіома і що таке теорема? Яке походження цих термінів?
2. Перелічіть усі відомі вам геометричні аксіоми.
3. Які кути називаються суміжними? Доведіть, що сума суміжних кутів дорівнює 180° .
4. Доведіть, що коли суміжні кути рівні, то вони прямі.
5. Які кути називаються вертикальними? Яке походження цього терміна? Доведіть, що вертикальні кути рівні.
6. Що таке кут між двома прямими? Яких значень може набувати цей кут?
7. Які прямі називаються перпендикулярними? Яке походження цього терміна?
8. Сформулюйте і доведіть теорему про єдиність перпендикулярної прямої.
9. Що таке перпендикуляр до прямої і що таке відстань від точки до прямої?
10. Назвіть усі пари кутів, що утворюються при перетині двох прямих січною. Чи є серед них пари рівних кутів?
11. Що таке паралельні прямі? Сформулюйте ознаки паралельності прямих. Як вони доводяться?
12. У чому полягає метод доведення «від супротивного»? Наведіть відомі вам приклади застосування цього методу.
13. Опишіть усі відомі вам способи побудови паралельних прямих за допомогою креслярських інструментів. На яких геометричних властивостях вони ґрунтуються?
14. Як формулюється аксіома про паралельні прямі?
15. Сформулюйте і доведіть теорему про перехід (транзитивність) паралельності.
16. Які залежності існують між відповідними, внутрішніми різносторонніми та внутрішніми односторонніми кутами, що утворюються при перетині паралельних прямих січною?
17. Дві прямі паралельні, а третя (січна) перпендикулярна до однієї з них. Чи можна стверджувати, що січна перпендикулярна й до іншої прямої?
18. Дві прямі a і b перетинають третю. Одна — під прямим кутом, інша — під гострим. Як довести, що прямі a і b перетинаються?
19. Що таке обернена теорема? Наведіть відомі вам приклади взаємно обернених теорем, які одночасно є істинними.



Завдання для повторення та проведення контрольних робіт до розділу II

1°. а) На якому з рис. 2.92, а) – г) зображено суміжні кути?



Рис. 2.92

б) На якому з рис. 2.93, а) – г) зображено суміжні кути?

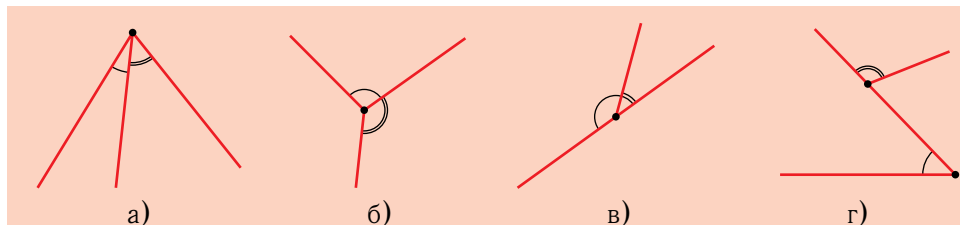

Рис. 2.93

- 2°. а) Накресліть два суміжні кути, один з яких має градусну міру 125° . Визначте за допомогою вимірювання та обчислення величину іншого кута.
б) Накресліть два суміжні кути, один з яких має градусну міру 95° . Визначте за допомогою вимірювання та обчислення величину іншого кута.
- 3°. а) Накресліть два вертикальні кути, сума градусних мір яких дорівнює 80° .
б) Накресліть два вертикальні кути, рівні зі своїми суміжними.
- 4°. а) Один із кутів, утворених при перетині двох прямих, дорівнює 135° . Визначте решту кутів і кут між прямими.
б) Один із кутів, утворених при перетині двох прямих, дорівнює 150° . Визначте решту кутів і кут між прямими.
5. а) Один із кутів, утворених при перетині двох прямих, на 30° менший від іншого. Визначте усі кути і кут між прямими.

- б) Один із кутів, утворених при перетині двох прямих, на 70° більший за інший. Визначте усі кути і кут між прямими.
6. а) Один із кутів, утворених при перетині двох прямих, учетверо менший від іншого. Визначте ці кути і кут між прямими.
 б) Величини двох кутів, утворених при перетині двох прямих, відносяться, як $2 : 7$. Визначте ці кути і кут між прямими.
- 7°. а) Визначте кути, утворені при перетині двох прямих, якщо один із них на 30° більший за різницю двох інших. Чому дорівнює кут між прямими?
 б) Визначте кути, утворені при перетині двох прямих, якщо один із них утричі більший за різницю двох інших. Чому дорівнює кут між прямими?
- 8°. а) Сума двох внутрішніх різносторонніх кутів, утворених при перетині двох паралельних прямих січною, дорівнює 148° . Визначте ці кути.
 б) Сума двох відповідних кутів, утворених при перетині двох паралельних прямих січною, дорівнює 72° . Визначте ці кути.
9. а) Якими мають бути кути x , y на рис. 2.94, а) – б), аби прямі m , n були паралельними?
 б) Якими мають бути кути x , y на рис. 2.95, а) – б), аби прямі m , n були паралельними?

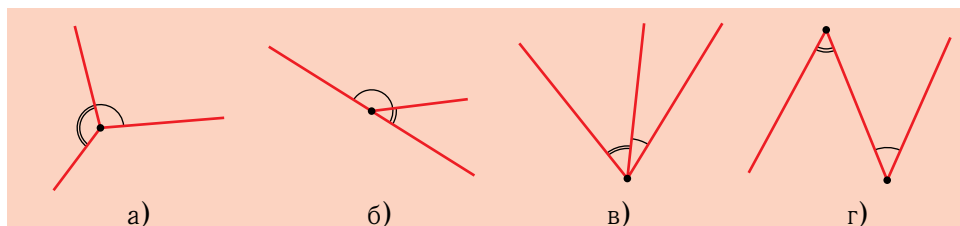

Рис. 2.94



Рис. 2.95

10. а) Прямі a і b — паралельні, $\angle 2$ у п'ять разів більший за $\angle 1$ (рис. 2.96). Визначте $\angle 3$ і $\angle 4$.
 б) Прямі a і b — паралельні, $\angle 1$ на 70° менший від $\angle 2$ (рис. 2.97). Визначте $\angle 1$, $\angle 2$ і $\angle 3$.
11. а) Внутрішні односторонні кути, утворені при перетині двох паралельних прямих січною, відносяться, як $2 : 3$. Визначте ці кути.

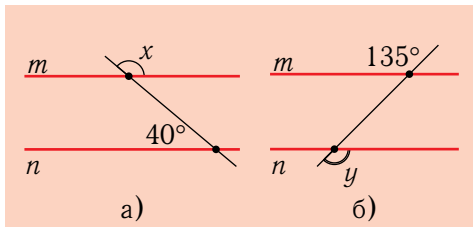

Рис. 2.96

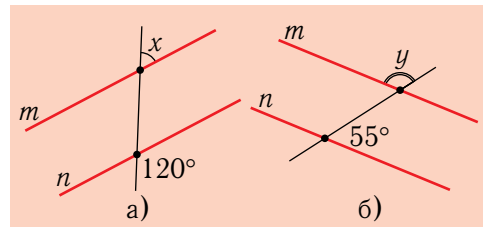

Рис. 2.97

б) Один із внутрішніх односторонніх кутів, утворених при перетині двох паралельних прямих січною, на 72° більший за інший. Визначте ці кути.

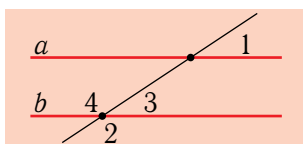
12. а) За рис. 2.98 визначте кут x .
 б) За рис. 2.99 визначте кут y .

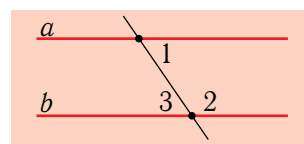

Рис. 2.98



Рис. 2.99

13. а) На рис. 2.100 $PQ \parallel EF$. Визначте кут QME .
 б) На рис. 2.101 $PQ \parallel EF$. Визначте кут MEF .
14. а) Нехай прямі a і b перетинаються. Доведіть, що яка б не була пряма c , вона буде не паралельною принаймні одній з прямих a і b .
 б) Прямі a і b паралельні, а прямі a і m перетинаються. Пряма c паралельна прямій a . Доведіть, що пряма c перетинає пряму m і паралельна прямій b .

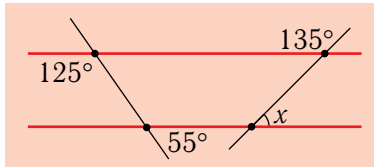

Рис. 2.100

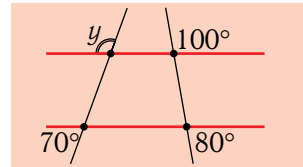

Рис. 2.101

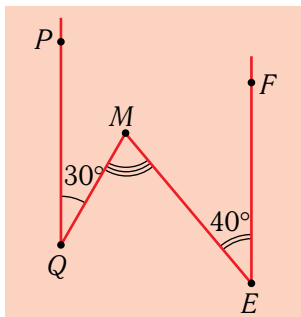

Василь Кандинський. Піки на вигині (Spitzen im Bogen) (1927 р.).

Вірогідно, що у такий спосіб художник втілює близьку йому ідею космічності людського шляху, який проходить довкола Землі під вітрилами-піками, що наповнюються Сонцем.

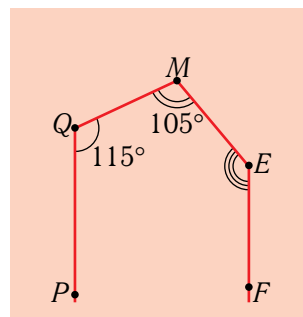
Трикутник був одним з основних виражальних засобів у творах В. Кандинського.

Цим художник немовби переносив виняткову роль цієї фігури з геометрії на абстрактний живопис

Розділ III

Трикутники. Ознаки рівності трикутників

Вступ

У 1806 р. в Парижі вийшов з друку перший том тритомного звіту французьких астрономів та геодезистів П'єра Франсуа Андре Мешена (1744–1804) і Жана Батіста Жозефа Деламбра (1749–1822) про підсумки діяльності очолюваної ними багаторічної експедиції з визначення довжини земного меридіана. На основі проведених вимірювань була встановлена довжина еталона метра — як однієї сорокамільйонної частини меридіана (детальніше про це вже йшлося на сторінках історії у першому розділі). У передмові до свого звіту автори писали: «З усіх чудових надбань, які залишаться від французької революції, це — те, за що ми заплатили найменшу ціну».

Як свідчить заголовок згаданого звіту, експедиція провела точні вимірювання довжини земного меридіана від містечка Дюнкерк, що на півночі Франції, до іспанської Барселони, загалом — близько 1300 км.

Як же це можна було здійснити, коли меридіан — то не битий шлях і він не оминає ні високих гір, ані непролазних лісових хащ, ані повноводних рік, ані хаотичних людських поселень?



П'єр Мешен



Жан Деламбр



Віллеброрд Снелліус

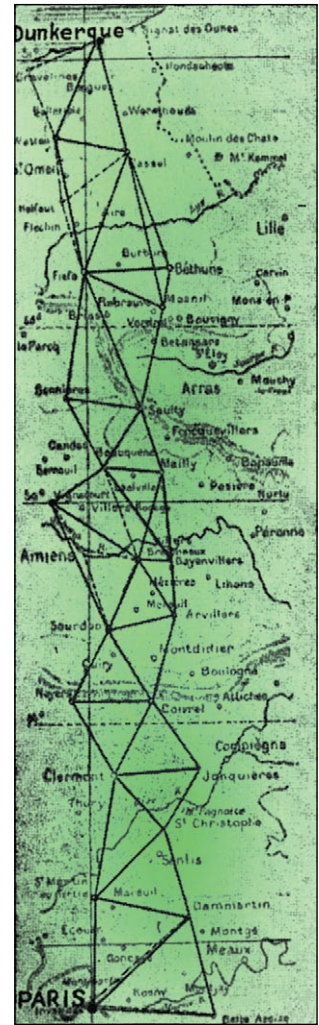
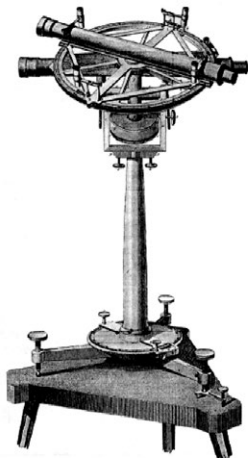

Геодезичний кутомірний прилад (так званий повторювальний круг Борда) та робота з ним під час експедиції Мешена і Деламбра.

Ілюстрації з книги абата Ж. Лорідана «Експедиції французьких астрономів для визначення фігури Землі та її розмірів», виданій у Парижі в 1890 р.

Для цього був застосований так званий метод *триангуляції* (покриття трикутниками), винайдений ще за сто років до того голландським математиком, фізиком та астрономом Віллебрордом Снелліусом (1580–1626). Уздовж усїєї вимірюваної ділянки меридіана було назначено понад сотню гігантських трикутників з вершинами на високих скелях, дзвіницях, баштах замків, а то й на спеціально зведених для цього вежах (з кожної такої вершини мало бути видно крізь підзорну трубу хоча б дві інші). Потім з допомогою геодезичних вимірювань та обчислень визначені їхні кути і сторони. Маючи усі ці дані, вже неважко було знайти й шукану довжину меридіана.

Аби ясніше зрозуміти цю ідею, нам не потрібно сотні трикутників, достатньо декількох з них.

Нехай уздовж прямої AB , відстань між точками A і B якої потрібно визначити, побудовано трикутники

Підфарбована схема триангуляції для визначення довжини меридіана між Дюнкерком і Парижем зі звіту Мешена і Деламбра

ACD , CDE , ..., BGH (рис. 3.1). Припустимо, що за допомогою оптичних кутомірних приладів визначені усі кути цих трикутників, а за допомогою безпосереднього вимірювання — сторона EF якого-небудь одного з них. Ця сторона називається *базою* триангуляції. Для можливості точного вимірювання база має розмішуватися на ідеально рівній відкритій місцевості без жодних перепон.

За допомогою формул, які пов'язують сторони й кути трикутника (ви теж будете вивчати такі формули, але пізніше), з трикутника DEF за відомою стороною EF і відомими прилеглими до неї кутами 1 і 2 можна обчислити сторону ED . Так само з трикутника EFG за відомою стороною EF і відомими прилеглими до неї кутами EFG і FEG можна обчислити сторони EG і FG .

На наступному етапі за відомими вже сторонами ED і FG і відповідними кутами можна обчислити сторони CE і GH . Продовжуючи ці обчислення далі, ми врешті-решт визначимо всі ланки ламаної $ACEGB$, що сполучає точки A і B . Після цього залишиться обчислити проєкції AC_1 , C_1E_1 , E_1G_1 , G_1B цих ланок на пряму AB (що теж здійснюється за відомими формулами) та додати їх.

За допомогою триангуляції визначаються не тільки окремі відстані, а й складаються цілі карти місцевості.

Застосовується триангуляція і в просторі. Особливо красномовний приклад — так звана GPS-навігація (GPS — аббревіатура від Global Positioning System, що означає «Глобальна позиційна система»).

GPS-навігація здійснюється за допомогою штучних супутників, виведених на навколосемні орбіти з таким розрахунком, щоб у кожний пункт земної поверхні долинав сигнал принаймні від чотирьох із них. Приймальний засіб користувача, кожна



Рис. 3.1

Супутники
для GPS-навігаціїСхема триангуляції
у GPS-навігації

пара супутників і наземна станція утворюють низку трикутників. Довжини сторін цих трикутників визначаються за часом проходження сигналів між їхніми вершинами. За цими даними за допомогою автоматизованих обрахунків точно визначається місцезнаходження користувача.

Окрім практичних застосувань, триангуляція є одним з основних засобів і в самій геометрії. Вивчаючи геометрію далі, ви не раз помічатимете, що при дослідженні складніших фігур їх або розбивають на трикутники, або ж до них добудовують трикутники.

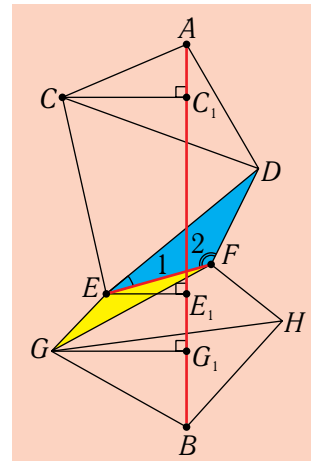
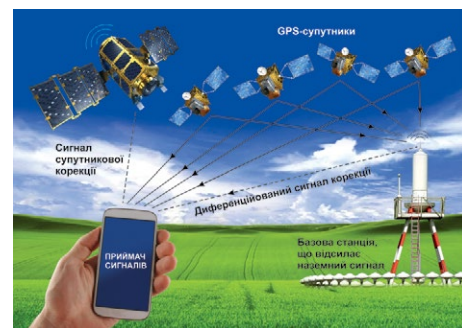
Нарешті, трикутник сам по собі є надзвичайно цікавою фігурою: він має цілу низку прихованих унікальних властивостей. З деякими з них ви вже невдовзі ознайомитеся, інші чекатимуть на вас у наступних класах.

§11. Трикутник і його елементи

Означення.

Трикутником називається фігура, що складається із трьох точок, які не лежать на одній прямій, і трьох відрізків, які попарно сполучають ці точки. Точки називаються *вершинами* трикутника, а відрізки — його *сторонами*.

Часто трикутником називають і частину площини, обмежену його сторонами. У цьому разі інколи додають уточнення: *плоский трикутник*; тоді для трикутника без обмеженої ним внутрішньої частини застосовується назва *каркасний трикутник*.

При зображенні каркасних трикутників, як правило, чітко виокремлюються кружечками їхні вершини (рис. 3.2, а). При зображенні плоских трикутників таке виокремлення зазвичай не проводиться, зате



Рис. 3.2

часто внутрішня частина заштриховується або зафарбовується (рис. 3.2, б).

У записах трикутник позначається його вершинами. При цьому слово «трикутник» часто замінюється значком Δ (читається «трикутник»), біля якого пишуться вершини. Це позначення застосовував ще Папп Александрійський — грецький математик, що жив у III ст. н. е.

На рис. 3.2, а) зображено каркасний, а на рис. 3.2, б) — плоский трикутник ABC з вершинами A , B , C і сторонами AB , BC та AC . Їх можна позначити так: ΔABC , ΔACB , ΔCAB тощо.

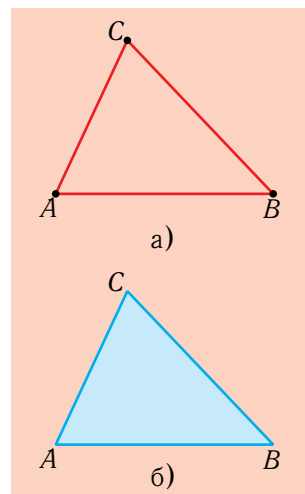
Означення.

Кут трикутника ABC при вершині A називається кут BAC , утворений променями AB і AC , що виходять із цієї вершини і містять сторони AB і AC трикутника (рис. 3.3).

Аналогічно означаються кути трикутника ABC при інших вершинах.

Часто кути трикутника позначають однією літерою, якою позначена відповідна вершина, пишучи, наприклад: $\angle A$, $\angle B$, $\angle C$. На рис. 3.3 дужкою відзначений $\angle A$ трикутника ABC .

Якщо кути трикутника розглядати разом з обмеженими ними частинами площини, тобто як *плоскі* кути, то плоский трикутник ABC можна охарактеризувати як перетин (спільну частину) трьох плоских кутів $\angle A$, $\angle B$ і $\angle C$ (рис. 3.4).

Про кути A і B трикутника ABC , сторони яких містять сторону AB , часто кажуть, що вони *прилягають* до цієї сторони (або є *прилеглими* до неї). Так само і сторону AB вважають *прилеглою* до кутів A і B . Натомість сторона AB вважається *протилежною* до кута C (а кут C — *протилежним* до сторони AB). Зауважте, що вершина кута C , який є протилежним до сторони AB , не належить прямій AB .



Рис. 3.3



Рис. 3.4

Як і для кутів, для сторін трикутника теж застосовують скорочені позначення. Сторони позначають малими латинськими літерами. При цьому дотримуються такого правила: літери беруть однойменні з тими, якими позначені протилежні вершини. Наприклад, сторони BC , AC і AB трикутника ABC , які є протилежними відповідно до кутів A , B і C , позначають через a , b і c (рис. 3.5).

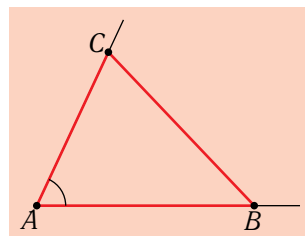
Відповідно до прийнятих означень, кожний трикутник має три вершини, три сторони і три кути. Вершини, сторони й кути трикутника називаються його *елементами* (в перекладі з латини це означає — «найпростішими складниками»).

Залежно від величини кутів, розрізняють три види трикутників — *гострокутні*, *прямокутні* і *тупокутні*.

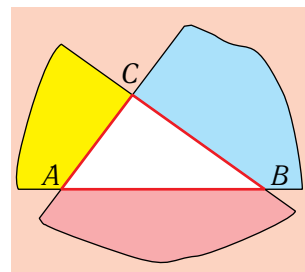
Означення.

Якщо всі кути трикутника гострі, то трикутник називається *гострокутним*. Якщо у трикутнику є прямий кут, то трикутник називається *прямокутним*, а якщо є тупий кут — то *тупокутним*.

На рис. 3.6 зображені різні види плоских трикутників, залежно від величин їхніх кутів.

Означення.

Сума довжин усіх сторін трикутника називається його *периметром*.

Слово «периметр» утворено від грецьких слів «пері» — «навколо» і «метрео» — «вимірюю», отже, буквально означає «міра обводу».

Периметр позначають літерою P , записуючи, наприклад, для периметра трикутника ABC : $P_{\triangle ABC} = AB + BC + AC$.



Рис. 3.5



Рис. 3.6

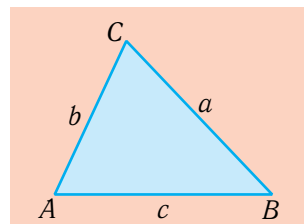

Вправи і задачі

189°. На прямій позначено три точки E, F, G (рис. 3.7). Чи можуть вони бути вершинами трикутника? Точка M розміщена поза прямою. Скільки трикутників з вершинами у трьох із чотирьох точок M, E, F, G можна намалювати? Виконайте ці рисунки.

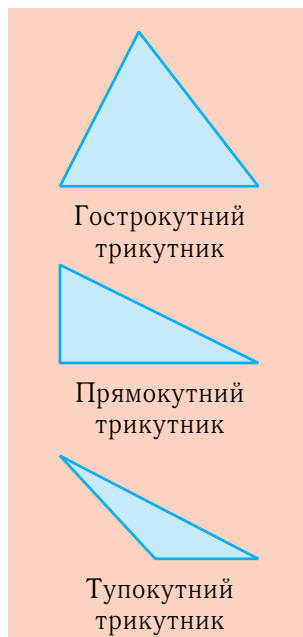

Рис. 3.7

190°. Дано трикутник PQS (рис. 3.8). Запишіть його вершини, сторони і кути. Які кути є прилеглими до сторони PQ і який кут є протилежним до неї? Яка сторона є протилежною до кута P і які сторони є прилеглими до неї? Чому дорівнює периметр трикутника PQS ?

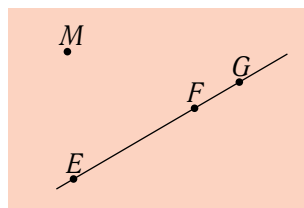

Рис. 3.8

191°. Намалюйте який-небудь трикутник і позначте його вершини буквами L, M, N . Запишіть та виміряйте з допомогою лінійки і транспортира сторони та кути цього трикутника. Чому дорівнює його периметр? Чому дорівнює сума кутів?

192°. За допомогою косинця намалюйте прямокутний трикутник, сторони якого, що прилягають до прямого кута, дорівнюють 3 см і 4 см. За допомогою лінійки і транспортира визначте третю сторону і гострі кути цього трикутника.

193°. За допомогою лінійки і транспортира намалюйте трикутник із кутом 120° , сторони якого, що прилягають до цього кута, дорівнюють 4 см і 6 см. За допомогою вимірювання визначте третю сторону і гострі кути цього трикутника.

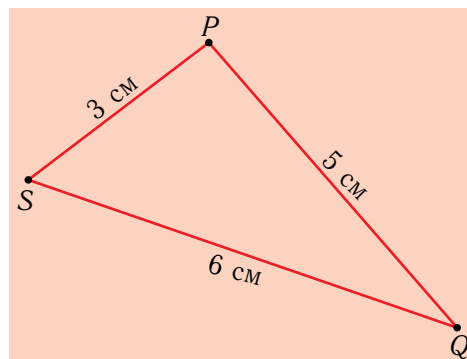
194°. За допомогою лінійки і косинця з гострими кутами по 45° намалюйте трикутник зі стороною 5 см і прилеглими до неї кутами по 45° . Визначте за допомогою вимірювання інші дві сторони і третій кут трикутника.

195. За допомогою лінійки і транспортира побудуйте три трикутники зі стороною 5,5 см і рівними прилеглими кутами, які дорівнюють: у першому трикутнику — по 30° , у другому — по 60° , у третьому — по 70° . Виміряйте у кожному трикутнику сторони, протилежні до побудованих кутів, потім кути, що лежать проти заданої сторони 5,5 см, а також визначте суму усіх кутів. Можливо, одержані результати наштовхнуть вас на певні загальні висновки?

196. Визначте сторони трикутника, якщо вони пропорційні числам 1, 3 і 6, а периметр трикутника дорівнює 40 см.
197. Сторони трикутника відносяться, як 2 : 3 : 5. Визначте:
 а) периметр трикутника, якщо його найменша сторона дорівнює 3 см;
 б) найменшу сторону, якщо периметр дорівнює 50 см;
 в) найбільшу сторону і периметр, якщо сума двох інших сторін дорівнює 20 см.
198. Перша сторона трикутника у чотири рази менша від другої і на 10 см менша від третьої. Периметр трикутника дорівнює 34 см. Визначте сторони трикутника.
199. У трикутнику ABC сторона $AB = 8$ см, сторона BC утричі більша за AC , а периметр трикутника дорівнює 32 см. Який із кутів трикутника лежить проти найменшої сторони?
200. Визначте периметр трикутника, якщо він більший за першу сторону на 8 см, за другу — на 9 см, а за третю — на 11 см.

§12. Сума кутів трикутника

Виконуючи вправи 192–196 з попереднього параграфа, в яких потрібно було виміряти кути різних трикутників, ви, можливо, зауважили, що у кожному з побудованих трикутників сума усіх кутів дорівнює 180° . Чи випадковість це? — Виявляється, ні, а є наслідком однієї з фундаментальних властивостей трикутника. Ця властивість зовсім неочевидна, але ми вже можемо абсолютно строго довести її логічними міркуваннями, тобто як теорему.

Теорема

(про суму кутів трикутника).

Сума кутів будь-якого трикутника дорівнює 180° .

Доведення. Нехай маємо довільний трикутник ABC (рис. 3.9). Проведемо через вершину C пряму MN , паралельну прямій AB . Утворені при цьому кути MCA і NCB позначимо цифрами 1 і 2, а кут C трикутника — цифрою 3.

$\angle A = \angle 1$ — як внутрішні різносторонні кути при паралельних прямих MN і січній CA . З аналогічних



Рис. 3.9

причин $\angle B = \angle 2$. Отже, $\angle A + \angle B + \angle C = \angle 1 + \angle 2 + \angle 3$. Куті 1, 3 і 2 разом утворюють розгорнутий кут, який дорівнює 180° . Тому $\angle A + \angle B + \angle C = 180^\circ$, що й треба було довести.

Наслідки

(про величини кутів трикутника).

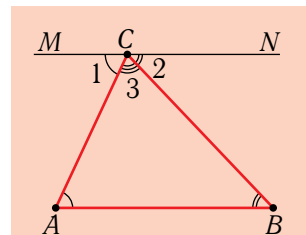
Трикутник не може мати двох негострих кутів — прямих або тупих, тобто у кожному трикутнику принаймні два кути — гострі. Сума гострих кутів прямокутного трикутника дорівнює 90° .

Доведення. Якби трикутник мав два негострі кути (прямі або тупі), то їхня сума дорівнювала б 180° або була би більшою за 180° . Тоді яким би не був третій кут, сума всіх кутів трикутника була би більшою за 180° , що суперечить доведеній теоремі.

Оскільки у прямокутному трикутнику один із кутів прямий, то сума двох інших кутів, які є гострими, дорівнює $180^\circ - 90^\circ$, тобто 90° . Наслідки доведені.

При доведенні теореми про суму кутів трикутника ми спиралися на властивості паралельних прямих, а саме — на рівність внутрішніх різносторонніх кутів, що утворюються при перетині двох паралельних прямих січною. У свою чергу, ця властивість була доведена на підставі аксіоми про паралельні прямі. Отже, виходить, що теорема про суму кутів трикутника є наслідком аксіоми про паралельні прямі. У геометріях на поверхнях, де не виконується така аксіома, неістинна й доведена на підставі неї теорема. Наприклад, на сфері сума кутів будь-якого трикутника більша за 180° (див. приклад на рис. 3.10), а на псевдосфері, про яку згадувалося у §9, вона менша від 180° (рис. 3.11). На сфері навіть можна накреслити трикутники з двома й трьома прямими чи тупими кутами.



Рис. 3.10



Рис. 3.11

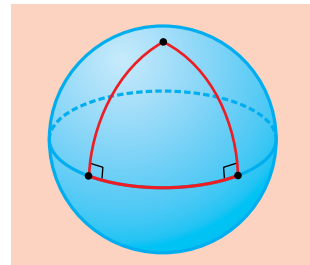

Розв'язуємо разом

Задача 1.

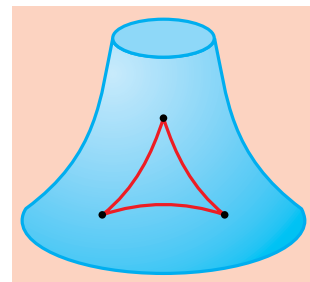
Довести, що бісектриси двох внутрішніх односторонніх кутів, утворених при перетині паралельних прямих січною, перпендикулярні.

Розв'язання. Нехай прямі a і b — паралельні, AC і BC — бісектриси внутрішніх односторонніх кутів MAB і NBA , утворених з прямими a і b січною c (рис. 3.12). За властивістю паралельних прямих:

$$\angle MAB + \angle NBA = 180^\circ.$$

З іншого боку, з означення бісектриси кута випливає, що

$$\angle BAC = \frac{1}{2} \angle MAB, \text{ а } \angle ABC = \frac{1}{2} \angle NBA.$$

Нарешті, оскільки сума кутів трикутника дорівнює 180° , то $\angle C = 180^\circ - (\angle BAC + \angle ABC) = 180^\circ - \frac{1}{2}(\angle MAB + \angle NBA) = 180^\circ - \frac{1}{2} \cdot 180^\circ = 90^\circ$. Отже, $AC \perp BC$. Твердження задачі доведено.

Задача 2.

У трикутнику ABC проведено відрізок KM так, що $\angle 2 = \angle 1$ (рис. 3.13). Довести, що тоді $\angle 4 = \angle 3$.

Розв'язання. З $\triangle CKM$: $\angle 4 = 180^\circ - \angle 2 - \angle C$.

З $\triangle ABC$: $\angle 3 = 180^\circ - \angle 1 - \angle C$.

Оскільки $\angle 1 = \angle 2$, то $\angle 4 = 180^\circ - \angle 1 - \angle C$. Отже, $\angle 4 = \angle 3$. Твердження задачі доведено.

Зауваження. Твердження цієї задачі часто застосовується для прямокутного трикутника, коли відрізок KM проведений з вершини прямого кута під прямим кутом до протилежної сторони (рис. 3.14). Відповідно до доведеного, кут 4 між цим відрізком і однією зі сторін трикутника, яка прилягає до прямого кута, дорівнює гострому куту 3 трикутника, який прилягає до іншої сторони.



Рис. 3.12



Рис. 3.13

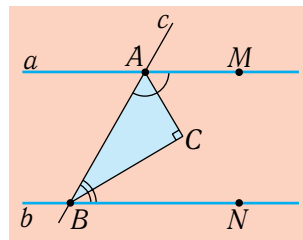

Рис. 3.14

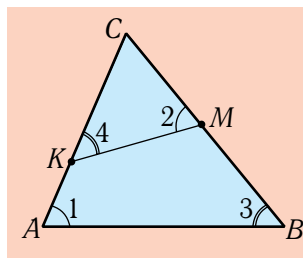

Вправи і задачі

- 201°.** Накресліть який-небудь трикутник, виміряйте за допомогою транспортира його кути і знайдіть їхню суму. Чи підтверджують ваші вимірювання теорему про суму кутів трикутника?
- 202°.** Накресліть за допомогою лінійки і транспортира трикутник із кутами 30° і 110° . Визначте вимірюванням, а потім за допомогою обчислення, третій кут. Чи збігаються результати?
- 203°.** Чи існує трикутник із кутами: а) 20° , 70° і 80° ; б) 90° , 45° і 90° ; в) 10° , 100° і 110° ; г) 65° , 55° і 75° ?
- 204°.** Чи існує трикутник із кутами 30° , 50° і 100° ? Чи можете ви довести правильність своєї відповіді?
- 205°.** Чи може трикутник не мати жодного: а) гострого кута; б) прямого кута; в) тупого кута? Як ви обґрунтуєте свої відповіді?
- 206°.** Визначте третій кут трикутника, якщо два його кути мають величини: а) 60° і 90° ; б) 30° і 100° ; в) 45° і 80° .
- 207°.** Визначте третій кут трикутника, якщо сума двох інших його кутів дорівнює: а) 65° ; б) 130° ; в) 90° .
- 208°.** Чи може прямокутний трикутник бути і тупокутнім, тобто мати ще й тупий кут?
- 209°.** Один із кутів прямокутного трикутника дорівнює 30° . Чому дорівнюють інші його кути?
- 210.** Визначте невідомі кути трикутників, зображених на рис. 3.15, а)–в).

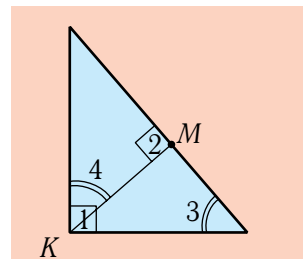

Рис. 3.15

- 211.** Чи можуть усі кути трикутника бути більшими за 60° ? А — меншими від 60° ? Відповіді обґрунтуйте.
- 212.** Чи може найбільший кут трикутника дорівнювати 55° ? А — найменший дорівнювати 65° ?

- 213.** Чи може сума будь-яких двох кутів трикутника бути меншою від 120° ?
- 214.** Доведіть, що коли два кути одного трикутника дорівнюють відповідно двом кутам іншого трикутника, то й треті їхні кути рівні.
- 215.** Визначте кути трикутника, якщо вони пропорційні числам: а) 1, 2 і 3; б) 2, 3 і 4; в) 3, 5 і 7; г) 2, 3 і 10.
- 216.** Гострі кути прямокутного трикутника відносяться, як 4 : 5. Визначте ці кути.
- 217.** Один із гострих кутів прямокутного трикутника на 42° більший за інший. Визначте ці кути.
- 218.** У трикутнику один із кутів удвічі більший за інший, а третій кут дорівнює 60° . Визначте невідомі кути.
- 219.** У трикутнику один із кутів дорівнює 50° , а два інших відносяться, як 5 : 8. Визначте невідомі кути.
- 220.** Визначте кути трикутника ABC , якщо $\angle A + \angle B = 110^\circ$, а $\angle B + \angle C = 130^\circ$.
- 221.** Доведіть, що коли один із кутів трикутника дорівнює сумі двох інших, то трикутник — прямокутний.
- 222.** Доведіть, що коли сума двох кутів трикутника менша від 90° , то трикутник — тупокутний.
- 223.** Доведіть, що коли сума будь-яких двох кутів трикутника більша за 90° , то трикутник — гострокутний.
- 224.** На рис. 3.16 відображені побудови Евкліда для доведення теореми про суму кутів трикутника. Чи можете ви за цими побудовами відтворити доведення Евкліда?
- 225.** Чому дорівнюють кути, які утворюються при перетині бісектрис двох кутів трикутника, якщо третій кут цього трикутника дорівнює: а) 50° ; б) 120° ?
- 226.** У трикутнику ABC проведені бісектриси кутів B і C , які перетинаються в точці D . Доведіть, що $\angle BDC$ дорівнює половині кута A .

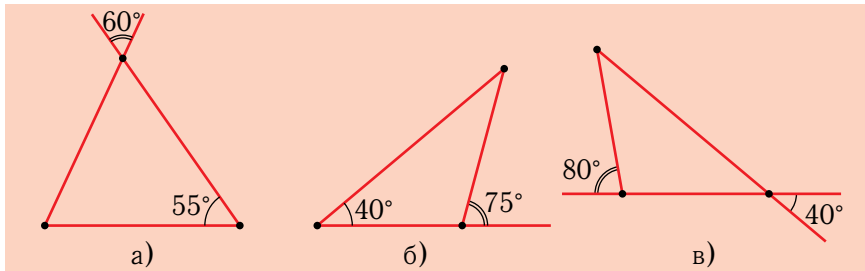

Рис. 3.16

§13. Зовнішній кут трикутника

Якщо розглядати трикутник і його кути як частини площини, що обмежуються сторонами цих фігур, то певна частина кожного кута трикутника розміщується всередині трикутника (рис. 3.17). У зв'язку із цим кути трикутника називаються ще *внутрішніми* кутами.

Розрізняють також *зовнішні* кути трикутника.

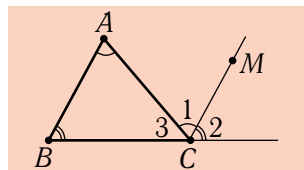

Рис. 3.17

Означення.

Зовнішнім кутом трикутника називаються кут, суміжний із внутрішнім кутом цього трикутника.

На рис. 3.18 дужками відзначено зовнішній кут $\angle ACN$ трикутника ABC при вершині C .

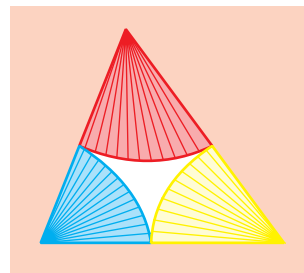
Очевидно, що при кожній вершині трикутника можна розглядати два зовнішні кути, які один до одного є вертикальними (рис. 3.19).

Дуже важливе значення у геометрії, як ми в цьому ще не раз переконаємося, має така властивість зовнішнього кута трикутника.

Теорема

(про зовнішній кут трикутника).

Зовнішній кут трикутника дорівнює сумі двох внутрішніх кутів, не суміжних із ним.

Доведення. Нехай $\angle ABM$ — зовнішній кут трикутника ABC при вершині B (рис. 3.20). Оскільки він є суміжним із внутрішнім кутом B трикутника, то, за властивістю суміжних кутів,

$$\angle ABM = 180^\circ - \angle B.$$

З іншого боку, з теореми про суму кутів трикутника випливає, що

$$\angle A + \angle C = 180^\circ - \angle B.$$

Тому $\angle ABM = \angle A + \angle C$, що й треба було довести.

Наслідок.

Зовнішній кут трикутника більший за будь-який внутрішній кут, не суміжний із ним.

Справді, оскільки зовнішній кут трикутника дорівнює сумі двох внутрішніх, не суміжних з ним, то зрозуміло, що ця сума більша за кожний із доданків.

Наприклад, зовнішній кут $\angle ABM$ трикутника ABC при вершині B на рис. 3.20 більший за кожний із внутрішніх кутів A і C , які не суміжні з ним.



Рис. 3.18



Рис. 3.19

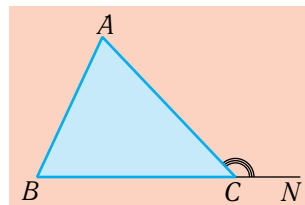

Рис. 3.20

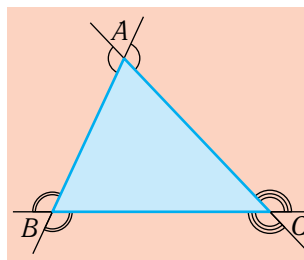

Розв'язуємо разом

Задача.

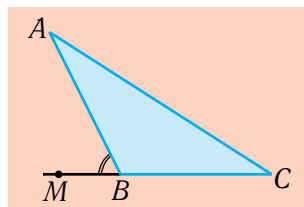
Відома градусна міра кута A трикутника ABC . Проведено бісектриси BB_1 та CC_1 внутрішніх кутів B і C трикутника (рис. 3.21). Визначити кути, які утворюють ці бісектриси при перетині.

Розв'язання. Нехай P — точка перетину проведених бісектрис. Шуканий кут BPC_1 є зовнішнім для $\triangle PBC$. Тому, за наслідком із теореми про зовнішній кут, $\angle BPC_1 = \angle 1 + \angle 2 = \frac{1}{2}\angle B + \frac{1}{2}\angle C = \frac{1}{2}(\angle B + \angle C)$. З іншого боку, з теореми про суму кутів трикутника, $\angle B + \angle C = 180^\circ - \angle A$.

Отже, $\angle BPC_1 = \frac{1}{2}(180^\circ - \angle A) = 90^\circ - \frac{\angle A}{2}$.

Інший шуканий кут BPC є суміжним із кутом BPC_1 . Тому $\angle BPC = 180^\circ - \angle BPC_1 = 180^\circ - \left(90^\circ - \frac{\angle A}{2}\right) = 90^\circ + \frac{\angle A}{2}$.

Відповідь. $90^\circ - \frac{\angle A}{2}$; $90^\circ + \frac{\angle A}{2}$.



Рис. 3.21



Вправи і задачі

- 227°.** Які з дев'яти кутів, позначених на рис. 3.22 цифрами, є зовнішніми для зображеного там трикутника?
- 228°.** Сума кутів A і C трикутника ABC , зображеного на рис. 3.23, дорівнює 130° . Чому дорівнює зовнішній кут при вершині B ?
- 229°.** Зовнішній кут трикутника дорівнює 115° . Чому дорівнює сума внутрішніх кутів, не суміжних із ним?
- 230°.** Визначте величини зовнішніх кутів трикутника ABC , зображеного на рис. 3.24.

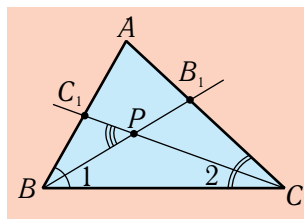

Рис. 3.22



Рис. 3.23

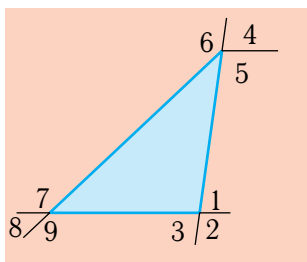

Рис. 3.24

- 231°.** Чому дорівнює сума внутрішнього і зовнішнього кутів трикутника, взятих при одній вершині?
- 232°.** Чи може зовнішній кут трикутника бути меншим від внутрішнього кута цього трикутника?
- 233°.** Чи може у трикутнику бути: два гострих зовнішніх кути; два прямих зовнішніх кути; два тупих зовнішніх кути?
- 234°.** Скільки всього гострих, прямих і тупих зовнішніх кутів може мати трикутник, якщо при кожній вершині лічити лише один зовнішній кут?
- 235°.** До якого виду належить трикутник, якщо: а) всі його зовнішні кути тупі; б) один із його зовнішніх кутів прямий; в) один із його зовнішніх кутів гострий?
- 236.** Визначте кути трикутника, в якому зовнішні кути при двох вершинах дорівнюють 120° і 150° .
- 237.** Два зовнішні кути трикутника дорівнюють 100° і 150° . Визначте третій зовнішній кут.
- 238.** У трикутнику один із внутрішніх кутів дорівнює 30° , а один із зовнішніх кутів — 40° . Визначте решту внутрішніх і зовнішніх кутів трикутника.
- 239.** Зовнішній кут трикутника дорівнює 160° . Визначте внутрішні кути трикутника, не суміжні з ним, якщо: а) вони відносяться, як 3 : 5; б) один із них становить $3/5$ іншого; в) один із них більший за іншого на 20° ; г) їхня різниця дорівнює 40° .
- 240.** Один із зовнішніх кутів трикутника дорівнює 128° . Визначте внутрішні кути, не суміжні з ним, якщо один із них: а) дорівнює 50° ; б) на 38° менший від іншого; в) у 7 разів більший за іншого; г) їхні величини відносяться, як 3 : 5.
- 241.** Один із зовнішніх кутів трикутника дорівнює 130° , а один із внутрішніх — 55° . Визначте інші внутрішні й зовнішні кути трикутника.
- 242.** Визначте кут A трикутника ABC , якщо сума зовнішніх кутів, суміжних із кутами B і C , утричі більша за кут A .
- 243.** Визначте внутрішні кути трикутника, якщо сума двох із них дорівнює 140° , а один із зовнішніх кутів дорівнює 85° .
- 244.** Доведіть, що коли у трикутнику зовнішні кути при двох вершинах рівні, то вони — тупі.

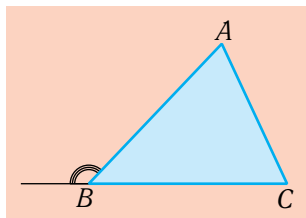
- 245.** Визначте суму зовнішніх кутів трикутника, взятих по одному при кожній із вершин.
- 246.** Внутрішні кути трикутника відносяться, як $5 : 6 : 9$. Не знаходячи величин цих кутів, визначте відношення зовнішніх кутів цього трикутника.
- 247.** Визначте внутрішні кути трикутника, якщо його зовнішні кути відносяться, як $2 : 3 : 4$.
- 248.** Доведіть, що бісектриси внутрішнього і зовнішнього кутів трикутника при одній вершині перпендикулярні.
- 249.** Внутрішній кут трикутника дорівнює різниці зовнішніх кутів, не суміжних із ним. Доведіть, що цей трикутник — прямокутний.

§14. Рівність трикутників. Перша ознака рівності трикутників

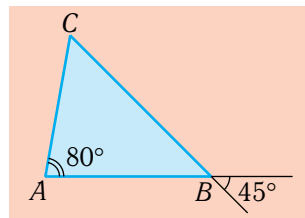
Як і будь-які інші фігури, трикутники називаються *рівними*, якщо їх можна сумістити шляхом переміщення.

При цьому під переміщенням розуміють не так реальну, як мисленеву дію. Наприклад, неможливо реально сумістити два однакові трикутники на вежах-близнюках у канадському місті Реджайна (рис. 3.25), однак архітектори, можливо, сотні разів подумки суміщали їх під час проектування.

Зрозуміло, що в рівних трикутників попарно рівні всі сторони і всі кути, причому проти рівних кутів лежать рівні сторони, а проти рівних сторін — рівні кути. На рис. 3.26 зображені рівні трикутники ABC і LMN , у яких рівні сторони позначені однаковою кількістю рисок, а рівні кути — однаковою кількістю дужок.

Для позначення рівності трикутників застосовується звичайний значок рівності $=$. Наприклад, запис $\triangle ABC = \triangle LMN$ значає, що трикутник ABC рівний трикутнику LMN . При цьому вершини рівних кутів записуються на однакових місцях. Зокрема, запис $\triangle ABC = \triangle LMN$ (див. рис. 3.26) означає, що $\angle A = \angle L$, $\angle B = \angle M$, а $\angle C = \angle N$. Якщо ж буде написано,



Рис. 3.25

20-поверхові (80 м заввишки) хмарочоси-близнюки у столиці канадської провінції Саскачеван — місті Реджайна (зведені у 1992 р.). Унікальною особливістю цих споруд є похилі стіни у вигляді двох рівних трикутників, кут відхилення яких від вертикального розміщення становить 11° .

що $\triangle ABC = \triangle NML$, то це означатиме вже зовсім інше, а саме, що $\angle A = \angle N$, $\angle B = \angle M$, а $\angle C = \angle L$.

Чи можна стверджувати, навпаки, що коли в трикутниках попарно рівні всі сторони і всі кути, то такі трикутники рівні, тобто їх можна сумістити?

Простий експеримент продемонструє нам, що відповідь на це питання не така очевидна, як може здатися на перший погляд.

Виріжте із цупкого паперу шаблон трикутника ABC з різними довжинами сторін. Потім на чистому аркуші за допомогою цього шаблону обведіть рівний йому трикутник LMN і переверніть шаблон іншим боком (рис. 3.27). Тепер спробуйте сумістити шаблон ABC з трикутником LMN , не відриваючи його від площини рисунка. Незважаючи на попарну рівність усіх сторін і всіх кутів обох трикутників, вам це не вдасться. Однак якщо ви знову перевернете шаблон, то суміщення легко здійснюється.

Два різні способи фізичної реалізації переміщення — з виходом за межі площини (і з перевертанням) та без виходу (без перевертання), дають різні відповіді на питання про можливість суміщення трикутників з попарно рівними елементами.

У геометрії вважається, що можливі обидва ці переміщення. Це закріплюється у такій аксіомі.

Аксіома рухомості трикутника.

Який би не був трикутник, його можна перемістити у задане положення відносно заданої півпрямой.

На рис. 3.28 зображено трикутник ABC і два рівних йому трикутники $A'B'C'$ та $A''B''C''$, сторони $B'C'$, $B''C''$ яких відкладені на півпрямих m , n від їхніх початків, а протилежні вершини A' , A'' розміщені у заданій півплощині відносно цих півпрямих. При цьому ми можемо говорити, що трикутник $A'B'C'$



Рис. 3.26



Рис. 3.27

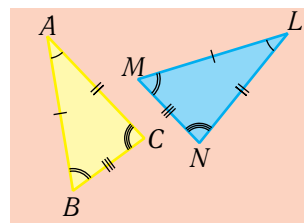

Вежа Херст-Тауер у Нью-Йорку, зведена у 2006 р. за проектом британського архітектора Нормана Фостера (нар. 1935 р.). Висота 182 м (46 поверхів)

одержується з трикутника ABC «без перевертання», а трикутник $A''B''C''$ — «з перевертанням».

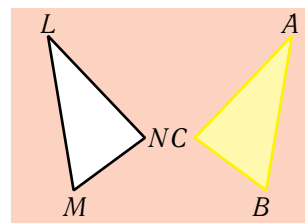
На підставі аксіоми рухомості трикутника вже можна довести, що будь-які два трикутники з попарно рівними елементами є рівними, тобто, що їх можна сумістити. При цьому навіть не обов'язково вимагати рівності усіх шести пар відповідних елементів — трьох пар сторін і трьох пар кутів. Достатньо лише рівності трьох пар. По-різному комбінуючи пари рівних сторін і пари рівних кутів, можна сформулювати і довести три *ознаки* рівності трикутників. У цьому параграфі ми доведемо першу ознаку.

Теорема

(перша ознака рівності трикутників — за двома сторонами і кутом між ними).

Якщо дві сторони і кут між ними одного трикутника дорівнюють відповідно двом сторонам і куту між ними іншого трикутника, то такі трикутники рівні.

Доведення. Нехай у трикутниках ABC і $A_1B_1C_1$ $AB = A_1B_1$, $AC = A_1C_1$, $\angle A = \angle A_1$ (рис. 3.29). Потрібно довести, що тоді $\triangle ABC = \triangle A_1B_1C_1$.

Перемістимо трикутник ABC так, щоб вершина A сумістилася з вершиною A_1 , сторона AB розмістилася на півпрямій A_1B_1 , а вершина C — з того боку від прямої A_1B_1 , з якого розміщена точка C_1 . Згідно з аксіомою рухомості трикутника, цього можна досягти.

Оскільки $AB = A_1B_1$, то, за аксіомою про відкладання відрізків, точка B суміститься з точкою B_1 .

Оскільки $\angle A = \angle A_1$, то, за аксіомою про відкладання кутів, кут A суміститься з кутом A_1 , а півпряма AC — з півпрямою A_1C_1 . Тоді, за аксіомою про відкладання відрізків, точка C суміститься з точкою C_1 (адже $AC = A_1C_1$).

Оскільки сумістилися кінці відрізків BC і B_1C_1 , то сумістилися й самі ці відрізки.



Рис. 3.28



Вежа Сент-Мері Екс 30. Це — найвища споруда Лондонського Сіті (висота 180 м; 40 поверхів). Складається із величезної кількості рівних трикутників.

Виходить, що сумістилися всі три пари сторін трикутників ABC і $A_1B_1C_1$. Отже, сумістилися й самі трикутники. Тому вони рівні. Теорему доведено.

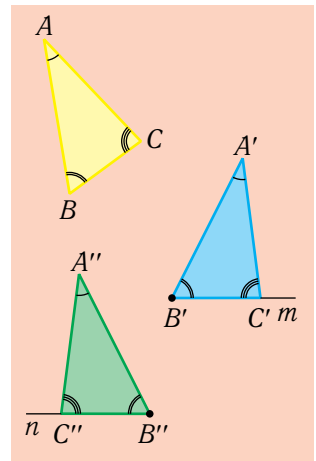

Рис. 3.29

Зауваження для скептиків. Декому з учнів, які тільки-но приступають до вивчення геометрії і вперше стикаються зі строгими математичними обґрунтуваннями, доведення деяких теорем видаються абсолютно зайвими. «Хіба й без доведення не очевидно, — інколи запитують вони, — що будь-які два трикутники, які мають дві пари рівних сторін і рівні кути між ними, є рівними?».

Вище ми попереджали такі сумніви тим, що демонстрували поверхні, на яких відповідні «очевидні» властивості все-таки не виконуються. А це вже красномовно свідчило про те, що для цілковитої надійності в застосуванні для площини вони потребують доведення.

Втім, «очевидні» властивості можуть не завжди виконуватися й на площині. Розглянемо приклад.

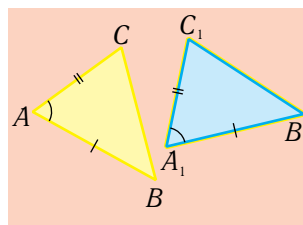
Дуже схожим на першу ознаку рівності трикутників є таке твердження: якщо дві сторони й кут, що прилягає до однієї з них, одного трикутника, відповідно рівні двом сторонам і куту, що прилягає до однієї з них, іншого трикутника, то такі трикутники рівні. (Відмінності цього твердження від першої ознаки виділені курсивом).

На рис. 3.30 зображені два трикутники ABC і $A_1B_1C_1$, які повністю задовольняють умови цього твердження: у них $AB = A_1B_1$, $AC = A_1C_1$, $\angle C = \angle C_1$. І тут справді доволі очевидно, що зображені трикутники ABC і $A_1B_1C_1$ рівні між собою. Однак чи можемо ми лише на підставі цього рисунка зробити висновок про те, що сформульоване твердження є ще однією ознакою рівності трикутників?



Рис. 3.30

Погляньте на трикутники ABC і $A_1B_1C_1$, що зображені на рис. 3.31. Вони теж задовольняють зазначені умови: $AB = A_1B_1$, $AC = A_1C_1$, $\angle C = \angle C_1$, однак тепер уже абсолютно очевидно, що ці трикутники не рівні. Тому сформульоване твердження неправильне. Виявляється, що рис. 3.30, з якого можна було зробити загальний висновок, не відображає усіх можливих ситуацій.

Отже, лише на підставі «очевидності», яка впливає з рисунка, без логічного обґрунтування, жодне математичне твердження не може вважатися істинним. Скільки б не нарисувати рисунків, їх усе одно буде скінченна кількість. Тому завжди залишатиметься небезпека, що якоїсь важливої деталі не було враховано.

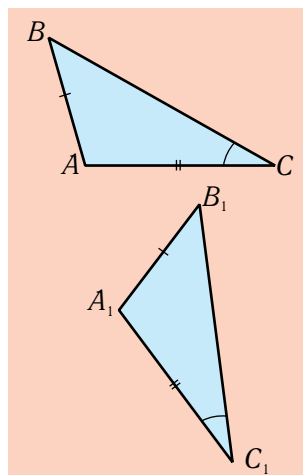

Розв'яжемо разом

Ознаки рівності трикутників застосовуються у геометрії дуже часто. Одне з найпоширеніших застосувань — для відшукування відстаней і кутів. Для цього невідомі відрізки або кути включають у певні трикутники і визначають з того, що ці трикутники рівні іншим трикуткам, у яких відповідні елементи є відомими.

Розглянемо один приклад втілення цієї ідеї.

Припустимо, що для реалізації певного проекту необхідно визначити протяжність озера у напрямку AB (рис. 3.32). Візьмемо на березі точку C так, щоб відстань CB можна було визначити безпосереднім вимірюванням, і побудуємо кут ACE , рівний куту ACB . Потім уздовж променя CE відкладемо відрізок CD , який рівний відстані CB . Тоді відстань AD дорівнюватиме шуканій ширині озера AB .

Справді, у трикутниках ACB і ACD сторона AC — спільна. Сторони CB і CD та кути ACB і ACD рівні за побудовою. Тому, за першою ознакою, ці трикутники рівні. А з рівності трикутників випливає рівність сторін, що лежать проти рівних кутів. Сторони AB та AD якраз і лежать проти рівних кутів, тому вони й рівні між собою. Отже, якщо безпосередньо виміряємо одну з них, сторону AD , в одному трикутнику, то знатимемо й довжину іншої, сторону AB , в іншому.



Рис. 3.31



Рис. 3.32

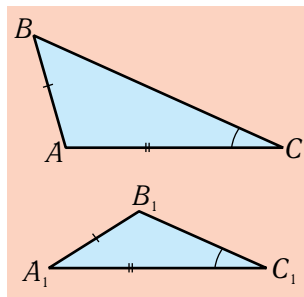

Вправи і задачі

250°. Накресліть у різних положеннях два трикутники зі сторонами 3 см і 6 см та кутом між ними 70° . Виміряйте за допомогою лінійки треті сторони накреслених трикутників, а за допомогою транспортира — інші їхні кути. Чи рівні ці елементи в обох трикутниках?

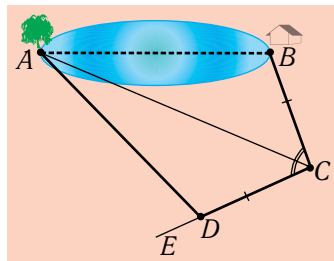
251°. На рис. 3.33 зображені два рівні трикутники ABC і LMN . Доповніть записи: $\triangle CAB = \dots$; $BC = \dots$; $NL = \dots$; $\angle C = \dots$; $\angle L = \dots$; $\angle BCA = \dots$; $\angle MLN = \dots$.

252°. Дано два рівних трикутники ABC і DEM . Які кути трикутника ABC дорівнюють кутам D , E , M ? Які сторони трикутника DEM дорівнюють сторонам AC і BC ?

253°. Дано два рівних трикутники ABC і LMN .

1) $AB = 5$ см, $\angle A = 90^\circ$. Чому дорівнюють сторона ML і кут MLN ?

2) $\angle L = 75^\circ$, $LM = 10$ см, $NL = 5$ см. Чому дорівнюють кут BAC і сторони AB та AC ?

254°. Відомо, що $\triangle ABC = \triangle EFG = \triangle LMN$ і при цьому $\angle F = 30^\circ$, $\angle N = 80^\circ$. Визначте невідомі кути усіх трьох трикутників.

255°. Відомо, що $\triangle ABC = \triangle EFG = \triangle LMN$ і при цьому $EG = 6$ см, $LM = 8$ см, $P_{\triangle ABC} = 25$ см. Визначте невідомі сторони усіх трьох трикутників.

256°. У трикутнику ABC усі сторони мають різні довжини. Чи рівні трикутники ABC і BAC ?

257°. Чи можна стверджувати, що коли трикутник ABC рівний трикутнику $A_1B_1C_1$, а трикутник $A_1B_1C_1$ — рівний трикутнику $A_2B_2C_2$, то трикутники ABC і $A_2B_2C_2$ рівні між собою? Обґрунтуйте свою відповідь.

258°. Відомо, що трикутники ABC і CAB рівні. Обґрунтуйте, що в трикутнику ABC всі сторони рівні.

259. Периметр одного трикутника більший за периметр іншого. Чи можуть бути рівними ці трикутники? Відповідь обґрунтуйте.

260. Виконайте за допомогою креслярських інструментів такі побудови. Спочатку накресліть дві прямі, що перетинаються в точці O . Потім на одній з них відкладіть рівні відрізки OA і OB , а на іншій — рівні відрізки OC і OD . Сполучіть, нарешті, відрізками послідовно точки A , C , B і D . Чи утворилися в результаті цих побудов рівні трикутники? Відповідь обґрунтуйте.

261. Дано: $AD = BC$, $\angle ADB = \angle DBC$ (рис. 3.34, а). Доведіть, що $AB = DC$, $\angle A = \angle C$.

262. Дано: $AB = AC$, $\angle BAO = \angle CAO$ (рис. 3.34, б). Доведіть, що $BO = CO$.



Рис. 3.33



Рис. 3.34

- 263.** Дано: $\angle MAD = \angle NBE$, $AD = BE$, $AC = CB$ (рис. 3.34, в). Доведіть, що $CD = CE$, $\angle ACD = \angle BCE$.
- 264.** Дано: $AC = BD$, $\angle CAB = \angle DBA$ (рис. 3.34, г). Доведіть, що $\angle DAB = \angle CBA$, $AD = CB$.
- 265.** Дано: $AC = BC$; $CD = CE$ (рис. 3.34, г'). Доведіть, що $\triangle ACE = \triangle BCD$.
- 266.** Дано: $MA = MB$, $AC = BD$, $\angle MAC = \angle MBD$ (рис. 3.34, д). Доведіть, що $\angle MCD = \angle MDC$.
- 267.** У рівних трикутниках ABC і $A_1B_1C_1$, точки M і M_1 — відповідно середини сторін BC і B_1C_1 . Доведіть, що відрізок AM рівний відрізку A_1M_1 .
- 268.** На сторонах кута A відкладено рівні відрізки AC і AD , а потім на цих відрізках узято такі точки E і F , що $AE = AF$. Доведіть, що $\angle CED = \angle DFC$.
- 269.** На рис. 3.35 $BO = OC$, $AO \perp BC$. Доведіть, що $AB = AC$, $DB = DC$.
- 270.** На рис. 3.36 зображено спосіб визначення відстані між точками A і B , розділених водоймою. Опишіть деталі цих побудов та обґрунтуйте їх.

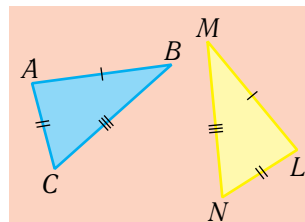

Рис. 3.35

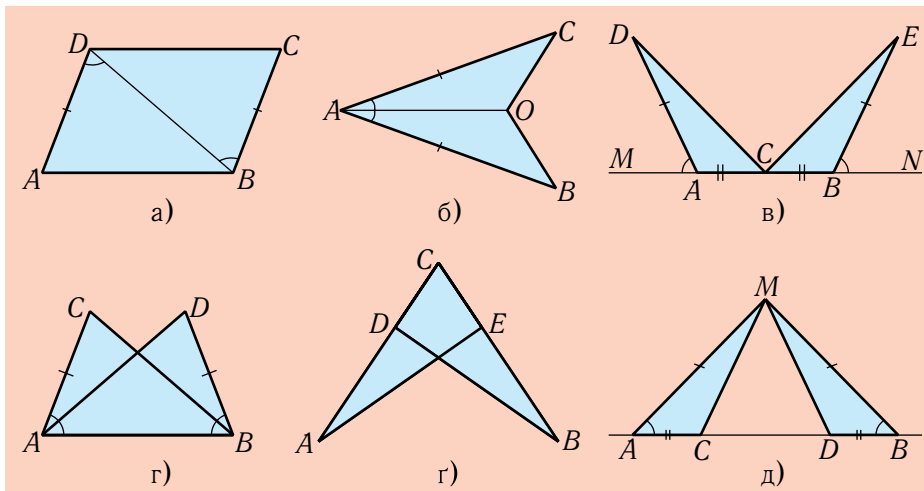

Рис. 3.36

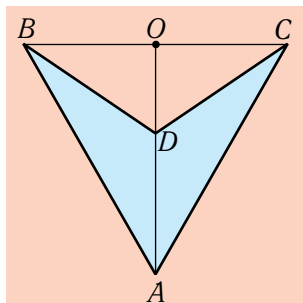

Рис. 3.37

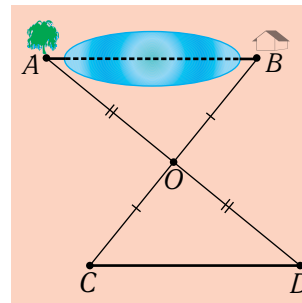

Рис. 3.38

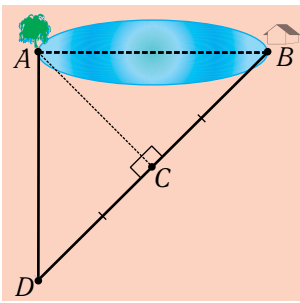

Рис. 3.39

- 271:** На рис. 3.37 зображено спосіб визначення протяжності озера у напрямку AB з використанням екера для побудови прямих кутів ACB та ACD . Опишіть деталі цих побудов та обґрунтуйте їх.
- 272:** Відрізки AB і CD перетинаються в точці O , яка є серединою кожного з них. Доведіть, що $AD \parallel BC$, $AC \parallel BD$.
- 273:** На рис. 3.38 $\triangle ABM = \triangle ACN$. Доведіть, що $\triangle ABN = \triangle ACM$.
- 274:** На рис. 3.39 $\triangle ABC = \triangle DCB$, $BM = CN$. Доведіть, що $AM \parallel DN$.
- 275:** У трикутнику ABC $AB = AC$. Бісектриса кута BAC перетинає сторону BC у точці D . Доведіть, що $AD \perp BC$.

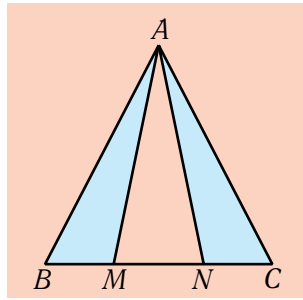
§15. Друга ознака рівності трикутників

Аналогічно до першої ознаки рівності трикутників доводиться друга ознака.

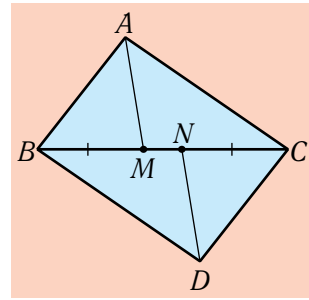
Теорема

(друга ознака рівності трикутників — за стороною і двома прилеглими кутами).

Якщо сторона і два прилеглі до неї кути одного трикутника дорівнюють відповідно стороні і двом прилеглим до неї кутам іншого трикутника, то такі трикутники рівні.

Доведення. Нехай у трикутниках ABC і $A_1B_1C_1$ $AB = A_1B_1$, $\angle A = \angle A_1$, $\angle B = \angle B_1$ (рис. 3.40). Потрібно довести, що тоді $\triangle ABC = \triangle A_1B_1C_1$.

Перемістимо трикутник ABC так, щоб вершина A сумістилася з вершиною A_1 , сторона AB розмістилася



Рис. 3.40

на півпрямій A_1B_1 , а вершина C — з того боку від прямої A_1B_1 , з якого розміщена точка C_1 . Згідно з аксіомою рухомості трикутника, цього можна досягти.

Оскільки $AB = A_1B_1$, то, за аксіомою про відкладання відрізків, точка B суміститься з точкою B_1 .

Оскільки $\angle A = \angle A_1$, то, за аксіомою про відкладання кутів, кут A суміститься з кутом A_1 , а півпряма AC , отже, — з півпрямною A_1C_1 .

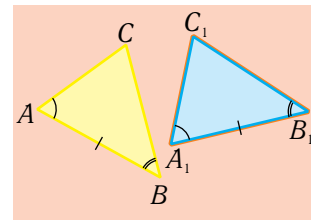
Міркуючи так само стосовно кутів B і B_1 , дійдемо висновку, що півпряма BC суміститься з півпрямною B_1C_1 . При цьому спільна точка C півпрямих AC і BC суміститься зі спільною точкою C_1 півпрямих A_1C_1 і B_1C_1 , оскільки дві півпрямі можуть мати не більше однієї спільної точки.

Виходить, що сумістилися всі три пари вершин трикутників ABC і $A_1B_1C_1$. Отже, сумістилися і їхні сторони, а тому й самі трикутники. Отже, ці трикутники рівні. Теорему доведено.



Рівні трикутники на даху



Розв'язуємо разом

Задача.

На сторонах кута A відкладені рівні відрізки AB і AC , а потім інші рівні відрізки BK і CM , як показано на рис. 3.41. Нехай O — точка перетину відрізків BM і CK . Довести, що промінь AO ділить кут A навпіл, тобто є бісектрисою цього кута.

Розв'язання. Оскільки відрізки AK і AM дорівнюють сумам $AB + BK$ та $AC + CM$ відповідно рівних відрізків, то вони рівні між собою.

Розглянемо трикутники AKC та AMB . Вони мають спільний кут MAK і рівні відповідні сторони, що утворюють цей кут: $AK = AM$, $AC = AB$. Тому, за першою ознакою, ці трикутники рівні. Звідси $\angle K = \angle M$.



Рис. 3.41

Розглянемо тоді трикутники $ВOK$ і $СOM$. У них рівні сторони $ВK$ і $СM$, рівні прилеглі до них кути K і M , а також рівні кути $ВOK$ та $СOM$ (як вертикальні). Тому рівними є й прилеглі кути $ОВK$ та $ОСМ$, оскільки сума всіх кутів трикутника дорівнює 180° . Тому, за другою ознакою, ці трикутники рівні. Звідси $ВО = СО$.

Розглянемо, нарешті, трикутники $АОВ$ та $АОС$. У них рівні відповідні сторони $АВ$ і $АС$ (за побудовою) та $ВО$ і $СО$ (як щойно з'ясовано), а також кути $АВО$ та $АСО$ між ними (вони є суміжними з рівними кутами $ОВK$ і $ОСМ$). Тому, за першою ознакою, ці трикутники рівні. Звідси $\angle OAB = \angle OAC$, що й треба було довести.

Зауваження. Результатом розв'язаної задачі можна скористатися для ділення кута навпіл, тобто для побудови його бісектриси. Відкладемо на сторонах кута A рівні відрізки $АВ$ і $АС$, а потім інші рівні відрізки $ВK$ і $СM$. Найпростіше це зробити за допомогою циркуля, як показано на рис. 3.42 (ніжка циркуля ставиться у точку A). Далі визначимо точку O перетину відрізків $ВM$ та $СK$. Тоді AO — шукана бісектриса.

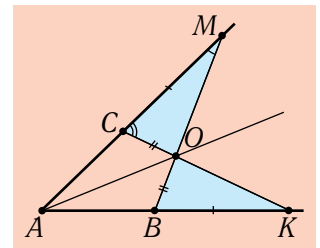

Рис. 3.42



Вправи і задачі

- 276°.** Накресліть у різних положеннях два трикутники зі стороною 6 см і прилеглими до неї кутами 45° і 70° . Виміряйте за допомогою лінійки інші сторони накреслених трикутників, а за допомогою транспортира — їхні кути. Чи рівні ці елементи в обох трикутниках?
- 277°.** На рис. 3.43 пряма AC містить бісектриси кутів A і C . Доведіть, що $\angle B = \angle D$.
- 278°.** Накресліть який-небудь нерозгорнутий кут A і проведіть його бісектрису. На бісектрисі візьміть довільну точку M і за допомогою косинця проведіть через неї пряму, перпендикулярну до бісектриси. Позначте літерами B і C точки перетину цієї прямої зі сторонами кута. Переконайтесь за допомогою вимірювання, а потім обґрунтуйте логічно, що відрізки AB і AC рівні.

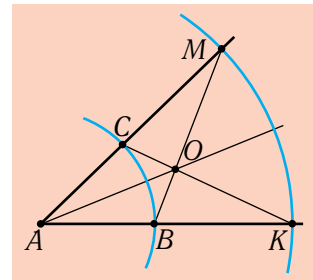
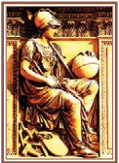

Рис. 3.43



Рис. 3.44

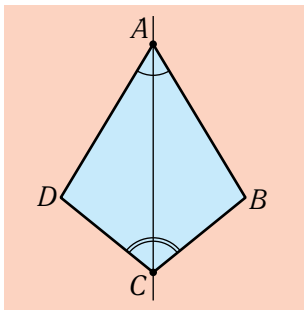

Рис. 3.45

- 279°. На рис. 3.44 $BC = CF$, $AC = CD$, $AD \perp BF$. Доведіть рівність трикутників ABC і DFC , а також рівність відрізків AB і DF .
- 280°. На рис. 3.45 $AO = CO$, $\angle A = \angle C$. Доведіть рівність трикутників AOB і COD , а також рівність відрізків AB і CD .
281. На рис. 3.46 $\angle DBC = \angle ACB$, $\angle ABC = \angle DCB$. Доведіть рівність відрізків AB і DC .
282. На рис. 3.47 $\angle B = \angle F$, $\angle ACF = \angle BED$, $BE = CF$. Доведіть рівність трикутників ABC і DFE .
283. На рис. 3.48 $AB \parallel DC$, $AD \parallel BC$. Доведіть рівність трикутників ABD і CDB .

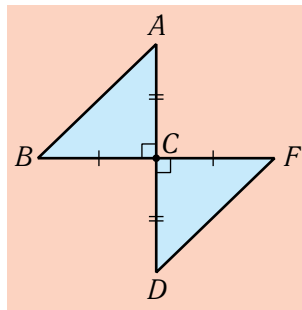

Рис. 3.46

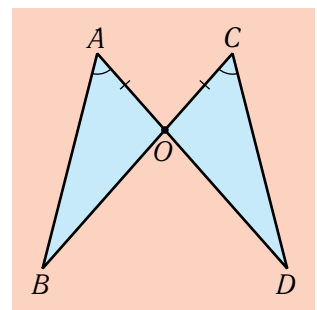

Рис. 3.47

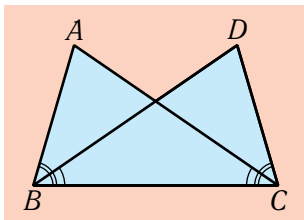

Рис. 3.48

284. У трикутнику ABC $AB = AC$. На сторонах AB і AC позначені відповідно точки M і N так, що $\angle ACM = \angle ABN$. Доведіть, що відрізки BN і CN рівні.
285. Накресліть відрізок AB завдовжки 6 см і проведіть через його середину O яку-небудь пряму m , яка не є перпендикулярною до відрізка AB . Далі з допомогою косинця проведіть з точок A і B перпендикуляри AD та BF до прямої m . Переконайтесь за допомогою вимірювання, а потім обґрунтуйте логічно, що ці перпендикуляри рівні.
286. На рис. 3.49 $\triangle ABC = \triangle DBC$, а точки B, C, E розміщені на одній прямій. Доведіть, що тоді $\triangle ACE = \triangle DCE$.
287. На рис. 3.50 прямі AC і DB паралельні, а точка O є серединою відрізка AB . Доведіть, що ця точка є також серединою відрізка CD .

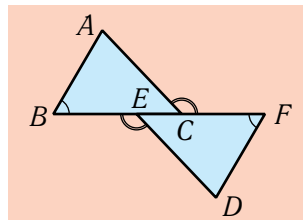

Рис. 3.49

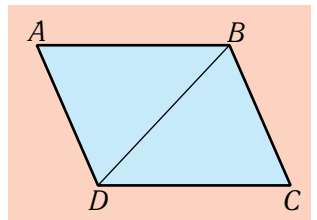

Рис. 3.50

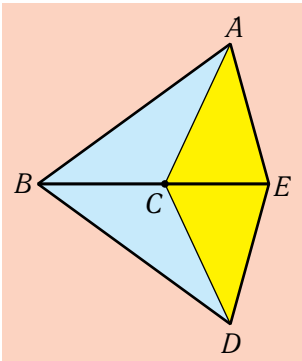

Рис. 3.51

288. Точки M і N розміщені по різні боки від прямої AB , і при цьому $MA = NB$, $\angle MAB = \angle NBA$ (рис. 3.51). Доведіть, що відрізки MN і AB діляться точкою O перетину навпіл.
289. На рис. 3.52 $AB \parallel DC$, $AD \parallel BC$. Доведіть, що $AB = DC$, $AD = BC$.
290. На рис. 3.53 $\triangle AOM = \triangle COL$. Доведіть, що тоді $\triangle ABL = \triangle CMB$.
- 291*. На рис. 3.54 $\triangle ABC = \triangle DCB$. Доведіть, що тоді $\triangle AOB = \triangle DOC$.

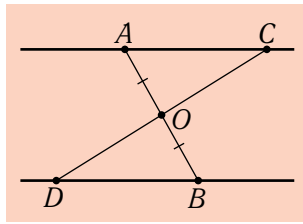

Рис. 3.52

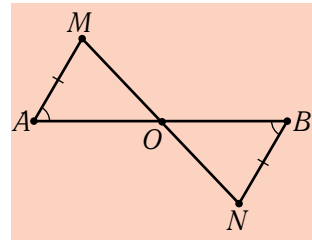

Рис. 3.53

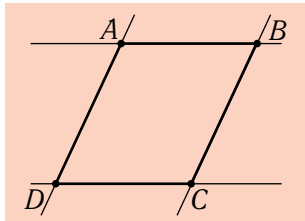

Рис. 3.54

- 292*. Доведіть, навівши відповідний приклад, що коли сторона і два кути одного трикутника дорівнюють стороні і двом кутам іншого трикутника, то трикутники можуть бути й не рівними.
- 293*. Сторона і три кути одного трикутника дорівнюють стороні і трьом кутам іншого трикутника. Чи обов'язково рівні ці трикутники?
- 294*. Доведіть, що існують нерівні трикутники з відповідно рівними кутами.
- 295*. На бісектрисі кута A взято деяку точку K , а на сторонах кута — такі точки M і N , щоб кут AKM дорівнював куту AKN . Доведіть, що тоді пряма MN буде перпендикулярною до AK .
- 296*. Дано: $OA = OB$, $OC = OD$ (рис. 3.55). Доведіть, що тоді $OE = OF$.

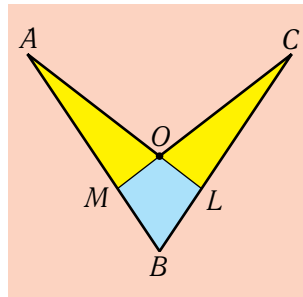

Рис. 3.55

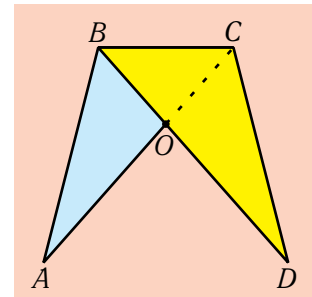

Рис. 3.56

297*. На рис. 3.56 відображений спосіб побудов на місцевості для визначення відстані між точками A і B , розділених перешкодою для безпосереднього вимірювання. Спочатку на прямій BA на доступній її частині ставиться віха C . Потім ставиться віха у деякій точці O , і з допомогою візування та вимірювання знаходяться такі положення віх M, N на прямих OB та OC , для яких $OM = OB$, $ON = OC$. Нарешті, йдучи по прямій MN , за допомогою візування знаходять на ній таку точку L , яка розміщена і на прямій AO . Тоді відстань ML , яку вже можна знайти безпосереднім вимірюванням, дорівнюватиме шуканій відстані BA . Обґрунтуйте правильність такого способу.

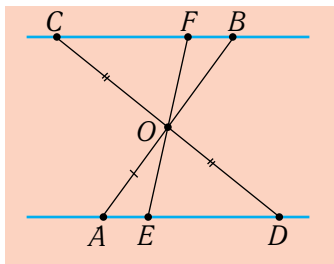
§16. Рівнобедрений трикутник і його властивості

Трикутник є однією з найпоширеніших архітектурних форм, що застосовується як у проектуванні каркасів споруд, так і в декоруванні. При цьому як правило застосовуються трикутники, що мають рівні сторони. Такі трикутники називаються *рівнобедреними* і *рівносторонніми*.

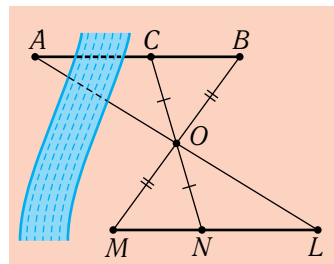
Означення.

Трикутник називається рівнобедреним, якщо він має дві рівні сторони. Рівні сторони рівнобедреного трикутника називаються бічними сторонами, а третя сторона — основою. Трикутник, у якого всі сторони рівні, називається рівностороннім або правильним.

Зазначимо також, що трикутник, у якого всі сторони різні, інколи називають *різностороннім*.



Рис. 3.57



Рис. 3.58

На рис. 3.57, а) зображено рівнобедрений трикутник ABC з бічними сторонами AB і AC та основою BC , а на рис. 3.57, б) — рівносторонній трикутник LMN .

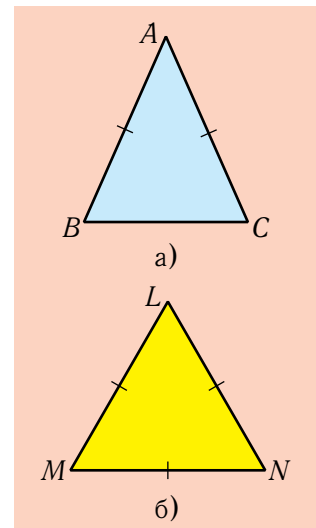
Коли говорять про *вершину* рівнобедреного трикутника, то зазвичай мають на увазі ту із трьох його вершин, яка є протилежною до основи. Інші дві вершини називають *вершинами при основі*. На рис. 3.57, а) A — вершина рівнобедреного трикутника ABC , B і C — вершини при його основі.



Рис. 3.59

На рис. 3.58 вміщена добірка ілюстрацій архітектурних споруд різних часів, стилів і призначення, які мають деталі у формі рівнобедрених трикутників. Та найвидатнішим пам'ятником рівнобедреному трикутнику, мабуть, стане паризька «Трикутна вежа» (La tour Triangle), якщо цей грандіозний «кришталевий» проект буде реалізований (на рис. 3.59 зображений його макет). Планується, що вежа матиме 42 поверхи і 180 м у висоту. Це буде третя за висотою споруда Парижа після знаменитої Ейфелевої вежі (1887 р., 324 м) та вежі Монпарнас (1972 р., 210 м). Будівництво вежі планувалося на 2015–17 рр., однак після спеціального голосування депутатів паризької міської ради, що відбулося у листопаді 2014 р., було відкладене на невизначений термін: серед громадськості побутує думка про надмірну дорожнечу проекту і шкідливість для природного та історико-культурного довкілля.

Найпростіше побудувати рівнобедрений трикутник за кутом при вершині і бічною стороною. Спочатку будують кут A , що має потрібну величину, а потім на його сторонах від вершини відкладають рівні відрізки AB і AC потрібної довжини (рис. 3.60). Сполучивши



Рис. 3.60

точки B і C відрізком, дістають рівнобедрений трикутник ABC із заданим кутом при вершині і заданою бічною стороною.

Побудови ускладнюються, якщо трикутник повинен мати задані бічну сторону та основу. Для реалізації таких побудов потрібен циркуль. Зафіксуємо розхил циркуля на величину бічної сторони. Поставимо його ніжку в кінець B відрізка BC , що рівний основі трикутника, і проведемо дугу (рис. 3.61). Всі точки цієї дуги віддалені від точки B на одну й ту саму відстань, що дорівнює величині розхилу циркуля. Якщо потім поставимо ніжку циркуля у точку C і тим самим розхилом проведемо ще одну дугу, то перетин обох дуг дасть точку A , яка віддалена від обох точок B і C на величину розхилу циркуля, тобто на довжину заданої бічної сторони трикутника. Залишається тільки з допомогою лінійки провести відрізки AB і AC . Трикутник ABC — шуканий, BC — його основа, AB і BC — рівні бічні сторони.

Якщо виміряти за допомогою транспортира кути при основі побудованих рівнобедрених трикутників, то вони виявляться рівними. Це — властивість будь-якого рівнобедреного трикутника.

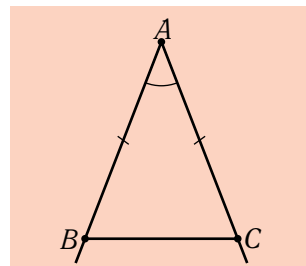
Провести доведення цієї властивості, а також сформулювати й довести інші властивості рівнобедрених трикутників зручно з використанням відрізків, які називаються *бісектрисою*, *медіаною* і *висотою* трикутника.

Означення.

Бісектрисою трикутника називається відрізок бісектриси його внутрішнього кута, який сполучає вершину трикутника із точкою на його протилежній стороні.

На рис. 3.62 AL — бісектриса трикутника ABC , проведена з вершини A до протилежної сторони BC .



Рис. 3.61



Рис. 3.62

Термін «бісектриса» запозичений з французької мови. У свою чергу, французьке слово *bissectrice* утворилося від латинських слів *bis* — «двічі» та *secare* — «розтинати» і дослівно означає «розтинати навпіл».

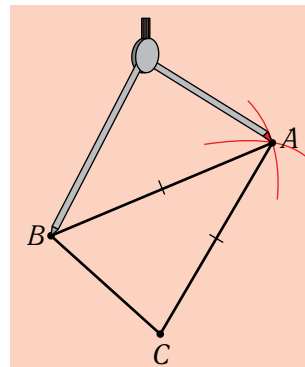
Означення.

Медіаною трикутника називається відрізок, що сполучає вершину трикутника із серединою протилежної сторони.

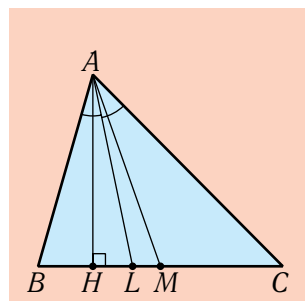
На рис. 3.62 AM — медіана трикутника ABC , проведена з вершини A до середини M протилежної сторони BC .

Термін «медіана» утворений від латинського слова *medius* — «середній».

Означення.

Висотою трикутника називається перпендикуляр, проведений з вершини трикутника до прямої, що містить його протилежну сторону.

На рис. 3.62 AN — висота трикутника ABC , проведена з вершини A до прямої, що містить протилежну сторону BC .

Теорема

(про властивості рівнобедреного трикутника).

Бісектриса рівнобедреного трикутника, проведена до основи, ділить трикутник на два рівних трикутники, а також є медіаною й висотою трикутника. Куты при основі рівнобедреного трикутника рівні.

Доведення. Нехай AL — бісектриса рівнобедреного трикутника ABC , проведена з вершини A до основи BC (рис. 3.63). Оскільки, за означенням рівнобедреного трикутника, $AB = AC$, а за означенням бісектриси, $\angle BAL = \angle CAL$, то, за першою ознакою рівності трикутників, $\triangle ALB = \triangle ALC$. Отже, справді,

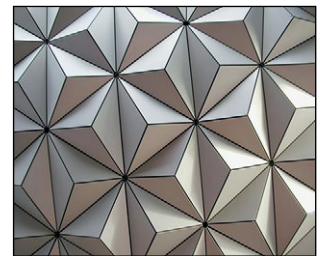

Рівнобедрені трикутники на павільйоні «Космічний корабель "Земля"» у Діснейленді (США)



Рис. 3.63

бісектриса рівнобедреного трикутника, проведена до основи, ділить трикутник на два рівних трикутники.

З рівності трикутників ALB і ALC випливає, що $BL = CL$. Отже, AL — медіана трикутника ABC . Крім цього, $\angle ALB = \angle ALC$, а оскільки ці кути утворюють розгорнутий кут, то вони — прями. Отже, AL — висота трикутника ABC . Нарешті, $\angle B = \angle C$, а тому кути при основі рівнобедреного трикутника рівні. Теорему доведено.

Оскільки доведеною теоремою встановлено, що бісектриса, медіана й висота рівнобедреного трикутника, проведені до основи, збігаються, то істинними є й такі твердження:

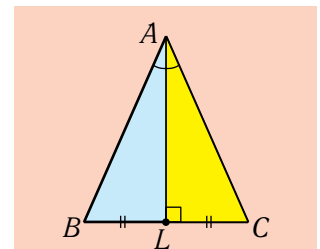
- 1) *медіана рівнобедреного трикутника, проведена до основи, є водночас бісектрисою і висотою;*
- 2) *висота рівнобедреного трикутника, проведена до основи, є водночас бісектрисою і медіаною.*

Безпосереднім наслідком з доведеної теореми є наступна теорема.

Теорема

(про властивість кутів рівностороннього трикутника).

Всі кути рівностороннього трикутника рівні і дорівнюють по 60° .

Доведення. Нехай маємо рівносторонній трикутник ABC (рис. 3.64). З рівності його сторін AB і AC , за доведеною теоремою, випливає рівність кутів 1 і 2, а з рівності сторін BA і BC — рівність кутів 2 і 3. Отже, всі три кути рівностороннього трикутника рівні. А оскільки сума кутів трикутника дорівнює 180° , то кожен із кутів 1, 2, 3 дорівнює третині від цієї суми, тобто 60° . Теорему доведено.



Рис. 3.64

Застосування у конструкції старовинних ватерпасів

Ватерпас — прилад для перевірки горизонтального розміщення прямолінійних предметів, наприклад, рейок і брусів. Найпростіший ватерпас, що застосовувався колись у будівництві, складався із дерев'яного рівнобедреного трикутника ABC , до основи AB якого прилягала вивірена рівна дошка FG , а до вершини C на нитці підвішувався тягарець E (рис. 3.65). Якщо тягарець розміщувався строго над зубцем D , який уособлював середину основи AB , то це означало, що нитка CE спрямована по медіані CD рівнобедреного трикутника ABC , а отже, й по його висоті. Тоді дошка FG була перпендикулярною до лінії CE дії сили тяжіння, тобто займала горизонтальне положення. У противному разі її положення не було горизонтальним.

Лише знаючи ці обставини, можна розгадати значення ватерпаса, з яким французькі художники XIX ст. зображали Маріанну — символічний образ французької республіки. На рис. 3.66 відтворений один із найвідоміших таких творів — картина Жуля Клода Зіглера «Республіка» (1848 р.). У правій руці Маріанна тримає ватерпас, яким урівноважує три найголовніші чесноти республіки, записані за нею золотистими літерами (теж у вершинах рівнобедреного трикутника): Свобода, Рівність Братерство (Liberté, Égalité, Fraternité).

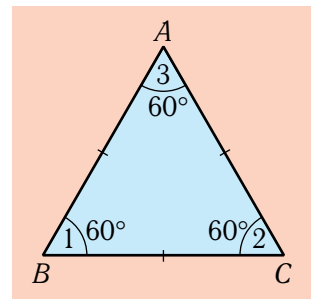

Рис. 3.65



Рис. 3.66

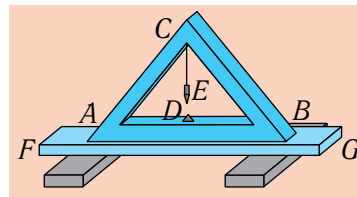

ДЛЯ ТИХ, ХТО ХОЧЕ ЗНАТИ БІЛЬШЕ

Яким може бути розміщення висот у трикутнику

З означення бісектриси і медіани трикутника очевидно, що ці відрізки проходять усередині трикутника

(див. рис. 3.62, на якому AL — бісектриса, AM — медіана трикутника ABC). Щодо висоти AH , то ситуація не така очевидна. На рис. 3.67, а) відображений випадок, коли обидва кути B і C — гострі. Доведемо, що в усіх таких випадках висота AH проходить усередині трикутника.

Припустимо супротивне. Можливі дві ситуації: або точка H лежить ближче до точки B , ніж до точки C (рис. 3.67, б), або точка H лежить ближче до точки C , ніж до точки B (рис. 3.67, в). При першій ситуації зовнішній кут ABC прямокутного трикутника ADB , який є гострим кутом трикутника ABC , був би більшим за прямий внутрішній кут H , що неможливо. При другій ситуації з аналогічних причин гострий кут C трикутника ABC був би більшим за прямий кут H трикутника AHC . Оскільки жодна із цих ситуацій неможлива, то зроблене припущення неправильне. Отже, висота AH трикутника у цьому разі справді проходить усередині трикутника.

Якщо у трикутнику всі кути гострі, тобто трикутник є гострокутним, то з доведеного випливає, що тоді всі три його висоти проходять усередині трикутника (рис. 3.68). На уроках геометрії у 8 класі буде доведено, що всі вони перетинаються в одній точці.

Якщо ж у трикутнику ABC один із кутів ($\angle B$ або $\angle C$) є прямим, то очевидно, що тоді висота AH збігається з однією зі сторін, яка прилягає до прямого кута (рис. 3.69). Інша сторона прямого кута міститиме другу висоту трикутника, а третя висота, як доведено вище (оскільки кути A і C — гострі), проходитиме всередині трикутника. Тоді й без доведення очевидно, що всі три висоти перетинаються в одній точці — у вершині прямого кута.

Нехай тепер один із кутів ($\angle B$ або $\angle C$) трикутника ABC , наприклад, B — тупий. Тоді висота AH проходить зовні трикутника (рис. 3.70, а). Справді, якщо припустимо супротивне (рис. 3.70, б), то матимемо, що зовнішній кут AHC прямокутного трикутника AHB , який є прямим, більший за тупий внутрішній кут B . Оскільки таке неможливе, то припущення



Рис. 3.67



Рис. 3.68

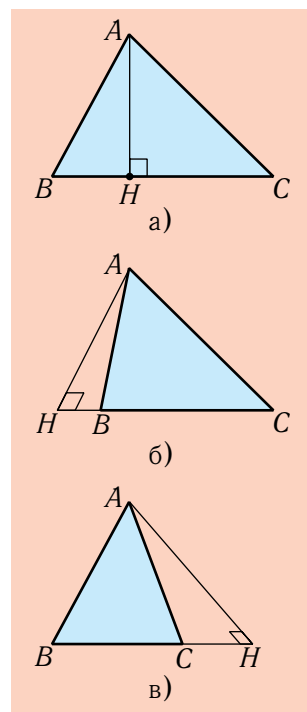

Рис. 3.69

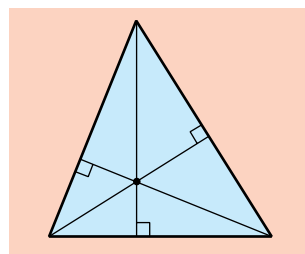

Рис. 3.70

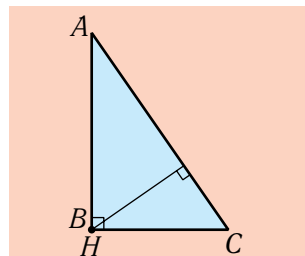

Рис. 3.71

неправомірне. Отже, висота AH трикутника у цьому разі справді проходить ззовні трикутника.

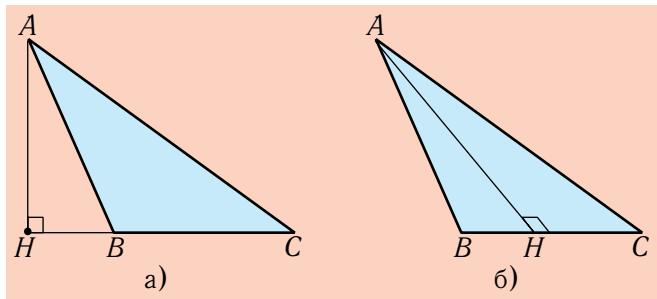
У трикутнику може бути лише один тупий кут, і тоді два інші його кути обов'язково гострі. Тому одна з висот тупокутного трикутника проходить усередині трикутника, а дві інші — ззовні нього (рис. 3.71). У 8 класі буде доведено, що всі три прямі, які містять ці висоти, перетинаються в одній точці.

Принагідно зазначимо, що всі три медіани і всі три бісектриси трикутника також перетинаються в одній точці. Для медіан цю властивість (рис. 3.72) теж буде доведено у 8 класі, а для бісектрис — уже невдовзі, в останньому розділі цього підручника.

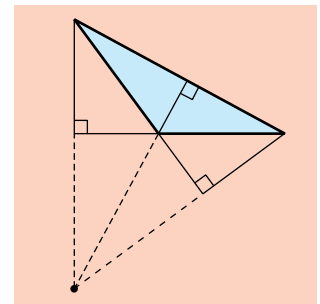

Рис. 3.72



Вправи і задачі

- 298°.** Накресліть кут A , що дорівнює 70° , і проведіть його бісектрису. Потім через точку L бісектриси, яка знаходиться на відстані 5 см від точки A , проведіть пряму, перпендикулярну до бісектриси, і позначте буквами B і C точки перетину цієї прямої зі сторонами кута A . Виміряйте сторони і кути трикутника ABC . Які висновки про вид цього трикутника ви зробите?
- 299°.** Накресліть відрізок BC завдовжки 5 см, а потім за допомогою циркуля з розхилом 5 см проведіть два кола із центрами B, C . Нехай A і D — точки перетину цих кіл. Сполучіть відрізками кожен з точок A і D з точками B і C . До якого виду належать одержані трикутники ABC і DBC ? Чому дорівнюють їхні кути?

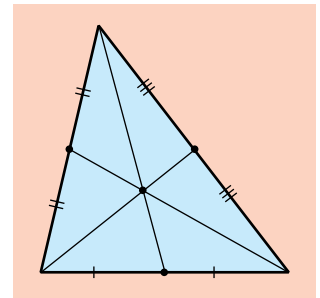
300°. На рис. 3.73 зображена арка головного порталу готичного кафедрального собору в Севільї (Іспанія) (собор зведений у 1506 р.). Арка вписується у трикутний фронтон. Визначте з допомогою вимірювання кути цього трикутника. До якого виду (за сторонами і за кутами) він належить?



Рис. 3.73

301°. На рис. 3.74 відтворена одна із композицій художника-абстракціоніста В. Кандінського, на якій, як вважається, за допомогою послідовності рівнобедрених трикутників відображено перехід земної і людської енергії (тепліші кольори) у космічну (холодні кольори). Чи є тут геометрично рівні фігури?



Рис. 3.74

302°. У трикутнику LMN $MN = LN$. Чи є в цьому трикутнику рівні кути? Чому вони дорівнюють, якщо кут N дорівнює 100° ?

303°. У трикутнику ABC сторони, які прилягають до кута C , рівні. Рівні також кути, що прилягають до сторони AC . Яким є цей трикутник?

304°. Периметр рівностороннього трикутника дорівнює 18 см. Визначте довжину його сторони.

305°. Визначте периметр рівнобедреного трикутника, якщо його бічна сторона дорівнює 7 см, а основа на 3 см менша від бічної сторони.

306°. Доведіть, що зовнішні кути при вершинах основи рівнобедреного трикутника рівні.

307°. Кут між бічними сторонами рівнобедреного трикутника дорівнює 120° . Визначте кути при основі трикутника.

308°. Кут при основі рівнобедреного трикутника дорівнює 45° . Визначте кут між його бічними сторонами.

309°. Зовнішній кут при вершині рівнобедреного трикутника дорівнює 50° . Визначте зовнішні кути при вершинах основи.

310°. Зовнішній кут при основі рівнобедреного трикутника дорівнює 130° . Визначте зовнішній кут при вершині.

311°. Доведіть, що коли основа й кут при основі одного рівнобедреного трикутника відповідно дорівнюють основі й куту при основі іншого рівнобедреного трикутника, то такі трикутники рівні.

312°. Доведіть, що рівнобедрені трикутники рівні, якщо бічна сторона й кут при вершині одного трикутника дорівнюють відповідно бічній стороні й куту при вершині іншого трикутника.



Рис. 3.75

313. На рис. 3.75 подано дві світлини, на яких у різних ракурсах зображено споруду Музею сучасного мистецтва у Клівленді (США, штат Огайо ; архітекторка Фаршид Муссаві). Як ви гадаєте, які трикутники взяті за основу цього проекту, і скільки їх? Точніше відповісти на ці запитання вам допоможе каркасна модель споруди, зображена на рис. 3.76.



Рис. 3.76

- 314.** Периметр рівнобедреного трикутника дорівнює 15 см, а його бічна сторона вдвічі більша за основу. Визначте довжини сторін цього трикутника.
- 315.** Основа й бічна сторона рівнобедреного трикутника відносяться, як 2 : 3. Визначте сторону цього трикутника, якщо його периметр дорівнює 16 см.
- 316.** Визначте основу рівнобедреного трикутника, якщо вона на 5 дм менша від його бічної сторони, а периметр трикутника дорівнює 46 дм.
- 317.** У рівнобедреному трикутнику основа більша за бічну сторону на 2 см, але менша від суми бічних сторін на 3 см. Визначте сторони трикутника.
- 318.** Одна зі сторін рівнобедреного трикутника дорівнює 7 см, а його периметр — 19 см. Визначте сторони цього трикутника.
- 319.** Медіана рівнобедреного трикутника ділить його периметр на частини, що дорівнюють 9 см і 12 см. Визначте сторони трикутника.
- 320.** Периметр рівнобедреного трикутника дорівнює 20 дм, а одна з його сторін удвічі більша за іншу. Визначте сторони трикутника. Розгляньте два випадки.

321. Дано: $CA = CB$, $AM = BN$, $\angle A = \angle B$ (рис. 3.77). Доведіть, що трикутник CMN — рівнобедрений.
322. Дано: $DA = DB$, $\angle CDA = \angle CDB$ (рис. 3.78). Доведіть, що трикутник CAB — рівнобедрений.
323. Дано: $AB = AC$, $\angle BAD = \angle CAD$ (рис. 3.79). Доведіть, що трикутник DBC — рівнобедрений.

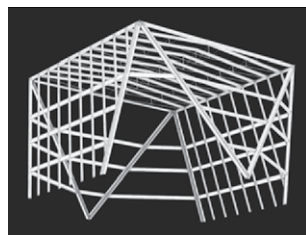

Рис. 3.77



Рис. 3.78

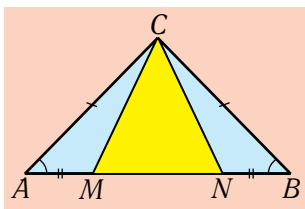

Рис. 3.79

324. Доведіть, що у рівносторонньому трикутнику: а) усі медіани рівні; б) усі висоти рівні; в) усі бісектриси рівні.
325. Доведіть, що у рівних трикутниках медіани, проведені до рівних сторін, рівні між собою.
326. Доведіть, що коли у трикутнику ABC сторони AB і AC не рівні, то медіана AM цього трикутника не є його висотою.
327. На бічних сторонах CA і CB рівнобедреного трикутника ABC від його вершини C відкладено рівні відрізки CM і CN (рис. 3.80). Доведіть, що відрізки AN і BM рівні.
328. У рівнобедреному трикутнику ABC з основою AC проведено медіану BM . На сторонах AB і CB позначено відповідно точки E та F так, що $AE = CF$. Доведіть, що $\triangle BME = \triangle BMF$, а $\triangle AME = \triangle CMF$.
329. На рис. 3.81 периметр рівнобедреного трикутника ABC з основою AC дорівнює 40 см, а периметр рівностороннього трикутника ABD дорівнює 45 см. Визначте сторони трикутника ABC .

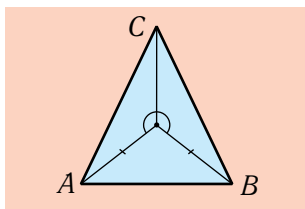

Рис. 3.80

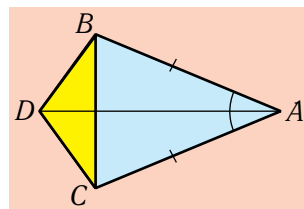

Рис. 3.81

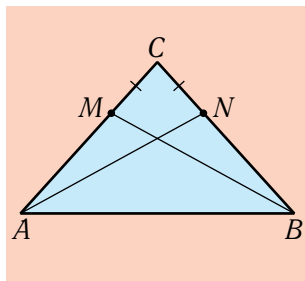

Рис. 3.82

- 330.** Доведіть, що середини сторін рівнобедреного трикутника є вершинами іншого рівнобедреного трикутника.
- 331.** Доведіть, що у рівнобедреному трикутнику медіани, проведені до бічних сторін, рівні. Чи істинні аналогічні твердження стосовно бісектрис і висот?
- 332.** Доведіть, що коли у трикутнику дві висоти є бісектрисами, то цей трикутник — рівносторонній.
- 333.** На сторонах рівностороннього трикутника ABC відкладено рівні відрізки AP , BQ і CR (рис. 3.82). Доведіть, що трикутник PQR — рівносторонній.
- 334.** Рівнобедрені трикутники ABC і DBC мають спільну основу BC (рис. 3.83, а, б). Доведіть, що в кожному можливому випадку взаємного розміщення цих трикутників $\triangle BAD = \triangle CAD$. Доведіть також, що пряма AD проходить через середину відрізка BC .
- 335.** У рівнобедреному трикутнику ABC бічні сторони BA і BC дорівнюють по 18 см. Через середину M сторони AB проведено пряму, перпендикулярну до цієї сторони (рис. 3.84). Проведена пряма перетинає сторону BC у точці N . Визначте основу AC , якщо периметр трикутника ANC дорівнює 27 см.

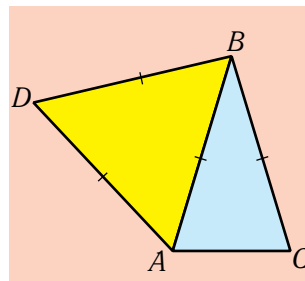

Рис. 3.83

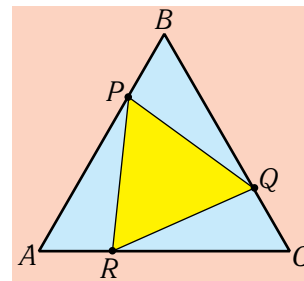

Рис. 3.84

§17. Ознаки рівнобедреного трикутника

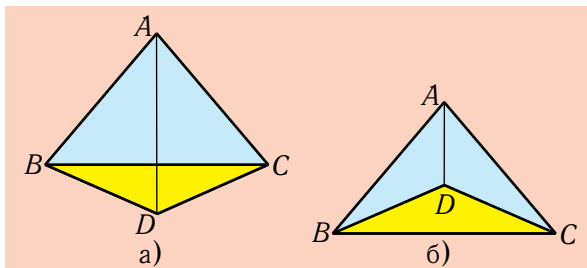
У попередньому параграфі було розглянуто два способи побудови рівнобедрених трикутників — за кутом при вершині і бічною стороною та за основою і бічною стороною. Існує ще один доволі простий спосіб побудови — за основою і кутом при основі.

Нехай BC — задана основа (рис. 3.85). Відкладемо від променів BC і CB в одну й ту саму півплощину кут заданої величини. Нехай A — точка перетину сторін цих кутів, які не належать прямій BC . Тоді

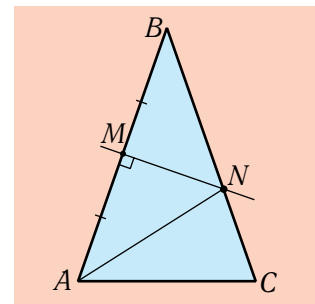

Рис. 3.85

ABC — шуканий рівнобедрений трикутник: BC — його основа, $\angle B$ і $\angle C$ — кути при основі заданої величини.

Стверджувати це можна на підставі *ознаки* рівнобедреного трикутника, яку ми зараз же й доведемо.

Теорема

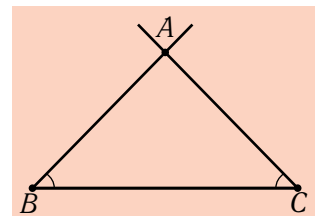
(ознака рівнобедреного трикутника за кутами).

Якщо у трикутнику два кути рівні, то він — рівнобедрений.

Доведення. Нехай у трикутнику ABC $\angle B = \angle C$ (рис. 3.86). Проведемо бісектрису AL . Дістанемо два трикутники ALB та ALC зі спільною стороною AL . Оскільки в них рівні дві пари кутів: $\angle B = \angle C$ і $\angle BAL = \angle CAL$, то рівні й треті кути: $\angle ALB = \angle ALC$ (адже сума кутів трикутника дорівнює 180°). Тому, за спільною стороною AL і прилеглими до неї кутами (тобто за другою ознакою), $\triangle ALB = \triangle ALC$. Звідси $AB = AC$. Отже, трикутник ABC — рівнобедрений. Теорему доведено.



Рис. 3.86

Довести останню теорему можна інакше, без додаткових побудов і без посилання на теорему про суму кутів трикутника. Застосуємо другу ознаку рівності трикутників до трикутника ABC і трикутника ACB — того самого трикутника ABC , але «перевернутого» (рис. 3.87). Оскільки сторона BC дорівнює стороні CB , $\angle C = \angle B$, а $\angle B = \angle C$, то $\triangle ABC = \triangle ACB$. Звідси $AB = AC$. Отже, трикутник ABC — рівнобедрений.

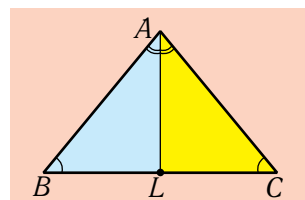

Рис. 3.87

Наслідок.

Трикутник, у якому всі кути рівні (по 60°), є рівностороннім.

Доведення цього наслідку проведіть самостійно.

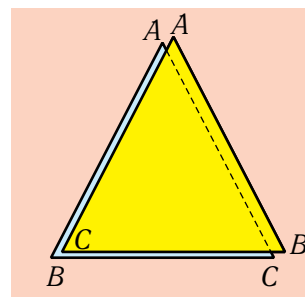
Доведена ознака є оберненою теоремою до одного із тверджень теореми про властивості рівнобедреного трикутника, доведеної у попередньому параграфі. Іншим висновком тієї теореми було твердження про те, що у рівнобедреному трикутнику висота, медіана

і бісектриса, проведені до основи, збігаються. Ця властивість теж характерна лише для рівнобедрених трикутників, тобто є їхньою *ознакою*. Точніше, цих ознак аж три: по тому, які два із згаданих відрізків збігаються.

Теорема

(*ознаки рівнобедреного трикутника за відрізками*).

Якщо у трикутнику збігаються які-небудь два із трьох відрізків, що є медіаною, висотою і бісектрисою, проведеними з однієї вершини, то трикутник — рівнобедрений.

Доведення. 1. Нехай AL — одночасно медіана й висота трикутника ABC (див. рис. 3.86), тобто $LB = LC$ і $AL \perp BC$. Тоді прямокутні трикутники ALB і ALC рівні за першою ознакою. Звідси $AB = AC$. Отже, трикутник ABC — рівнобедрений.

2. Нехай AL — висота і бісектриса трикутника ABC (див. рис. 3.86). Тоді прямокутні трикутники ALB і ALC рівні за другою ознакою, оскільки сторона AL у них спільна, а прилеглі до неї гострі кути BAL і CAL рівні. Звідси $AB = AC$, тобто трикутник ABC — рівнобедрений.

3. Нехай AL — медіана і бісектриса трикутника ABC (рис. 3.88). Продовжимо медіану AL на таку саму довжину $LA_1 = AL$ і сполучимо точку A_1 з точками B і C . $\triangle A_1LB = \triangle ALC$ (кути при вершині L рівні як вертикальні, а сторони, що утворюють ці кути, рівні за умовою й за побудовою). Звідси $\angle BA_1L = \angle CAL$. За умовою $\angle CAL = \angle BAL$. Отже, $\angle BA_1L = \angle BAL$. Тоді, за вже доведеною ознакою, трикутник BAA_1 — рівнобедрений і, отже, медіана BK у ньому є й висотою, тобто $BL \perp AL$. Виходить, що відрізок AL є висотою у трикутнику ABC . Отже, за доведеним у першому або другому пункті цієї теореми, трикутник ABC — рівнобедрений. Теорему доведено.



Рис. 3.88



Розв'язуємо разом

Задача.

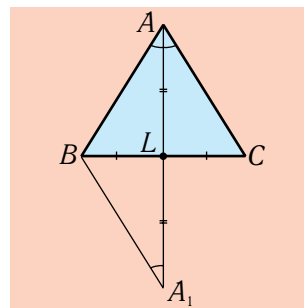
У трикутнику ABC бісектриси кутів B і C перетинаються в точці Q (рис. 3.89). Через точку Q проведено відрізок MN , паралельний основі BC , кінці якого належать бічним сторонам трикутника. Довести, що відрізок MN дорівнює сумі відрізків BM і CN .

Розв'язання. За означенням бісектриси, $\angle MBQ = \angle QBC$, а за властивістю паралельних прямих, $\angle QBC = \angle BQM$ ($MN \parallel BC$, BQ — січна). Отже, у трикутнику MBQ $\angle MBQ = \angle BQM$. Тому цей трикутник — рівнобедрений і, отже, в ньому $MQ = BM$.

Так само з'ясуємо, що рівнобедреним є трикутник NCQ і в ньому $QN = CN$.

Додавши одержані рівності, матимемо: $MQ + QN = BM + CN$, а звідси $MN = BM + CN$. Твердження задачі доведено.



Рис. 3.89



Вправи і задачі

- 336°.** Накресліть за допомогою лінійки і транспортира рівнобедрений трикутник, основа якого дорівнює 6 см, а кут при основі — 35° . Визначте кут при вершині побудованого трикутника.
- 337°.** У трикутнику є два рівні кути. Що можна стверджувати про його сторони? Чи можна стверджувати, що цей трикутник рівносторонній?
- 338°.** Один учень якось сказав: «Рівносторонній трикутник є рівнокутним». Що він мав на увазі? Чи правильно він висловився?
- 339°.** У трикутнику ABC кути, що прилягають до сторони BC , рівні. Рівні також сторони, що прилягають до кута B . Що це за трикутник?
- 340°.** Чому дорівнюють зовнішні кути рівностороннього трикутника?

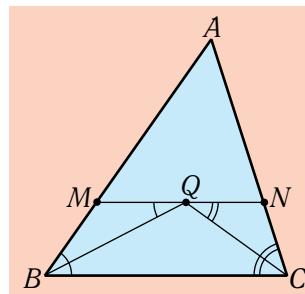
- 341°. Зовнішні кути при двох вершинах трикутника дорівнюють по 120° . Доведіть, що цей трикутник рівносторонній.
- 342°. У рівнобедреному трикутнику ABC з основою AC зовнішній кут при вершині A дорівнює 150° . Визначте кути при основі трикутника.
- 343°. У трикутнику ABC $\angle B = \angle C$, BL — бісектриса кута A . Доведіть, що $BL = LB$.
- 344°. У трикутнику ABC $\angle B = \angle C$, $BM = MC$. Доведіть, що $AM \perp BC$.
- 345°. У рівнобедреному трикутнику один із кутів при основі дорівнює 45° . До якого виду (за кутами) належить цей трикутник?
- 346°. Дано: $AB = AC$ (рис. 3.90). Доведіть, що $\angle 1 = \angle 2$.
- 347°. Дано: $AB = BC$, $\angle B = 65^\circ$ (рис. 3.91). Визначте $\angle ACD$.
- 348°. Основа й прилеглий до неї кут одного рівнобедреного трикутника дорівнюють відповідно основі й прилеглому до неї куту іншого рівнобедреного трикутника. Чи рівні ці трикутники?
349. На рис. 3.92 $BH = HC$, $AH \perp BC$. Доведіть, що трикутник ABC — рівнобедрений. Запропонуйте на цій підставі спосіб побудови рівнобедреного трикутника за основою і висотою, використовуючи лінійку і косинець.



Рис. 3.90



Рис. 3.91

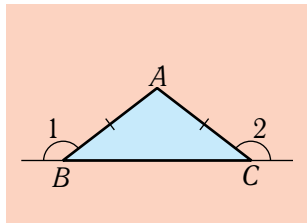

Рис. 3.92

350. Один із зовнішніх кутів рівнобедреного трикутника дорівнює 140° . Чому дорівнюють внутрішні кути цього трикутника?
351. Визначте кути рівнобедреного трикутника, якщо кут при його основі удвічі більший за кут при вершині, яка протилежна основі.
352. Визначте кути рівнобедреного трикутника, якщо один із них дорівнює: а) 50° ; б) 110° .
353. Чому дорівнюють кути, що утворюються при перетині двох бісектрис рівностороннього трикутника?
354. Визначте кути рівнобедреного трикутника, якщо один із них учетверо більший за інший. Розгляньте два випадки.
355. Один із кутів рівнобедреного трикутника на 48° більший за інший. Визначте кути цього трикутника. Розгляньте два випадки.

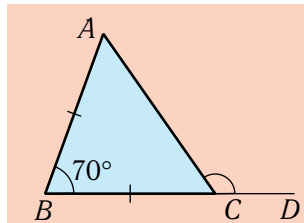
356. Доведіть, що кут при основі рівнобедреного трикутника дорівнює половині зовнішнього кута при його вершині.
357. Дано: $\triangle CAB$ — рівнобедрений, AB — його основа, $MN \parallel AB$ (рис. 3.93). Доведіть, що $\triangle CMN$ — теж рівнобедрений.
358. Доведіть, що пряма, яка перетинає бічну сторону рівнобедреного трикутника і паралельна іншій його бічній стороні, відтинає від цього трикутника рівнобедрений трикутник.
359. Дано: $\angle 1 = \angle 2$; $\angle 3 = \angle 4$ (рис. 3.94). Доведіть, що $AC = BC$.

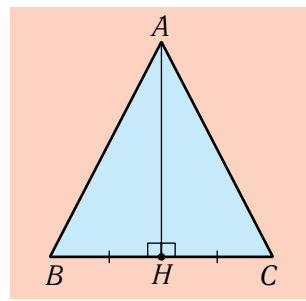

Рис. 3.93



Рис. 3.94

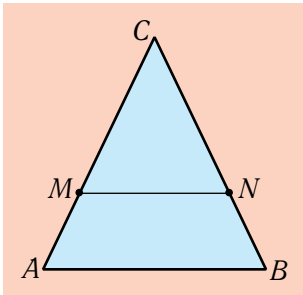

Рис. 3.95

360. Доведіть, що у рівнобедреному трикутнику бісектриси кутів при основі рівні.
361. Доведіть, що у рівнобедреному трикутнику висоти, проведені до бічних сторін, рівні.
362. На основі AB рівнобедреного трикутника ABC взято точки M і N так, що $AM = BN$. Із точок M, N до AB поставлено перпендикуляри MP і NQ , які перетинають бічні сторони трикутника відповідно у точках P і Q . Доведіть, що $PM = QN$.
363. Доведіть, що у рівних трикутниках рівними є бісектриси і висоти, проведені з вершин рівних кутів.
364. Доведіть рівність рівнобедрених трикутників за рівними висотою, проведеною до основи, і кутом при вершині, протилежній цій основі.
365. Дано: $\triangle ABC$ — рівносторонній, точки B_1, C_1, A_1 розміщені на продовженнях його сторін $BB_1 = CC_1 = AA_1$ (рис. 3.95). Доведіть, що $\triangle A_1B_1C_1$ — теж рівносторонній.
366. Один із кутів між бісектрисами кутів при основі рівнобедреного трикутника дорівнює 124° . Визначте кути трикутника.
367. Два зовнішні кути рівнобедреного трикутника відносяться, як 2 : 5. Визначте внутрішні кути трикутника.
368. Дано: $\triangle ABC$ — рівносторонній, $\angle RAC = \angle PBA = \angle QCB$ (рис. 3.96). Доведіть, що $\triangle PQR$ — теж рівносторонній.

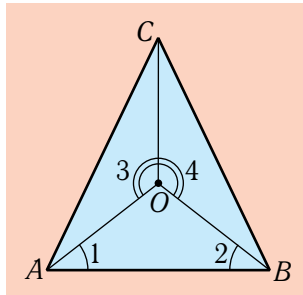

Рис. 3.96

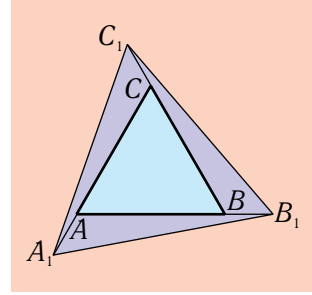
- 369.** У трикутнику ABC $\angle A = 50^\circ$, а $\angle B = 60^\circ$. На продовженнях сторони AB відкладено відрізки $AD = AC$ і $BF = BC$ (рис. 3.97). Визначте кути трикутника CDF .
- 370.** У рівнобедреному трикутнику ABC з основою AC із вершин A та C проведені медіани, що перетинаються в точці G . Доведіть, що трикутник AGC — рівнобедрений.
- 371.** Дано: $\angle 1 = \angle 2$; $\angle 3 = \angle 4$ (рис. 3.98). Доведіть, що $AB \perp CD$.
- 372.** Дано: $OA = OB$; $AM \perp OA$, $BN \perp OB$ (рис. 3.99). Доведіть, що $\angle AMN = \angle BNM$.



Рис. 3.97

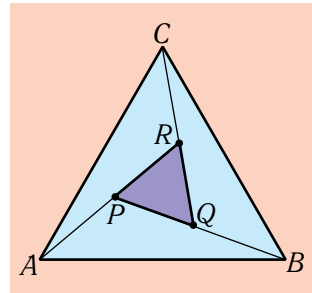

Рис. 3.98

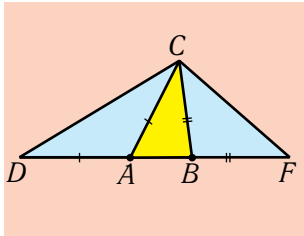

Рис. 3.99

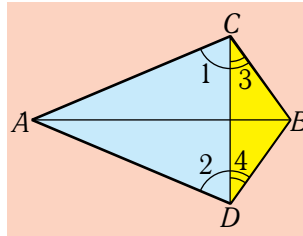

СТОРІНКИ ІСТОРІЇ

Фалес і зародження великої грецької науки

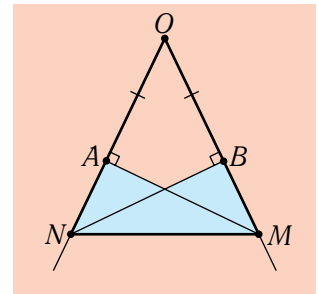
На початку VI ст. до н. е. виник новий потужний центр культурного життя стародавнього світу — Греція. Завдячуючи новій демократичній формі правління, в грецьких містах-державках з небаченою до того інтенсивністю розвивалися мистецтва. З'явилися й філософські школи, в яких проводилися інтелектуальні пошуки єдиних принципів світобудови і справедливих законів облаштування суспільного життя. Легендарним уособленням цього руху до знань, «найпершим з грецьких мудреців», вважають Фалеса.

Фалес народився в азійській грецькій колонії Мілет. У молоді роки, ймовірно, був купцем і здійснив декілька подорожей до Єгипту і Вавилонії. Там він прилучився до скарбниці східної мудрості, а повернувшись на батьківщину, заснував першу наукову школу.



Фалес

Серед «наймудріших» Фалес був єдиним представником від природознавчої науки. Усі інші — правителі та законодавці. Їхні списки непостійні. Крім Фалеса, майже завжди називаються тільки афінянин Солон та спартанець Хілон.

Зокрема, Фалес — перший з учених, з чийм ім'ям пов'язують доведення конкретних геометричних істин. Учений V ст. н. е. Прокл Діодок у своїх коментарях до «Начал» Евкліда, посиляючись на втрачену «Історію геометрії» Євдема Родоського (IV ст. до н. е.), стверджує, що Фалес першим відкрив, що при перетині двох паралельних прямих січною утворюються рівні відповідні кути. Відкрив Фалес і теорему про рівність двох трикутників, у яких рівні сторони і два прилеглих до неї кути. Євдем приписує це відкриття саме Фалесу на тій підставі, що без нього неможливо вирішити задачу про знаходження відстані до корабля на морі, яку, за легендою, розв'язав Фалес. Досі достеменно



Фалес (третій зліва, що вказує на небесну сферу) серед легендарних сімох мудреців давнини. Помпейська мозаїка I ст. до н. е.



Статуя **Фалеса** у читальній залі бібліотеки Джона Райландса Манчестерського університету (Англія)

невідомо, яким саме було це розв'язання. Найімовірніші два варіанти — «горизонтальний» і «вертикальний».

«Горизонтальний спосіб». Для визначення відстані від доступної точки A до недоступної точки B (корабля на морі) на рівній місцевості беруть який-небудь відрізок AD (рис. 3.100) і фіксують його середину C . Потім через точку D проводять промінь DE під тим самим кутом до відрізка AD , під яким його перетинає промінь AB , але у протилежному до AB напрямку. Нарешті, на промені DE знаходять таку точку E , щоб точки E , C і B розміщувалися на одній прямій. Тоді довжина відрізка DE дорівнюватиме шуканій відстані AB .

Справді, оскільки у трикутниках CAB і CDE за побудовою $AC = CD$, $\angle A = \angle D$, а $\angle ACB = \angle DCE$ (як вертикальні), то, за другою ознакою, ці трикутники рівні. Тому рівними є і їхні сторони, які лежать проти рівних кутів, зокрема, $AB = DE$.

«Вертикальний» спосіб вимірювання міг полягати у визначенні кута зору ADB на недоступний предмет B з позиції D , розташованої на скелі чи на вежі (рис. 3.101) з наступною пеленгацією під цим кутом певного об'єкта C на суші, відстань до якого відома. Тоді шукана відстань AB дорівнюватиме відомій відстані AC . Це випливає з рівності (за другою ознакою) прямокутних трикутників DAB і DAC .

Серед інших геометричних фактів, доведення яких Євдем приписує Фалесу, — теорема про рівність кутів при основі рівнобедреного трикутника. Незважаючи на всю свою очевидність і, здавалося б, тривіальність, цей факт використовується у геометрії надзвичайно часто, зокрема, при доведенні інших дуже важливих теорем. І серед них — третя ознака рівності трикутників, яку ми вивчатимемо у наступному параграфі.



Рис. 3.100



Рис. 3.101

§18. Третя ознака рівності трикутників

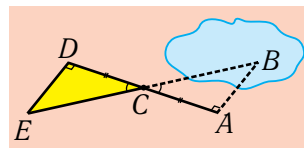
Практичний досвід переконує, що трикутні форми не піддаються деформації. У зв'язку із цим для посилення великих несучих конструкцій, наприклад, ферм підйомних кранів, перекидних мостів, великих перекриттів тощо їх часто укріплюють численними трикутними перемичками (рис. 3.102, 3.103). Юний експериментатор, якого ви бачите на рис. 3.104, в ефективності цього прийому переконався дослідним шляхом, а от сконструювати з трикутників бамбукові ноші, зображені на рис. 3.105, мабуть, допомогла інтуїція. Для створення ж конструкцій, схожих на головну спортивну арену для Всесвітньої літньої універсиади в Шеньчжені 2011 р. (рис. 3.106), потрібна була і інтуїція, і глибока науково-інженерна думка.

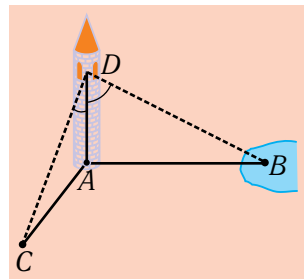

Рис. 3.102



Рис. 3.103



Рис. 3.104

Причиною жорсткості трикутних форм є те, що трикутник повністю визначається своїми сторонами. Це означає, що справджується така *третя ознака рівності трикутників*.

Теорема

(третя ознака рівності трикутників — за трьома сторонами).

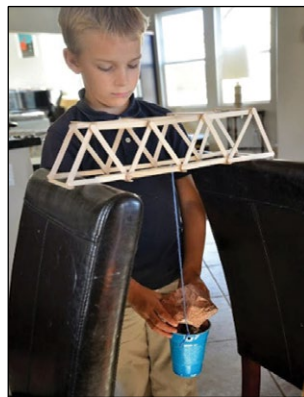
Якщо три сторони одного трикутника відповідно рівні трьом сторонам іншого трикутника, то такі трикутники рівні.



Рис. 3.105



Рис. 3.106

Доведення. Нехай у трикутниках ABC і $A_1B_1C_1$ $AB = A_1B_1$, $BC = B_1C_1$, $AC = A_1C_1$ (рис. 3.107). Потрібно довести, що ці трикутники рівні.

Перемістимо трикутник $A_1B_1C_1$ так, щоб сторона A_1B_1 сумістилася зі стороною AB , а вершина C_1 розміститься з протилежного боку до точки C відносно прямої AB (рис. 3.108). За аксіомою рухомості трикутника, таке переміщення можливе. Проведемо, далі, відрізок CC_1 . Оскільки $AC = AC_1$, $BC = BC_1$, то трикутники ACC_1 і BCC_1 рівнобедрені. Тому $\angle ACC_1 = \angle AC_1C$, $\angle BCC_1 = \angle BC_1C$.

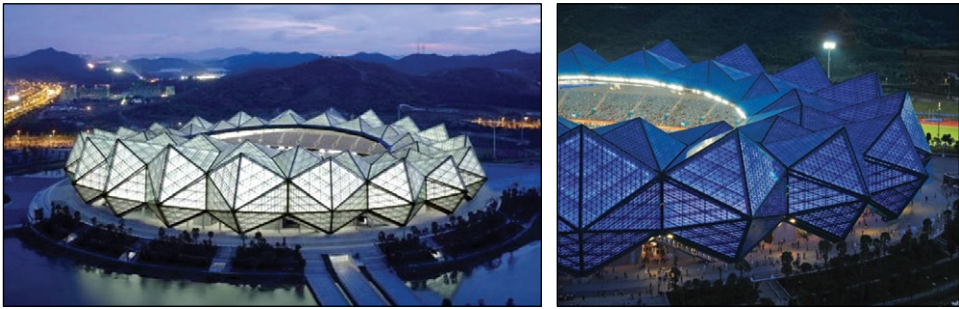

Рис. 3.107

Можливі три випадки взаємного розміщення відрізків AB і CC_1 :

1) перетин у внутрішній точці відрізка AB (рис. 3.108, а);

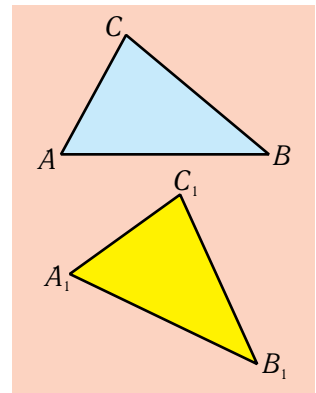

Рис. 3.108

2) перетин в одному з кінців відрізка AB (рис. 3.108, б);

3) відсутність точки перетину (рис. 3.108, в).

В усіх трьох випадках рівними є кути ACB та AC_1B . У першому випадку вони дорівнюють сумі рівних кутів, у третьому — різниці, а в другому — є кутами при основі рівнобедреного трикутника BCC_1 . Отже, у кожному випадку трикутники ABC і ABC_1 рівні за двома сторонами та кутом між ними. Тому $\triangle ABC = \triangle A_1B_1C_1$. Теорему доведено.

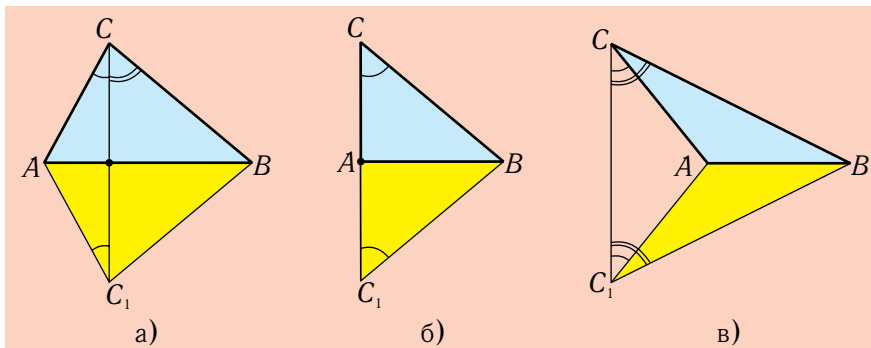
Цю ознаку можна довести інакше. Сумістимо, як і в першому способі, сторони AB і A_1B_1 трикутників ABC і $A_1B_1C_1$, а вершину C_1 розмістимо з того боку від прямої AB , де розміщена точка C (рис. 3.109). Тоді достатньо буде довести, що точки C і C_1 збігаються.

Припустимо, що це не так і позначимо через M середину відрізка CC_1 . Матимемо два рівнобедрених трикутники ACC_1 і BCC_1 зі спільною основою CC_1 , а їхні медіани AM і BM будуть одночасно й висотами. Точки A , B і M не можуть лежати на одній прямій, оскільки відрізок CC_1 , що містить точку M , весь лежить з одного боку від прямої AB . Виходить, що через точку M проходить дві прямі AM і BM , перпендикулярні до однієї й тієї самої прямої CC_1 . Оскільки таке неможливе, то зроблене припущення неправомірне. Отже, точки C і C_1 збігаються. Тому $\triangle ABC = \triangle A_1B_1C_1$.



Рис. 3.109



Розв'язуємо разом

Задача.

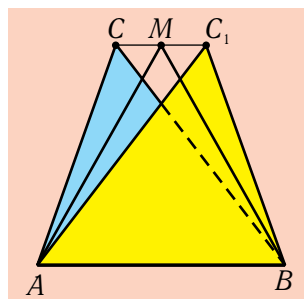
Довести, що коли відрізки AB і DC , AD і BC попарно рівні (рис. 3.110), то вони й попарно паралельні.

Розв'язання. Проведемо відрізок AC і розглянемо трикутники ABC і CDA . Вони рівні, за третьою ознакою. З рівності цих трикутників випливає, що $\angle CAB =$



Рис. 3.110

164 Розділ III. Трикутники. Ознаки рівності трикутників

$= \angle ACD$, а $\angle BCA = \angle DAC$. Ці кути є внутрішніми різносторонніми для пар прямих AB і DC , AD і BC та січної AC . Тому, за ознакою паралельності, $AB \parallel CD$, $BC \parallel DA$. Твердження задачі доведено.

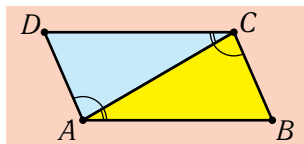
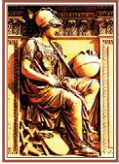

Вправи і задачі

- 373°.** Чи рівні трикутники, зображені на рис. 3.111 (розміри сторін подані у сантиметрах)? Як їх можна сумістити?
- 374°.** Чи рівні віконця, зображені на рис. 3.112? Чи можна їх поміняти місцями? Відповідь поясніть.



Рис. 3.111



Рис. 3.112

- 375°.** Чи будуть рівними рівносторонні трикутники, якщо вони мають рівні периметри?
- 376°.** Периметри двох трикутників рівні. Чи впливає звідси рівність трикутників?
- 377°.** Доведіть рівність трикутників ABC і DCB , зображених на рис. 3.113.
- 378°.** Доведіть рівність трикутників ABC і DBC , зображених на рис. 3.114.
- 379°.** Дано: $AB = BC$, $AD = DC$ (рис. 3.115). Доведіть, що $\angle A = \angle C$.

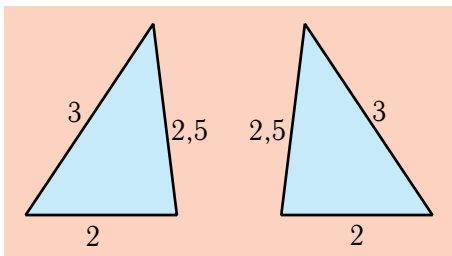

Рис. 3.113



Рис. 3.114

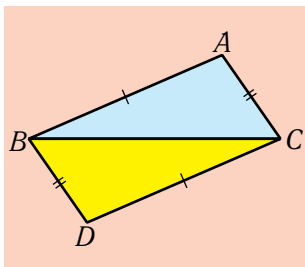

Рис. 3.115

- 380°.** Доведіть, що коли основа й бічна сторона одного рівнобедреного трикутника дорівнюють відповідно основі й бічній стороні іншого рівнобедреного трикутника, то такі трикутники рівні.
- 381.** На рис. 3.116 $AB = DC$, $AC = DB$. Доведіть рівність трикутників ABC і DCB .
- 382.** На рис. 3.116 $AB = DC$, $AC = DB$. Доведіть рівність трикутників AOB і DOC .
- 383.** На рис. 3.117 $\triangle ABD = \triangle CDB$. Доведіть, що $\triangle DAC = \triangle BCA$.
- 384.** Дано: $AB = BC$, $AD = DC$ (див. рис. 3.115). Доведіть, що BD — бісектриса кута B .
- 385.** На рис. 3.118 $AB = LM$, $AC = LN$, $BN = CM$. Доведіть, що трикутник ONC — рівнобедрений.

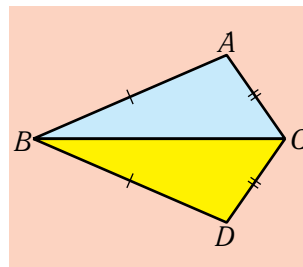

Рис. 3.116

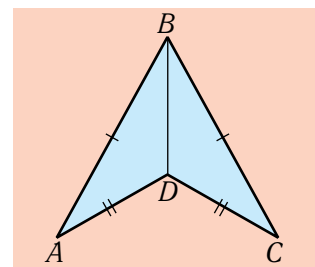

Рис. 3.117

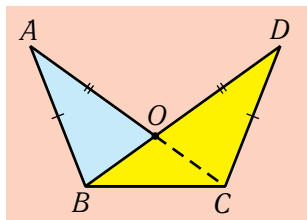

Рис. 3.118

- 386.** Дано: $AC = BD$, $AD = BC$ (рис. 3.119). Доведіть, що $OC = OD$.
- 387.** Дано: $AC = BD$, $AD = BC$ (рис. 3.119). Доведіть, що $OA = OB$.
- 388.** Дано: $AB = AD$, $BC = CD$ (рис. 3.120). Доведіть, що $\angle BAO = \angle DAO$, $\angle BCO = \angle DCO$, $BO = OD$, $AC \perp BD$.
- 389.** Відрізки AB і CD перетинаються, і точка їхнього перетину є серединою кожного з них. Доведіть, що $\triangle ACD = \triangle BDC$.
- 390.** Всередині рівнобедреного трикутника ABC з основою BC взято точку M , рівновіддалену від вершин B і C . Доведіть, що промінь AM перпендикулярний до BC і є бісектрисою кута A .

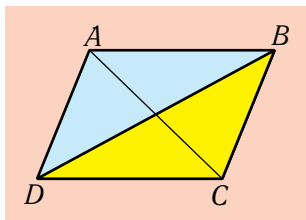

Рис. 3.119

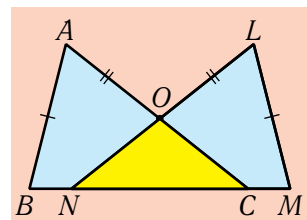

Рис. 3.120

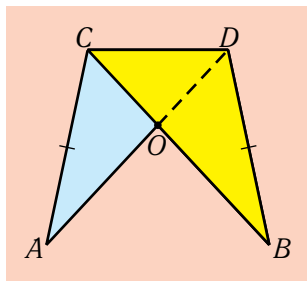

Рис. 3.121

- 391.** Точки B , D і C лежать на одній прямій, а $\triangle ABC = \triangle A_1BC$ (рис. 3.121). Доведіть, що тоді $\triangle ADC = \triangle A_1DC$.
- 392.** Кожна з точок M і N рівновіддалена від кінців відрізка AB . Доведіть, що пряма MN перпендикулярна до відрізка AB і ділить його навпіл.
- 393.** Доведіть рівність трикутників за двома сторонами і медіаною, проведеною до третьої сторони.
- 394.** Доведіть рівність рівнобедрених трикутників за бічною стороною і медіаною, проведеною до неї.

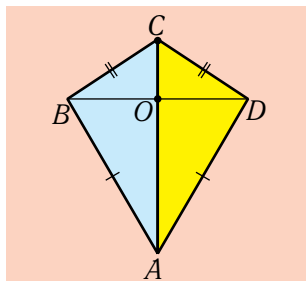
§19. Прямокутні трикутники

Нагадаємо, що трикутник називається *прямокутним*, якщо у ньому є прямий кут.

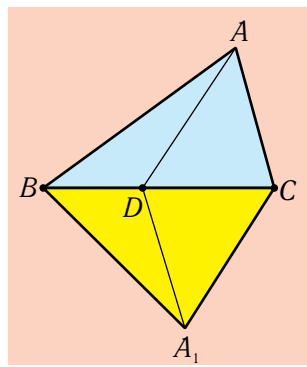
Означення.

Дві сторони прямокутного трикутника, які прилягають до прямого кута, називаються катетами, а третя сторона, яка лежить проти прямого кута, називається гіпотенузою.

На рис. 3.122 зображено прямокутний трикутник ABC . У ньому кут C — прямий, CA і CB — катети, AB — гіпотенуза.

Терміни «катет» і «гіпотенуза» грецького походження. Слово «катетос» у перекладі з грецької мови означає «прямовисний». Прямокутні трикутники часто зображають так, що одна зі сторін, яка утворює прямий кут, уявляється розміщеною вертикально, а інша — горизонтально. Вертикальну сторону колись називали катетом, а горизонтальну — основою. Пізніше за обома цими сторонами закріпилася спільна назва «катети».

На рис. 3.123 і 3.124 зображені об'єкти, які мають форми прямокутних трикутників, розміщених так, що один із катетів займає вертикальне положення, тобто відповідає своїй первинній назві. Шпаківня — цілком реальна, а архітектурні споруди (житлова та офісна вежі, розділені штучною лагуною) — поки



Рис. 3.122



Рис. 3.123

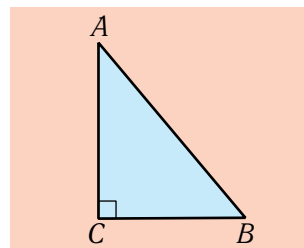

Рис. 3.124

що лише змодельовані: відповідний проект для столиці Камбоджі Пномпеня у 2010 р. запропонували чилійські архітектори Хорхе Гарсес і Лала Маркес. Чимось схожий на цей, але значно грандіозніший і вже реалізований архітектурний проект зображений далі на рис. 3.129.

Слово «гіпотенуза» в дослівному перекладі з грецької мови означає «та, що стягує» (мається на увазі «стягує прями́й кут»). Евклід гіпотенузу так і називав: «сторона, що стягує прями́й кут».

Із того, що прямокутний трикутник має прями́й кут, випливає, що два інші його кути — гострі і що сума гострих кутів прямокутного трикутника дорівнює 90° .

Істинним є також обернене твердження, яке є ознакою прямокутних трикутників:

якщо сума двох кутів трикутника дорівнює 90° , то трикутник — прямокутний.

Справді, сума всіх трьох кутів трикутника дорівнює 180° , і якщо на два з них припадає 90° , то третій дорівнює $180^\circ - 90^\circ = 90^\circ$, тобто є прями́м.

При з'ясуванні рівності прямокутних трикутників береться до уваги те, що в них завжди є рівні елементи — прями́ кути, а також те, що одним із гострих



Замфір Думітреску.
Прямокутний трикутник

кутів визначається й інший, оскільки він доповнює його до 90° .

Взявши до уваги перший фактор, з першої ознаки рівності довільних трикутників безпосередньо виводиться *ознака рівності прямокутних трикутників за двома катетами*:

якщо катети одного прямокутного трикутника відповідно дорівнюють катетам іншого прямокутного трикутника, то такі трикутники рівні (рис. 3.125).

Якщо ж узяти до уваги обидва згадані фактори, то з другої ознаки рівності довільних трикутників легко виводяться *ознаки рівності прямокутних трикутників за катетом і прилеглим або протилежним гострим кутом та за гіпотенузою і прилеглим гострим кутом*:

якщо катет і прилеглий (або протилежний) гострий кут одного прямокутного трикутника дорівнюють відповідно катету та прилеглому (або протилежному) гострому куту іншого прямокутного трикутника, то такі трикутники рівні (рис. 3.126, а, б);

якщо гіпотенуза і гострий кут одного прямокутного трикутника дорівнюють відповідно гіпотенузі та гострому куту іншого прямокутного трикутника, то такі трикутники рівні (рис. 3.127).

Справді, нехай у двох прямокутних трикутників рівні катети і по одному з прилеглих до них гострих кутів (див. рис. 3.126, а). Оскільки рівними є ще й прямі кути, які теж прилягають до цих катетів, то, за другою ознакою, трикутники рівні.

Якщо ж у прямокутних трикутниках рівні гіпотенузи і по одному з гострих кутів (рис. 3.127), то рівними є й інші гострі кути, — оскільки в сумі гострі кути дають 90° . Отже, трикутники рівні за тою самою другою ознакою.



Рис. 3.125



Рис. 3.126

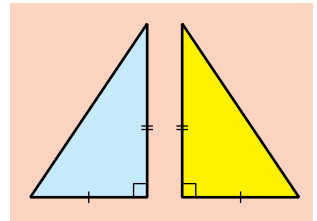

Рис. 3.127

Ще одна ознака рівності прямокутних трикутників потребує окремого доведення.

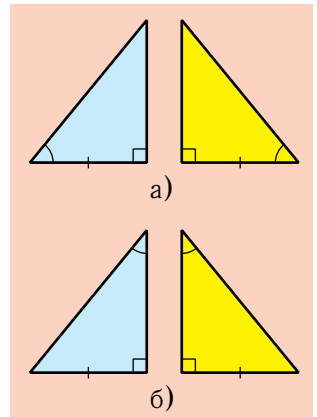
Теорема

(ознака рівності прямокутних трикутників за катетом і гіпотенузою).

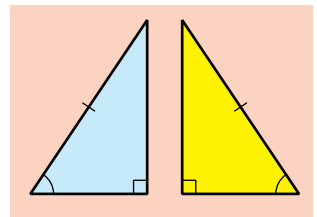
Якщо катет і гіпотенуза одного прямокутного трикутника дорівнюють відповідно катету й гіпотенузі іншого прямокутного трикутника, то такі трикутники рівні.

Доведення. Нехай маємо прямокутні трикутники ABC і $A_1B_1C_1$, у яких $\angle C = \angle C_1 = 90^\circ$, $AC = A_1C_1$, $AB = A_1B_1$ (рис. 3.128, а). Перемістимо трикутник $A_1B_1C_1$ так, щоб сумістилися катети AC і A_1C_1 , а вершини B і B_1 розмістилися по різні боки від прямої AC (рис. 3.128, б). Дістанемо рівнобедрений трикутник ABB_1 , у якому AC — висота, проведена до основи BB_1 . Оскільки ця висота є й медіаною, то $BC = B_1C_1$. Отже, трикутники ABC і $A_1C_1B_1$ рівні за трьома сторонами. Теорему доведено.

Чудовою наочною ілюстрацією усіх ознак рівності прямокутних трикутників є вежі Всесвітнього торговельного центру в Бахрейні (рис. 3.129), зведені у 2008 р. (загальна висота кожної вежі 240 м).

Застосуємо одну з ознак для доведення цікавої властивості прямокутних трикутників, що мають кут 30° .

Теорема

(про співвідношення між сторонами прямокутного трикутника з гострим кутом 30°).

Катет прямокутного трикутника, що лежить проти кута 30° , дорівнює половині гіпотенузи. Навпаки, якщо катет прямокутного трикутника дорівнює половині гіпотенузи, то гострий кут, що лежить проти цього катета, дорівнює 30° .



Рис. 3.128



Рис. 3.129

Доведення. Нехай у трикутнику ACB $\angle C = 90^\circ$, $\angle A = 30^\circ$ (рис. 3.130). Тоді $\angle B = 90^\circ - 30^\circ = 60^\circ$. Продовжимо катет BC за вершину C на таку саму довжину $CB_1 = BC$ і сполучимо відрізком точки A і B_1 . Дістанемо прямокутний трикутник ACB_1 , який, за першою ознакою, рівний трикутнику ACB . Тому $\angle B = \angle B_1 = 60^\circ$. Звідси випливає, що $\triangle ABB_1$ — рівносторонній. Отже, $AB = BB_1$. Але $BB_1 = 2BC$. Отже, $AB = 2BC$. Тому катет BC дорівнює половині гіпотенузи AB .

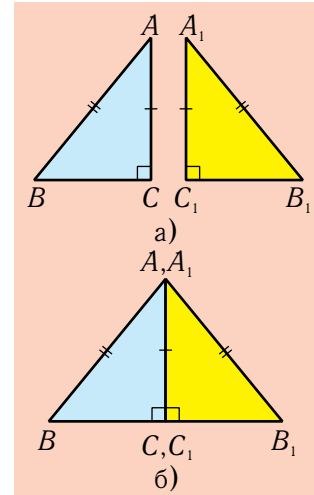

Рис. 3.130

Обернене твердження доведіть самостійно!

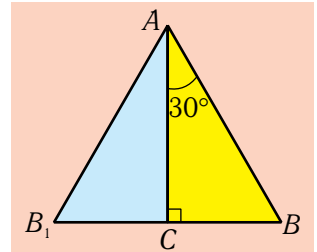

Вправи і задачі

- 395°.** Накресліть рівнобедрений трикутник ABC з основою BC і проведіть його висоту AH . Доведіть рівність прямокутних трикутників ABH і ACH на підставі різних ознак рівності прямокутних трикутників.
- 396°.** Накресліть рівнобедрений прямокутний трикутник з катетами по 6 см і визначте його гострі кути — спочатку вимірюванням, а потім обчисленням. Чи збігаються результати?
- 397°.** У рівнобедреному трикутнику кут при основі дорівнює 45° . Доведіть, що цей трикутник — прямокутний.
- 398°.** Накресліть рівносторонній трикутник ABC зі стороною 7 см, а потім проведіть його медіану AM . Визначте кути трикутника AMB — спочатку вимірюванням, а потім обчисленням. Чи збігаються результати?
- 399°.** Визначте гострі кути прямокутного трикутника, якщо їхня різниця дорівнює 20° .
- 400°.** Визначте гострі кути прямокутного трикутника, якщо один із них учетверо менший від іншого.
- 401°.** У трикутнику ABC $\angle C = 90^\circ$, $\angle A = 45^\circ$, $AC = 5$ см. Визначте BC .
- 402°.** У прямокутному трикутнику ABC кут A дорівнює 30° , а катет BC — 40 см. Визначте гіпотенузу AB .
- 403°.** У прямокутному трикутнику ABC кут B дорівнює 60° , а гіпотенуза AB — 10 см. Визначте катет BC .
- 404°.** Визначте гострі кути прямокутного трикутника, якщо їхні градусні міри відносяться, як 3 : 7.
- 405.** Визначте гострі кути прямокутного трикутника, якщо один із його зовнішніх кутів дорівнює 135° .

406. На рис. 3.131 $\angle B = \angle C$, $\angle AMB = \angle AMC$, точки B, M, C лежать на одній прямій. Доведіть, що $AB = AC$.
407. На рис. 3.132 $\angle ACD = \angle CAB = 90^\circ$, $AD \parallel BC$. Доведіть, що $AB = DC$.
408. На рис. 3.133 CH — висота прямокутного трикутника ACB , проведена до гіпотенузи. Визначте гострі кути трикутника ABC , якщо $\angle HCB = 40^\circ$.



Рис. 3.131



Рис. 3.132

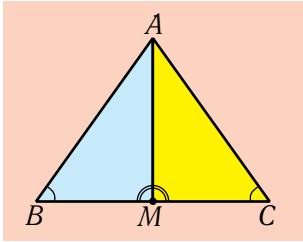

Рис. 3.133

409. На рис. 3.134 $AM \perp MN$, $BN \perp MN$, $AM = BN$. Доведіть, що точка O є серединою кожного з відрізків AB і MN .
410. На рис. 3.134 $AM \perp MN$, $BN \perp MN$, $MO = ON$. Доведіть, що точка O є серединою відрізка AB .
411. На рис. 3.134 $AM \perp MN$, $BN \perp MN$, $AO = OB$. Доведіть, що точки A і B рівновіддалені від прямої MN .
412. На рис. 3.135 $\angle B = \angle D = 90^\circ$, AC — бісектриса кута A . Доведіть, що $AB = AD$, $CB = CD$.

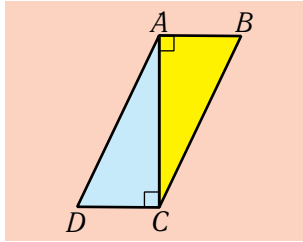

Рис. 3.134

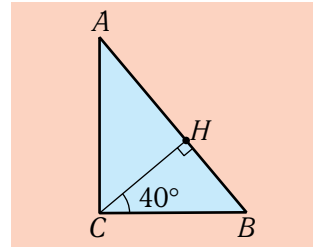
413. Доведіть, що висота прямокутного трикутника, проведена до гіпотенузи, ділить прямий кут на кути, що дорівнюють гострим кутам трикутника.
414. Доведіть рівність прямокутних трикутників за катетом і медіаною, проведеною до нього.
415. Доведіть рівність прямокутних трикутників за катетом і медіаною, проведеною до іншого катета.
416. Доведіть рівність прямокутних трикутників за катетом і висотою, проведеною до гіпотенузи.

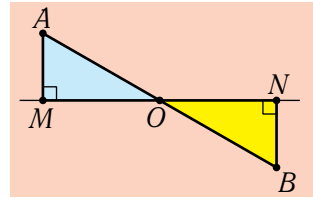

Рис. 3.135

417. Доведіть рівність прямокутних трикутників за катетом і бісектрисою, проведеною до гіпотенузи.
418. Доведіть, що в рівнобедреного трикутника дві висоти рівні.
419. Доведіть, що коли трикутник має дві рівні висоти, то він — рівнобедрений.
420. Висота рівнобедреного трикутника, проведена до основи, утворює з бічною стороною кут 60° . Визначте довжину цієї висоти, якщо бічна сторона трикутника дорівнює 12 см.

421. Прямі AB і CD паралельні. Визначте довжину їхнього спільного перпендикуляра, якщо $AD = 8$ см, а $\angle ADC = 30^\circ$.
422. Пряма перетинає дві паралельні прямі. Один із кутів, які вона утворює з однією із цих прямих, дорівнює 150° . Визначте довжину відрізка січної з кінцями на паралельних прямих, якщо довжина спільного перпендикуляра між цими прямими дорівнює 7 см.
423. У прямокутному трикутнику один із кутів дорівнює 60° , а сума прилеглого катета і гіпотенузи — 60 см. Визначте довжину гіпотенузи.
424. Доведіть методом «від супротивного», що висота прямокутного трикутника, проведена до гіпотенузи, лежить усередині трикутника.
425. Визначте кут між прямими, які містять бісектриси гострих кутів прямокутного трикутника.
426. Доведіть, що медіана прямокутного трикутника, проведена до гіпотенузи, дорівнює половині гіпотенузи.
427. Доведіть рівність гострокутних трикутників за стороною та проведеними до неї медіаною і висотою.
428. Доведіть, що коли медіана прямокутного трикутника, проведена до гіпотенузи, утворює з гіпотенузою кут 30° , то гіпотенуза трикутника учетверо більша за висоту, проведену до неї.
429. Доведіть, що коли гострий кут прямокутного трикутника дорівнює 15° , то висота, проведена до гіпотенузи, дорівнює чверті гіпотенузи. Чи істинне обернене твердження?

§20. Співвідношення між сторонами і кутами трикутника

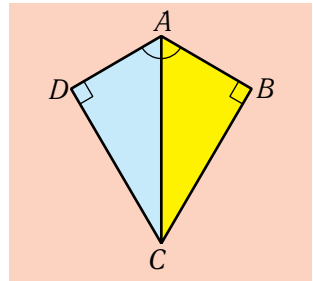
У §16 розглядався спосіб побудови рівнобедреного трикутника за допомогою циркуля і лінійки, коли задано основу BC і бічну сторону AB (див. рис. 3.61). Тоді нас цікавили властивості рівнобедреного трикутника і ми не зауважували, що описані побудови можуть не дати потрібного результату.

Справді, якщо задана бічна сторона AB буде меншою від половини основи BC , то дуги, які ми проводили із центрів B і C для визначення вершини A трикутника, не перетнуться (рис. 3.136). Тому рівнобедреного трикутника з такими довжинами сторін не існуватиме.



Рис. 3.61

Описана побудова має важливе узагальнення, яке ми детально розглянемо в наступному розділі. Воно полягає у тому, щоб побудувати різносторонній трикутник, коли задані усі його сторони. У зв'язку із цим виникає питання про те, які співвідношення між сторонами трикутника можливі.

Відповідь на це питання ми дістанемо у кінці цього параграфу. А для цього нам потрібно попередньо з'ясувати, які залежності існують у трикутнику між довжинами сторін і величинами протилежних їм кутів.

Із властивостей та ознак рівнобедреного трикутника випливає, що проти рівних сторін у такому трикутнику лежать і рівні кути, а проти рівних кутів — рівні сторони. А якщо сторони не рівні, то яке співвідношення існує між кутами, що лежать проти них? Або: якщо кути не рівні, то яке співвідношення існує між протилежними сторонами?

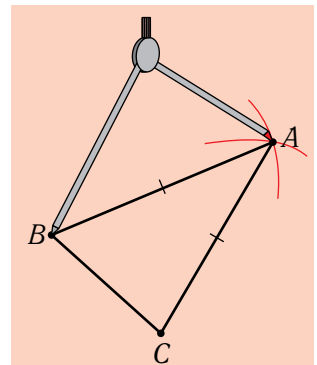
У тому разі, коли довжини сторін або величини кутів трикутника відчутно відрізняються, доволі очевидно із рисунків, що проти більшого кута лежить і більша сторона, а проти більшої сторони — більший кут (рис. 3.137). Виявляється, що ця закономірність справджується завжди, навіть тоді, коли з рисунка вона не очевидна.



Рис. 3.136



Рис. 3.137

Теорема

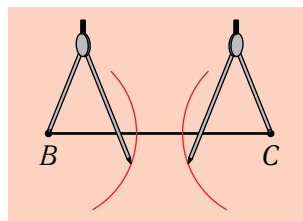
(про співвідношення між сторонами і кутами трикутника).

У будь-якому трикутнику проти більшої сторони лежить більший кут, а проти більшого кута — більша сторона.

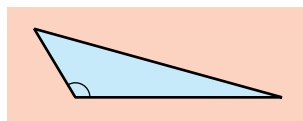
Доведення. Нехай у трикутнику ABC сторона AB більша за сторону AC (рис. 3.138). Доведемо, що тоді кут C більший за кут B . Для цього відкладемо на стороні AB відрізок AC_1 , рівний меншій стороні AC трикутника, і сполучимо точки C і C_1 . Дістанемо



Рис. 3.138

рівнобедрений трикутник ACC_1 з основою CC_1 . Отже, $\angle ACC_1 = \angle AC_1C$. Але кут ACC_1 є частиною кута ACB , тому весь кут ACB більший за кут ACC_1 . З іншого боку, кут AC_1C є зовнішнім для трикутника CC_1B , а тому він більший за несуміжний із ним кут B .

Виходить, що кут C трикутника більший, а кут B — менший від рівних кутів ACC_1 і AC_1C . Тому $\angle C > \angle B$, що й треба було довести.

Нехай тепер, навпаки, кут C більший за кут B (рис. 3.139). Доведемо, що тоді й сторона AB більша за сторону AC . Справді, ці сторони не можуть бути рівними, бо тоді проти рівних сторін лежали б рівні кути C і B , але, за умовою, вони не рівні. Крім цього, сторона AB не може бути й меншою від сторони AC , бо тоді, як шойно доведено, кут C був би меншим від кута B . Тому залишається єдина можливість: сторона AB більша за сторону AC . Теорему доведено.

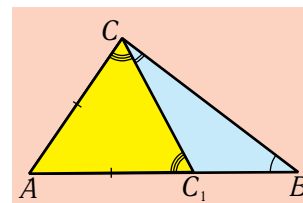

Рис. 3.139

Наслідок 1.

У прямокутному трикутнику гіпотенуза більша за будь-який з катетів.

Наслідок 2.

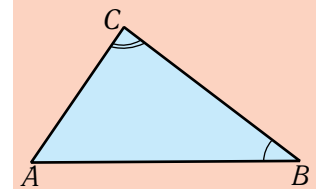
У тупокутному трикутнику сторона, що лежить проти тупого кута, є найбільшою.

Твердження обох наслідків випливають із того, що у трикутнику може бути лише один прямий і один тупий кут, і тоді він є найбільшим з-поміж усіх кутів. Тому проти нього лежить і найбільша сторона.

Тепер доведемо важливу теорему про співвідношення між сторонами будь-якого трикутника.

Теорема

(про нерівність трикутника).

У будь-якому трикутнику кожна сторона менша від суми двох інших сторін.



Середньовічний містичний рисунок, в основі якого шестикутна зірка із двох перехрещених рівносторонніх трикутників — так звана зірка Давида або печать Соломона. Це символізує єдність вогню і води, небесного і земного.

Доведення. Нехай маємо довільний трикутник ABC (рис. 3.140). Доведемо, для прикладу, що $AC < AB + BC$. Для цього продовжимо сторону AB за точку B і відкладемо на цьому продовженні відрізок $BB_1 = BC$. Сполучивши точки B_1 і C , дістанемо рівнобедрений трикутник BCB_1 з основою CB_1 . У цьому трикутнику $\angle BCB_1 = \angle BB_1C$. З іншого боку, кут BCB_1 є тільки частиною кута ACB_1 . Тому $\angle ACB_1$ більший за кут BCB_1 , отже, більший за кут BB_1C . Тому в трикутнику ACB_1 проти меншого кута B_1 лежить менша сторона AC , ніж проти більшого кута ACB_1 : $AC < AB_1$. А якщо візьмемо до уваги, що $AB_1 = AB + BC$, то звідси й дістанемо потрібну нерівність: $AC < AB + BC$.



Рис. 3.140

Нерівність $AC < AB + BC$ для сторін трикутника ABC називаються *нерівністю трикутника*.

Наслідок 1.

У трикутнику кожна сторона більша за різницю двох інших сторін.

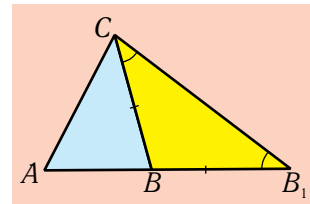
Доведення. Віднімаючи AB від обох частин доведеної нерівності $AC < AB + BC$, маємо: $BC > AC - AB$.

Аналогічно можна одержати, що $AB > AC - BC$. А якщо взяти до уваги іншу нерівність для суми сторін: $AB < AC + BC$, то так само дістанемо: $AC > AB - BC$. Наслідок доведено.

Наслідок 2.

Якщо справджується рівність $AC + CB = AB$, то точка C належить відрізку AB (рис. 3.141).



Рис. 3.141

Доведення. Припустимо, що точка C лежить поза прямою AB . Тоді, за нерівністю трикутника, $AC + CB > AB$. А це суперечить умові $AC + CB = AB$. Отже, це припущення неправомірне. Якби точка C лежала на прямій AB за межами відрізка AB , то або відрізок AC , або відрізок BC був би більшим за AB . Тому рівність $AC + CB = AB$ теж не могла б

виконуватися. Отже, залишається єдина можливість: точка C належить відрізку AB . А для цього випадку рівність $AC + CB = AB$ випливає з аксіоми про вимірювання відрізків. Наслідок доведено.

Зауваження. Теоремою про нерівність трикутника визначаються необхідні умови для того, аби із трьох відрізків можна було утворити трикутник. Виявляється, що ці умови є й достатніми. Тобто, якщо для трьох відрізків завдовжки a, b, c виконуються нерівності:

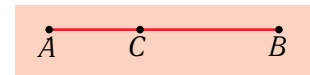
$$a < b + c; \quad b < a + c; \quad c < a + b, \quad (*)$$

то існує трикутник зі сторонами a, b, c . Побудову цього трикутника буде розглянуто далі у §29.

Умови (*) часто записують інакше. З другої і третьої з них маємо:

$$a > b - c, \quad a > c - b.$$

Враховуючи, що $a > 0$, обидві ці нерівності можна замінити на одну:

$$a > |b - c|.$$

І тоді умови (*) стають рівносильними таким:

$$|b - c| < a < b + c.$$

Отже, що для існування трикутника зі сторонами, що дорівнюють заданим відрізкам a, b, c , необхідно і достатньо, аби який-небудь із цих відрізків був меншим від суми і більшим за модуль різниці двох інших.



Розв'язуємо разом

Задача.

Точки A і B лежать по один бік від прямої m (рис. 3.142). Знайти на прямій таку точку M , для якої сума відстаней AM і MB набуває найменшого значення.

Розв'язання. Проведемо через точку A пряму, перпендикулярну до прямої m , і відкладемо на ній від точки H перетину з прямою m відрізок $HA_1 = AH$. Нехай O — точка перетину прямих m і A_1B .

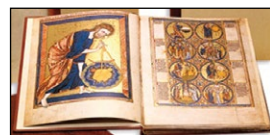

Фронтиспис так званої **Моралізаторської Біблії** (Bible moralisée) 1250 р. — французької рукописної Біблії у картинках з короткими моральними настановами. Зображено Бога-творця, який з допомогою циркуля окреслив межі Всесвіту і вже створив круглі Сонце (праворуч) і Місяць (ліворуч). Безформна маса, в яку встромлена ніжка циркуля, — це ще не сформована Земля.



Рис. 3.142

Відрізок OH є медіаною і висотою у трикутнику OAA_1 . За відповідною ознакою, цей трикутник — рівнобедрений. Тому $AO = A_1O$.

Аналогічно з'ясуємо, що для будь-якої іншої точки M прямої m $AM = A_1M$. Звідси випливає, що сума $AM + MB = A_1M + MB$. За нерівністю трикутника, це більше за A_1B . Отже, яка б не була точка M на прямій m , завжди $A_1M + MB > A_1O + OB$. Тому точка O є шуканою.

Зауваження. Оскільки $\angle AOH = \angle A_1OH$ (у рівнобедреному трикутнику OAA_1 медіана OH є бісектрисою), а $\angle A_1OH = \angle BOM$ (як вертикальні), то $\angle AOH = \angle BOM$. Це означає, що прямі AO і OB утворюють з прямою m рівні кути. Зважаючи на відомий фізичний закон відбивання світла, звідси випливає такий цікавий факт: шлях світлового променя від точки A до точки B з відбиванням від прямої m є найкоротшим з усіх можливих.

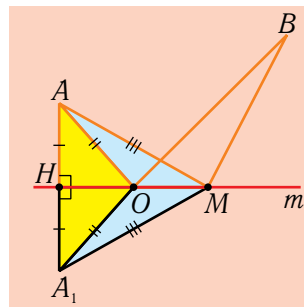
Ньютон уважав, що Бог створив світ за законами геометрії. Як тут не повіриш у це!



Вільям Блейк (1757–1827).
Ньютон (1795 р.)



Вправи і задачі

- 430°.** Накресліть який-небудь різносторонній гострокутний трикутник. Виміряйте з допомогою лінійки усі його сторони, а з допомогою транспортира усі кути, та переконайтесь, що твердження теореми про співвідношення між сторонами і кутами трикутника виконується.
- 431°.** У трикутнику ABC $AB = 5$ см, $BC = 7$ см, $AC = 10$ см. Який кут трикутника найбільший, а який — найменший?
- 432°.** У трикутнику ABC $\angle A = 55^\circ$, $\angle C = 30^\circ$. Яка сторона трикутника найбільша, а яка — найменша?
- 433°.** Порівняйте кути трикутника ABC , якщо $AB < BC < AC$. Які кути цього трикутника не можуть бути ні прямими, ні тупими?
- 434°.** Порівняйте сторони трикутника LMN , якщо $\angle L > \angle M > \angle N$.
- 435°.** Чи може існувати трикутник з такими довжинами сторін: а) 5 см, 6 см, 7 см; б) 5 см, 6 см, 12 см?

- 436°. Чи можуть довжини сторін трикутника відноситися, як: а) $1 : 2 : 3$; б) $4 : 7 : 9$; в) $5 : 7 : 12$?
- 437°. Дві сторони рівнобедреного трикутника дорівнюють 3 см і 7 см. Визначте периметр трикутника.
438. У рівнобедреному трикутнику бічна сторона дорівнює 6 см. Якою може бути його основа, якщо вона має виражатися цілим числом?
439. У рівнобедреному трикутнику одна сторона дорівнює 4 см, а інша — 9 см. Котра із них основа, а котра — бічна сторона?
440. Який кут у рівнобедреному трикутнику більший — при основі чи при вершині, якщо основа дорівнює 6 см, а сума бічних сторін — 13 см?
441. Що більше — основа чи бічна сторона рівнобедреного трикутника, якщо зовнішній кут при основі дорівнює 135° ?
442. Чи може існувати трикутник, у якого периметр і одна зі сторін відповідно дорівнюють: а) 17 см і 9 см ; б) 17 см і 5 см?
443. У трикутнику ABC $AC < AB$, $\angle B > \angle A$. Котрий із кутів трикутника є найбільшим?
444. У рівнобедреному трикутнику ABC $\angle A > \angle B$, $BC > AB$. Яка сторона є основою трикутника?
445. Одна зі сторін рівнобедреного трикутника дорівнює 3 см, а периметр — 19 см. Визначте сторони трикутника.
446. Одна зі сторін рівнобедреного трикутника на 2 см менша від іншої, а периметр трикутника дорівнює 22 см. Визначте сторони трикутника.
447. Доведіть, що відрізок, який сполучає вершину рівнобедреного трикутника з будь-якою точкою на його основі, яка не є вершиною, менший від бічної сторони трикутника.
448. Доведіть, що кожна сторона трикутника менша від половини його периметра.
- 449°. Доведіть, що сума двох сторін трикутника більша за його півпериметр.
- 450°. Доведіть, що медіана CM трикутника ABC менша від півсуми сторін CA і CB .
- 451°. Доведіть, що сума медіан трикутника менша від його периметра.
- 452°. Точка M лежить усередині трикутника ABC . Доведіть, що $AB + AC > MB + MC$.
- 453°. Точка лежить усередині трикутника. Доведіть, що сума відстаней від цієї точки до вершин трикутника більша за його півпериметр.
- 454°. Доведіть, що сума висот трикутника менша від його периметра.

Зведений перелік основних теоретичних відомостей, вивчених у розділі III

Трикутник і його елементи

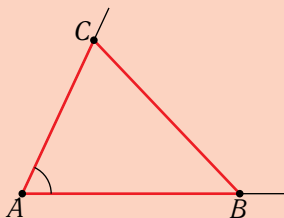
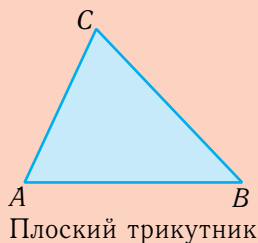
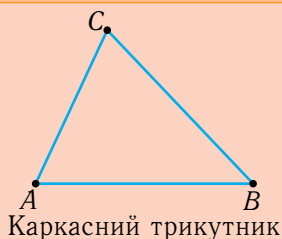

Трикутник — це фігура, що складається із трьох точок, що не лежать на одній прямій, і трьох відрізків, які попарно сполучають ці точки. Точки називаються **вершинами** трикутника, а відрізки — **сторонами**.

Трикутником також часто називають і частину площини, обмежену його сторонами. У цьому разі додається уточнення *плоский трикутник*; тоді для трикутника без обмеженої ним внутрішньої частини застосовується назва *каркасний*, або *лінійний трикутник*.

При зображенні каркасних трикутників як правило виокремлюють кружечками їхні вершини, а при зображенні плоских трикутників часто заштриховують або зафарбовують їхню внутрішню частину.

У записах трикутник позначається його вершинами. При цьому саме слово «трикутник» часто замінюється знаком Δ . Наприклад: ΔABC , ΔACB , ΔCAB тощо.

Кут (внутрішнім кутом) трикутника ABC при вершині A називається кут BAC , утворений променями AB і AC . Позначення: $\angle A$, $\angle B$, $\angle C$. Кут A вважається *протилежним* до сторони BC , а сторони AB і AC — *прилеглими* до кута A .

Елементи трикутника — це його вершини, сторони і кути.

Периметр трикутника — сума довжин усіх його сторін. Периметр позначається літерою P . Отже, $P_{\Delta ABC} = AB + BC + AC$.

Слово «периметр» походить від грецьких слів «пері» — «навколо» і «метрео» — «вимірюю». Буквально означає «міра обводу».

Види трикутників за величинами кутів

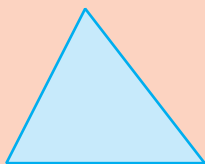

Гострокутний
трикутник



Прямокутний
трикутник

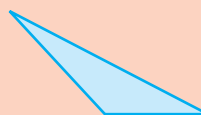

Тупокутний
трикутник

Якщо всі кути трикутника гострі, то трикутник називається *гострокутним*. Якщо у трикутнику є прямий кут, то трикутник називається *прямокутним*, а якщо є тупий кут — то *тупокутним*.

Сума кутів трикутника

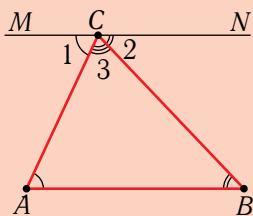

Теорема (про суму кутів трикутника). Сума кутів будь-якого трикутника дорівнює 180° .

Доведення. Проведемо $MN \parallel AB$. $\angle A = \angle 1$ — як внутрішні різносторонні при паралельних прямих MN і AB та січній CA . Так само $\angle B = \angle 2$. Отже, $\angle A + \angle B + \angle C = \angle 1 + \angle 2 + \angle 3 = 180^\circ$.

Наслідки (про величини кутів трикутника). Трикутник не може мати двох негострих кутів — прямих або тупих. У кожному трикутнику принаймні два кути — гострі. Сума гострих кутів прямокутного трикутника дорівнює 90° .

Зовнішній кут трикутника

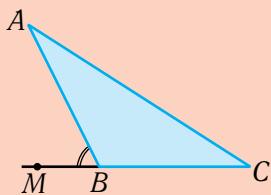

Зовнішній кут трикутника — це кут, суміжний із внутрішнім кутом.

На рисунку $\angle ABM$ — зовнішній для $\triangle ABC$.

Теорема (про зовнішній кут трикутника). Зовнішній кут трикутника дорівнює сумі двох внутрішніх кутів, не суміжних з ним.

Доведення. $\angle ABM = 180^\circ - \angle B$. $\angle A + \angle C = 180^\circ - \angle B$. Тому $\angle ABM = \angle A + \angle C$,

Наслідок. Зовнішній кут трикутника більший за будь-який внутрішній кут, не суміжний з ним.

Рівність трикутників

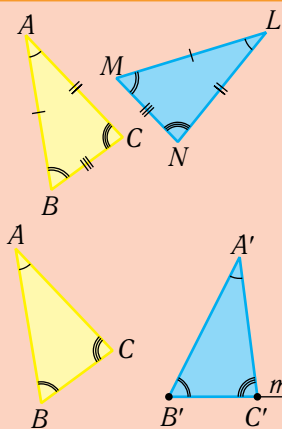

Трикутники називаються *рівними*, якщо їх можна сумістити шляхом переміщення.

У рівних трикутниках рівні всі відповідні елементи — сторони і кути.

Рівність трикутників ABC і LMN записується так: $\triangle ABC = \triangle LMN$. Цей запис означає, що $\angle A = \angle L$, $\angle B = \angle M$, $\angle C = \angle N$, $AB = LM$, $BC = MN$, $AC = LN$.

Аксиома рухомості трикутника. Який би не був трикутник, його можна перемістити у задане положення відносно заданої півпрямой.

На рисунку трикутник $A'B'C'$ — переміщене положення трикутника ABC в одну з півплощин, визначених півпрямую t з початком B' .

Ознаки рівності трикутників

Перша ознака рівності трикутників — за двома сторонами і кутом між ними. Якщо дві сторони і кут між ними одного трикутника дорівнюють відповідно двом сторонам і куту між ними іншого трикутника, то такі трикутники рівні.

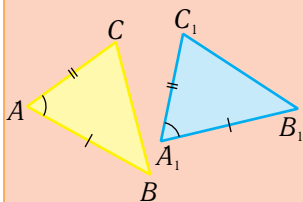

Доведення. Перемістимо $\triangle ABC$ так, щоб вершина A сумістилася з A_1 , сторона AB розмістилася на півпрямій A_1B_1 , а вершина C — з того боку від прямої A_1B_1 , з якого розміщена точка C_1 . Оскільки $AB = A_1B_1$, то точка B суміститься з точкою B_1 . Оскільки $\angle A = \angle A_1$, то кут A суміститься з кутом A_1 , а півпряма AC — з півпрямною A_1C_1 . Оскільки $AC = A_1C_1$, то точка C суміститься з точкою C_1 . Отже, $\triangle ABC$ суміститься з $\triangle A_1B_1C_1$. Тому вони рівні.

Друга ознака рівності трикутників — за стороною і двома прилеглими кутами). Якщо сторона і два прилеглі до неї кути одного трикутника дорівнюють відповідно стороні і двом прилеглим до неї кутам іншого трикутника, то такі трикутники рівні.

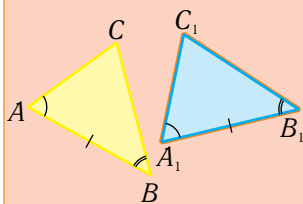

Доведення. Перемістимо $\triangle ABC$ так, щоб вершина A сумістилася з вершиною A_1 , сторона AB розмістилася на півпрямій A_1B_1 , а вершина C — з того боку від прямої A_1B_1 , з якого розміщена точка C_1 . Оскільки $AB = A_1B_1$, то точка B суміститься з точкою B_1 . Оскільки $\angle A = \angle A_1$, то кут A суміститься з кутом A_1 , а півпряма AC — з півпрямною A_1C_1 .

Так само півпряма BC суміститься з півпрямною B_1C_1 . Тоді точка C суміститься з точкою C_1 , оскільки дві півпрямі можуть мати не більше однієї спільної точки. Отже, $\triangle ABC$ суміститься з $\triangle A_1B_1C_1$. Тому ці трикутники рівні.

Третя ознака рівності трикутників — за трьома сторонами. Якщо три сторони одного трикутника відповідно рівні трьом сторонам іншого трикутника, то такі трикутники рівні.

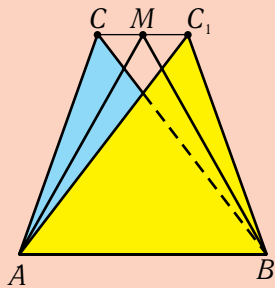

Доведення. Сумістимо сторони AB і A_1B_1 трикутників ABC і $A_1B_1C_1$, а вершину C_1 розмістимо з того самого боку від прямої AB , де розміщена точка C . Припустимо, що при цьому точки C і C_1 не сумістилися. Нехай тоді M — середина відрізка CC_1 . У рівнобедрених трикутниках ACC_1 і BCC_1 медіани AM і BM є висотами. Отже, через точку M проходять дві прямі AM і BM , перпендикулярні до однієї й тієї самої прямої CC_1 . Оскільки таке неможливе, то точки C і C_1 збігаються. Тому $\triangle ABC = \triangle A_1B_1C_1$.

Бісектриса, медіана і висота трикутника

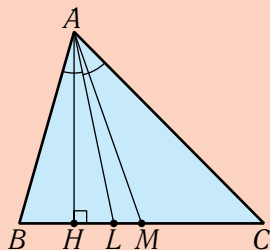

Бісектрисою трикутника називається відрізок бісектриси його внутрішнього кута, який сполучає вершину трикутника з точкою на його протилежній стороні.

Медіаною трикутника називається відрізок, що сполучає вершину трикутника із серединою протилежної сторони.

Висотою трикутника називається перпендикуляр, проведений з вершини трикутника до прямої, що містить його протилежну сторону.

На рисунку AL — бісектриса, AM — медіана, AH — висота трикутника ABC , проведені з вершини A до протилежної сторони BC .

Рівнобедрений і рівносторонній трикутники

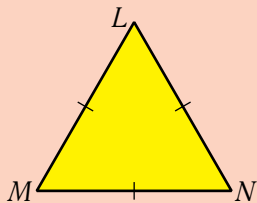
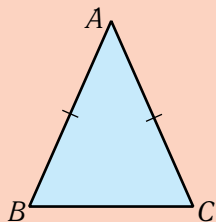

Трикутник називається **рівнобедреним**, якщо він має дві рівні сторони. Рівні сторони рівнобедреного трикутника називаються **бічними сторонами**, а третя сторона — **основою**.

Коли говорять про **вершину** рівнобедреного трикутника, то зазвичай мають на увазі ту, яка протилежна основі. Інші дві вершини називають *вершинами при основі*.

На рисунку $\triangle ABC$ — рівнобедрений, AB і AC — його бічні сторони, BC — основа, A — вершина, B і C — вершини при основі.

Трикутник, у якого всі сторони рівні, називається **рівностороннім** або **правильним**.

На рисунку $\triangle LMN$ — рівносторонній.

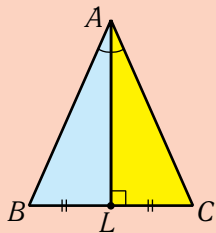

Теорема (про властивості рівнобедреного трикутника). *Бісектриса рівнобедреного трикутника, проведена до основи, ділить трикутник на два рівних трикутники і є медіаною та висотою. Куты при основі рівнобедреного трикутника рівні.*

Доведення. Нехай AL — бісектриса рівнобедреного трикутника ABC . Оскільки $AB = AC$, $\angle BAL = \angle CAL$, то, за першою ознакою рівності трикутників, $\triangle ALB = \triangle ALC$. Звідси $BL = CL$. Отже, AL — медіана трикутника $\triangle ABC$. $\angle ALB = \angle ALC$. Ці кути суміжні, а тому вони — прямі. Отже, AL — висота трикутника $\triangle ABC$. $\angle B = \angle C$, а тому кути при основі рівнобедреного трикутника рівні.

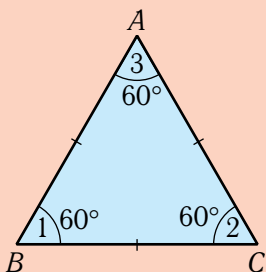

Наслідок. *Всі кути рівностороннього трикутника рівні і дорівнюють по 60° .*

Доведення. Оскільки $AB = AC$, то $\angle 1 = \angle 2$, а оскільки $BA = BC$, то $\angle 2 = \angle 3$. Отже, всі три кути рівностороннього трикутника рівні. Тому кожен з них дорівнює третині від 180° , тобто 60° .

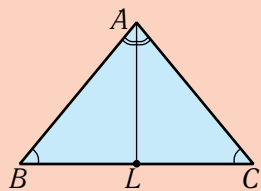

Теорема (ознака рівнобедреного трикутника за кутами). *Якщо у трикутнику два кути рівні, то він — рівнобедрений.*

Доведення. Нехай $\angle B = \angle C$. Проведемо бісектрису AL . $\angle B = \angle C$, $\angle BAL = \angle CAL$, тому $\angle ALB = \angle ALC$ (сума кутів трикутника дорівнює 180°). Тому, за другою ознакою, $\triangle ALB = \triangle ALC$. Звідси $AB = AC$. Отже, трикутник ABC — рівнобедрений.

Наслідок. *Трикутник, у якому всі кути рівні (по 60°), є рівностороннім.*

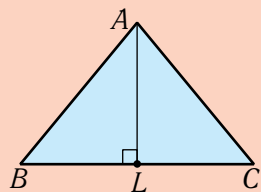

Теорема (ознаки рівнобедреного трикутника за відрізками). *Якщо у трикутнику висота збігається з медіаною або з бісектрисою, то трикутник — рівнобедрений.*

Доведення. **1.** Нехай AL — медіана й висота трикутника ABC . Тоді прямокутні трикутники ALB і ALC рівні за першою ознакою. Звідси $AB = AC$. Отже, трикутник ABC — рівнобедрений.

2. Нехай AL — висота і бісектриса трикутника ABC . Тоді прямокутні трикутники ALB і ALC рівні за другою ознакою, оскільки сторона AL у них спільна, а прилеглі гострі кути рівні. Звідси $AB = AC$. Отже, трикутник ABC — рівнобедрений.

Види трикутників за співвідношеннями між сторонами

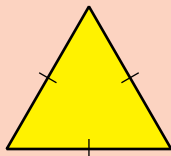

Рівносторонній
трикутник
(усі сторони рівні)

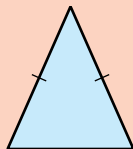

Рівнобедрений
трикутник
(дві сторони рівні)

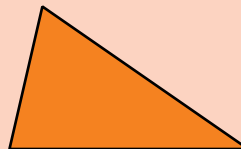

Різносторонній
трикутник
(усі сторони різні)

Прямокутні трикутники

Трикутник називається **прямокутним**, якщо він має прямий кут. Сторони прямокутного трикутника, які прилягають до прямого кута, називаються **катетами**, а сторона, яка лежить проти прямого кута, називається **гіпотенузою**.

На рисунку AC і BC — катети, AB — гіпотенуза.

Терміни «катет» походить від грецького «катетос», що означає «прямовисний». Слово «гіпотенуза» в дослівному перекладі з грецької мови означає «та, що стягує» (мається на увазі — «стягує прямий кут»).

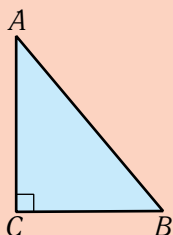

Властивість прямокутного трикутника. У прямокутному трикутнику два кути гострі. Сума гострих кутів прямокутного трикутника дорівнює 90° .

Ознака прямокутного трикутника. Якщо сума двох кутів трикутника дорівнює 90° , то трикутник — прямокутний.

Доведення. Сума усіх кутів трикутника дорівнює 180° , тому якщо два з них у сумі дають 90° , то третій дорівнює $180^\circ - 90^\circ = 90^\circ$, тобто є прямим.

Ознаки рівності прямокутних трикутників

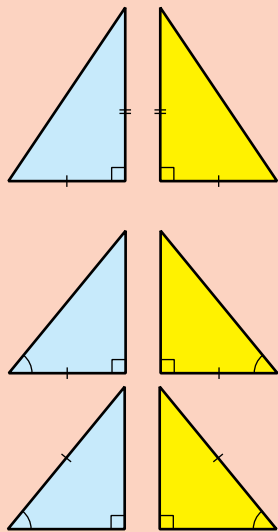

1. За двома катетами. Якщо катети одного прямокутного трикутника відповідно дорівнюють катетам іншого прямокутного трикутника, то такі трикутники рівні.

2. За катетом і прилеглим або протилежним гострим кутом. Якщо катет і прилеглий (або протилежний) гострий кут одного прямокутного трикутника дорівнюють відповідно катету і прилеглому (або протилежному) гострому куту іншого прямокутного трикутника, то такі трикутники рівні.

3. За гіпотенузою і гострим кутом. Якщо гіпотенуза і гострий кут одного прямокутного трикутника дорівнюють відповідно гіпотенузі й гострому куту іншого прямокутного трикутника, то такі трикутники рівні.

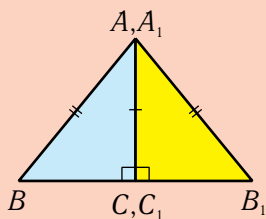

4. За катетом і гіпотенузою. Якщо катет і гіпотенуза одного прямокутного трикутника дорівнюють відповідно катету й гіпотенузі іншого прямокутного трикутника, то такі трикутники рівні.

Доведення. Нехай у трикутниках ABC і $A_1B_1C_1$ $\angle C = \angle C_1 = 90^\circ$, $BC = B_1C_1$, $AB = A_1B_1$. Перемістимо трикутник $A_1B_1C_1$ так, щоб сумістилися катети AC і A_1C_1 , а вершини B і B_1 розмістилися по різні боки від прямої AC . Дістанемо рівнобедрений трикутник ABB_1 , у якому AC — висота, проведена до основи BB_1 . Оскільки вона є й бісектрисою, то $\angle BAC = \angle B_1AC$. Отже, трикутники ABC і $A_1C_1B_1$ рівні за першою ознакою.

Властивість і ознака прямокутного трикутника з кутом 30°

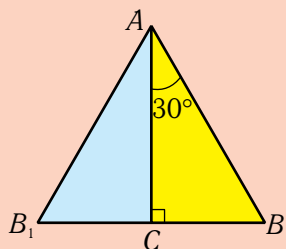

Теорема. Катет прямокутного трикутника, що лежить проти кута 30° , дорівнює половині гіпотенузи.

Навпаки, якщо катет прямокутного трикутника дорівнює половині гіпотенузи, то протилежний гострий кут дорівнює 30° .

Доведення. Нехай у $\triangle ACB$ $\angle C = 90^\circ$, $\angle A = 30^\circ$ (рис. 3.130). Тоді $\angle B = 60^\circ$. Відкладемо на промені BC відрізок $CB_1 = BC$. $\triangle ACB_1 = \triangle ACB$. Тому $\angle B = \angle B_1 = 60^\circ$. Отже, $\triangle ABB_1$ — рівносторонній і $AB = BB_1$. Але $BB_1 = 2BC$. Тому $AB = 2BC$.

Навпаки, якщо $AB = 2BC$, то AC є медіаною і висотою у $\triangle ABB_1$. Отже, цей трикутник рівнобедрений, а тому й рівносторонній. Тому $\angle B = 60^\circ$, а $\angle A = 90^\circ - 60^\circ = 30^\circ$.

Співвідношення між сторонами і кутами в довільному трикутнику

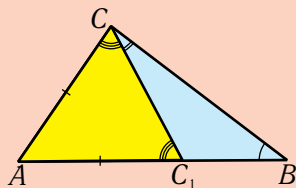

Теорема (про співвідношення між сторонами і кутами трикутника). У будь-якому трикутнику проти більшої сторони лежить більший кут, а проти більшого кута — більша сторона

Доведення. Нехай $AB > AC$. Відкладемо $AC_1 = AC$. $\triangle ACC_1$ рівнобедрений, тому $\angle ACC_1 = \angle AC_1C$. $\angle ACC_1$ є частиною кута ACB , тому $\angle ACB > \angle ACC_1$. З іншого боку, $\angle AC_1C$ є зовнішнім для $\triangle CC_1B$. Тому $\angle AC_1C > \angle B$.

Отже, $\angle C$ більший, а $\angle B$ — менший від рівних кутів $\angle ACC_1$ і $\angle AC_1C$. Тому $\angle C > \angle B$, що й треба було довести.

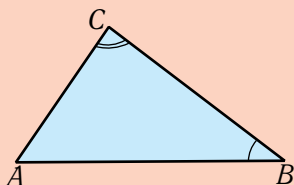

Нехай, навпаки, $\angle C > \angle B$. Сторони AB і AC не можуть бути рівними, бо тоді й кути C і B були б рівними. Сторона AB не може бути меншою від AC , бо тоді, як щойно доведено, $\angle C$ був би меншим від $\angle B$. Тому залишається єдина можливість: $AB > AC$. Теорему доведено.

Наслідки.

1. У прямокутному трикутнику гіпотенуза більша за будь-який з катетів.
2. У тупокутному трикутнику сторона, що лежить проти тупого кута, є найбільшою.

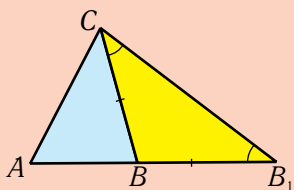

Теорема (про нерівність трикутника). У будь-якому трикутнику ABC справджується нерівність трикутника: $AC < AB + BC$.

Доведення. Продовжимо AB за точку B і відкладемо $BB_1 = BC$. У рівнобедреному трикутнику BCB_1 $\angle BCB_1 = \angle BB_1C$. Кут BCB_1 є частиною кута ACB_1 . Тому $\angle ACB_1 > \angle BCB_1$ і, отже, $\angle ACB_1 > \angle BB_1C$. Тому в $\triangle ACB_1$ $AC < AB_1$. А оскільки $AB_1 = AB + BC$, то $AC < AB + BC$.



Перевір себе

1. Що таке трикутник? Назвіть елементи трикутника і дайте їхні означення. Як позначаються і зображаються трикутники?
2. Дайте означення кута трикутника. Як класифікуються трикутники за величинами їхніх кутів?
3. Що таке периметр трикутника?
4. Сформулюйте і доведіть теорему про суму кутів трикутника. Які наслідки вона має?
5. Що таке зовнішній кут трикутника? Сформулюйте і доведіть теорему про зовнішній кут трикутника. Які наслідки вона має?
6. Які трикутники називаються рівними? Як записується рівність трикутників?
7. Сформулюйте аксіому рухомості трикутника.
8. Сформулюйте і доведіть першу ознаку рівності трикутників.
9. Сформулюйте і доведіть другу ознаку рівності трикутників.
10. Дайте означення рівнобедреного трикутника і його елементів.
11. Що таке рівносторонній трикутник?
12. Дайте означення бісектриси, медіани і висоти трикутника.

13. Сформулюйте і доведіть теорему про властивості рівнобедреного трикутника. Які наслідки вона має для рівностороннього трикутника?
14. Сформулюйте і доведіть ознаку рівнобедреного трикутника за кутами.
15. Сформулюйте і доведіть ознаку рівнобедреного трикутника за відрізками.
16. Сформулюйте і доведіть третю ознаку рівності трикутників.
17. Дайте означення прямокутного трикутника і його елементів.
18. Сформулюйте і доведіть ознаку прямокутного трикутника за кутами.
19. Сформулюйте і доведіть ознаки рівності прямокутних трикутників.
20. Сформулюйте і доведіть властивість прямокутного трикутника, що має гострий кут 30° .
21. Сформулюйте і доведіть теорему про співвідношення між сторонами і кутами у довільних трикутниках. Які наслідки вона має для прямокутних і тупокутних трикутників?
22. Сформулюйте і доведіть теорему про співвідношення між сторонами трикутника. Що таке нерівність трикутника?



Завдання для повторення та проведення контрольних робіт до розділу III

- 1°. а) За рис. 3.143, а) визначте довжину відрізка BC і градусну міру кута ADC .
- б) За рис. 3.143, б) визначте довжину відрізка DC і градусну міру кута D .



Рис. 3.143

- 2°. а) На рис. 3.144, а) точка O — середина відрізка MN . Визначте кут B .
- б) На рис. 3.144, б) трикутник ABC — рівнобедрений з основою BC . Визначте кут CAN .
- 3°. а) Чи є трикутник ABC на рис. 3.145, а) рівнобедреним? Обґрунтуйте.
- б) Чи є трикутник ABC на рис. 3.145, б) рівнобедреним? Обґрунтуйте.
- 4°. а) За рис. 3.146, а) визначте кут B . Обґрунтуйте свої дії.
- б) За рис. 3.146, б) визначте кут M . Обґрунтуйте свої дії.



Рис. 3.144

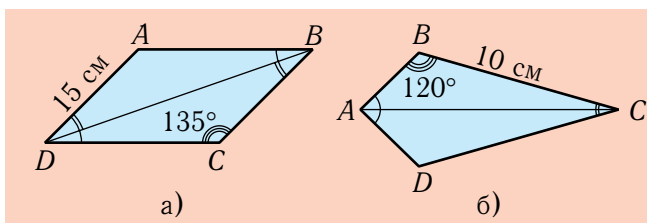

Рис. 3.145

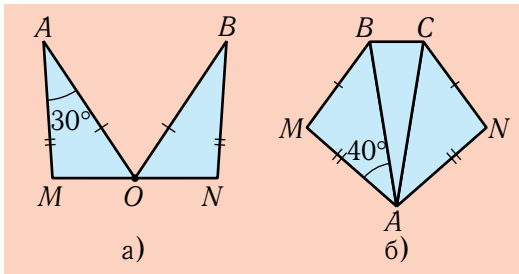

Рис. 3.146

5. а) Один із кутів трикутника дорівнює 25° , а різниця двох інших кутів дорівнює 75° . Визначте невідомі кути.
б) Різниця двох кутів трикутника дорівнює 10° , а кут, суміжний із третім кутом, дорівнює 140° . Визначте кути трикутника.
6. а) Дано: $AO = OB$, $CO = OD$ (рис. 3.147, а). Доведіть, що $\angle A = \angle B$, $\angle C = \angle D$.
б) Дано: $AO = CO$, $OB = OD$ (рис. 3.147, б). Доведіть, що $\angle A = \angle C$, $\angle B = \angle D$.

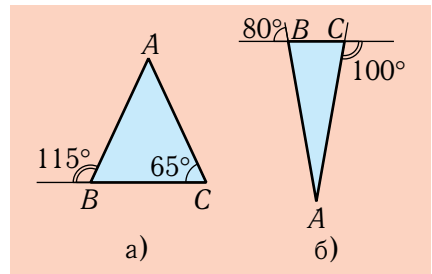

Рис. 3.147

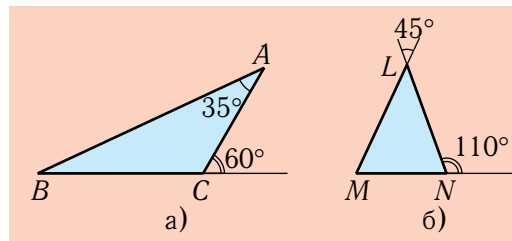
7. а) Дано: $AB = AC$, $\angle B = \angle C$ (рис. 3.148, а). Доведіть, що $\angle 1 = \angle 2$.
б) Дано: $OA = OB$, $\angle 1 = \angle 2$ (рис. 3.148, б). Доведіть, що $OC = OD$.
8. а) Дано: $AD = BC$; $\angle 1 = \angle 2$ (рис. 3.149, а). Доведіть, що $OC = OD$.
б) Дано: $AC = BC$; $AM = BN$ (рис. 3.149, б). Доведіть, що $AN = BM$.



Рис. 3.148

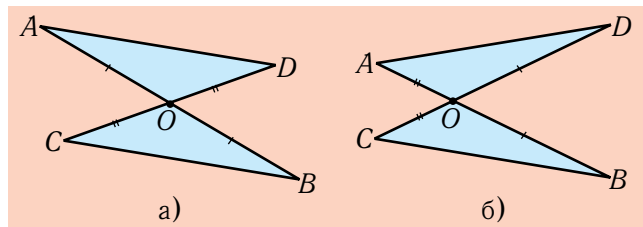

Рис. 3.149

9. а) Доведіть, що коли всі кути трикутника дорівнюють по 60° , то цей трикутник — рівносторонній.
б) Доведіть, що коли у рівнобедреному трикутнику один із кутів дорівнює 60° , то цей трикутник — рівносторонній.
10. а) Доведіть рівність прямокутних трикутників за гострим кутом і висотою, проведеною до гіпотенузи.
б) Доведіть рівність гострокутних трикутників за двома сторонами і висотою, проведеною до третьої сторони.
11. а) У рівнобедреному трикутнику кут при основі дорівнює 30° , а бічна сторона — 8 см. Визначте довжину медіани трикутника, проведеної до основи.
б) У рівнобедреному трикутнику кут між бічними сторонами дорівнює 120° , а бічна сторона — 8 см. Визначте довжину бісектриси трикутника, проведеної до основи.
12. а) У прямокутному трикутнику один із кутів дорівнює 60° , а різниця гіпотенузи й меншого катета дорівнює 5 см. Визначте довжину гіпотенузи.
б) У прямокутному трикутнику різниця гострих кутів дорівнює 30° , а сума гіпотенузи й меншого катета дорівнює 9 см. Визначте довжину гіпотенузи.
13. а) Дано: $OC = OD$, $\angle 1 = \angle 2$ (рис. 3.150). Доведіть, що $\angle 3 = \angle 4$, а OQ — бісектриса кута AOB .

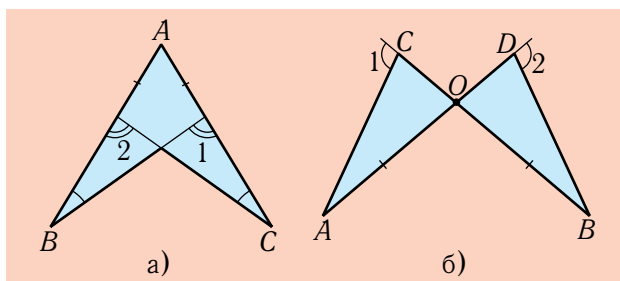
190 Розділ III. Трикутники. Ознаки рівності трикутників

- б) Дано: $OA = OB$, $\angle 3 = \angle 4$ (рис. 3.150). Доведіть, що $\angle 1 = \angle 2$, а OQ — бісектриса кута AOB .
14. а) Дано: $AB = BC$, $AM = MC$ (рис. 3.151). Доведіть, що $AD = DC$.
б) Дано: $AB = BC$, $AD = DC$ (рис. 3.151). Доведіть, що $AM = MC$.

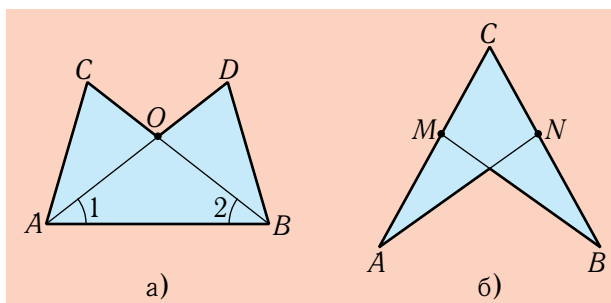

Рис. 3.150



Рис. 3.151

15. а) У трикутнику ABC $AB = AC$, K — точка перетину бісектрис кутів B і C . Доведіть, що $AK \perp BC$.
б) У трикутнику ABC $AB = AC$, H — точка перетину висот, проведених з вершин B і C . Доведіть, що $AH \perp BC$.
16. а) Точка, що лежить на висоті трикутника, рівновіддалена від кінців сторони, до якої проведена ця висота. Доведіть, що трикутник — рівнобедрений.
б) Точка лежить усередині рівнобедреного трикутника і рівновіддалена від вершин основи. Доведіть, що ця точка лежить на висоті трикутника, проведеної до основи.

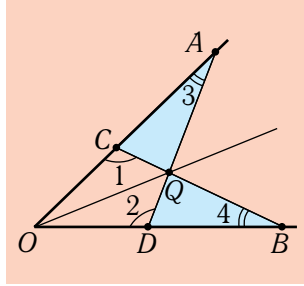

У центрі — композиція Марії Примаченко (1909–1997)
«Соняшник життя» (1963 р.)

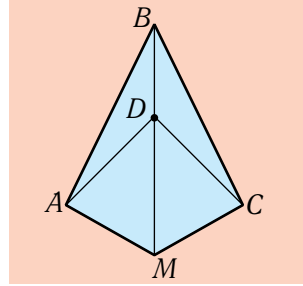
Розділ IV Коло і круг

Вступ

Уже не раз у цьому підручнику зазначалося, що давньогрецького мудреця Фалеса вважають першим, хто запровадив у геометрію доведення. Зокрема, Фалес, як уважається, першим довів такі геометричні істини: 1) рівність вертикальних кутів; 2) другу ознаку рівності трикутників; 3) рівність кутів при основі рівнобедреного трикутника. А ще Фалесу приписують доведення двох властивостей кола і круга: 1) діаметр ділить круг на дві рівні частини (рис. 4.1); 2) з будь-якої точки C кола його діаметр AB видно під прямим кутом, тобто $\angle ACB = 90^\circ$ (рис. 4.2). Якою б очевидною не видавалася перша із цих властивостей, але щоб стати незаперечним геометричним фактом її потрібно довести за всіма правилами геометрії, тобто вивести з уже встановлених істин. Ми зможемо довести її через один урок — як наслідок з теореми про властивість діаметра кола, перпендикулярного до хорди. Натомість друга з доведених Фалесом властивостей кола аж ніяк не очевидна. Легенда стверджує, що за її доведення Фалес приніс у жертву бика. Однак після того, як вона була відкрита, довести її навіть легше, ніж першу, і ми це зробимо вже на цьому уроці.

На наступних кількох уроках розглядатимуться різні випадки взаємного розміщення кола і прямої, а також



Рис. 4.1



Рис. 4.2

двох кіл. Особливо виокремлюють граничні випадки, коли ці фігури дотикаються одна до одної (рис. 4.3 і рис. 4.4). Аналогічні граничні випадки для взаємного розміщення кола і трикутника характеризуються поняттями вписаного та описаного кіл. Зокрема, ви довідаєтеся, що навколо будь-якого трикутника можна описати коло (рис. 4.5) і в будь-який трикутник можна вписати коло (рис. 4.6), причому для кожного трикутника кожне із цих кіл буде лише одне.

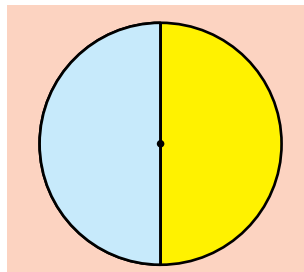

Рис. 4.3

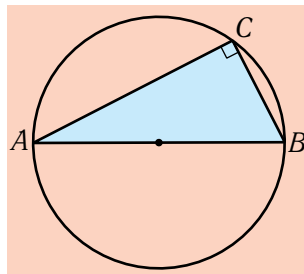

Рис. 4.4

У другій частині розділу розглядатимуться теоретичні основи геометричних побудов за допомогою циркуля і лінійки. Ці побудови мають давню історію, і вони значною мірою стимулювали розвиток геометрії. Зокрема, ви довідаєтеся про застосування в геометричних побудовах ліній з певними властивостями — так званих геометричних місць точок. Одним із найважливіших геометричних місць точок є коло. Буде розглянуто й декілька інших важливих геометричних місць точок.

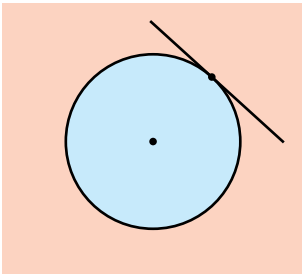

Рис. 4.5

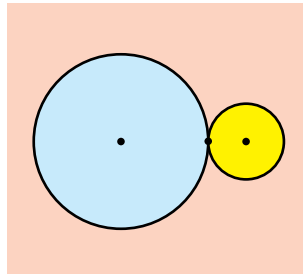

Рис. 4.6

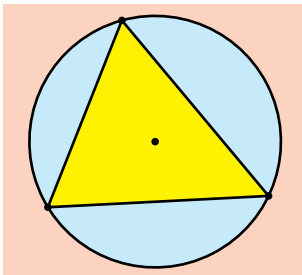

Фалес. Гравюра на основі античного бюсту з музею скульптури Ватикану

§21. Коло і круг

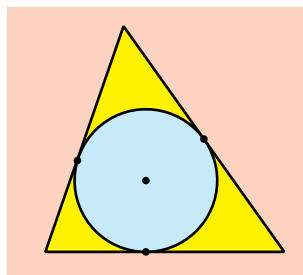
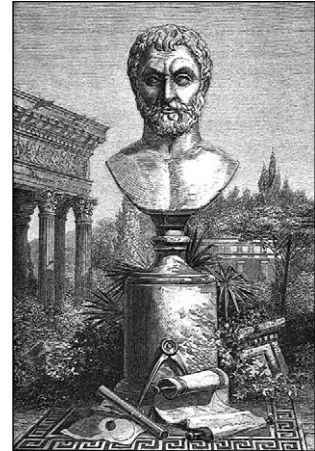
Усім добре відома геометрична фігура, яку креслять за допомогою циркуля (рис. 4.7). Це — *коло*. Відомий також спосіб побудови кола за допомогою мотузки і двох кілків, який інколи застосовують для розбиття клумб (рис. 4.8). У кожному разі всі точки побудованого кола знаходяться на однаковій відстані від однієї точки, в якій застромлена ніжка циркуля або нерухомих кілок.

Означення.

Колом називається геометрична фігура, яка складається з усіх точок площини, які рівновіддалені від деякої точки. Цю точку називають *центром* кола, а відстань від центра кола до будь-якої його точки — *радіусом* кола. *Радіусом* кола називається і будь-який з відрізків, що сполучають центр кола з його точками.

На рис. 4.9 зображено коло з центром O і два його радіуси OM і ON . Кут MON , утворений двома радіусами кола, називається *центральною* кутом.

Слово «центр» походить від латинського слова «центрум», а те, у свою чергу, від грецького «кентрон», що означає «вістря», «гострий кінець палиці».

Слово «радіус» в перекладі з латини означає «промінь». Радіуси кола справді виходять із його центра, неначе промені. Із цим порівнянням пов'язані й фізичні терміни «радіоактивний» та «радіаційний». Радіус кола найчастіше позначають першою літерою його латинської назви — R або r .

Відрізок з кінцями на колі називається *хордою* кола. На рис. 4.10 AB — одна із хорд зображеного кола з центром O .

Слово «хорда» бере свій початок від грецького слова «куерда», що означає «тятвива лука», а також



Рис. 4.7



Рис. 4.8

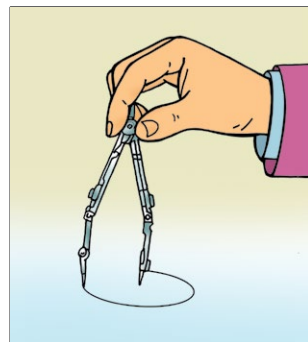

Рис. 4.9

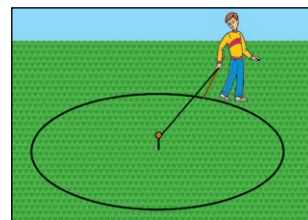

Рис. 4.10

«струна». Якщо дугу лука уявляти у формі дуги кола, то тятива, яка стягує кінці цієї дуги, справді буде хордою (рис. 4.11). У зв'язку із цим і про хорду кола кажуть, що вона *стягує* його дугу.

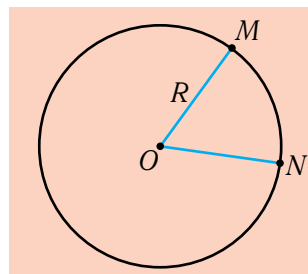
Якщо хорда AB проходить через центр кола (рис. 4.12), то вона називається *діаметром* кола («діаметрос» в перекладі з грецької означає «поперечник»). Очевидно, що *діаметр кола дорівнює двом його радіусам*.

Кінці діаметра інколи називають *діаметрально протилежними* точками кола. Такими на рис. 4.12 є точки A і B . Вони розміщуються на однакових відстанях по різні боки від центра. Часто цей термін використовується і в розмовній мові — коли говорять про цілком протилежні точки зору (погляди) на певну подію чи явище.

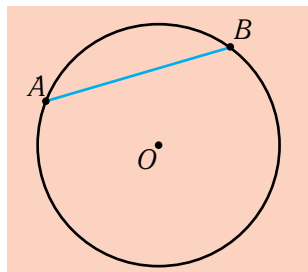
Легко довести, що *будь-яка хорда кола, яка не є його діаметром, менша від діаметра*.

Справді, нехай хорда CD не проходить через центр O кола (рис. 4.13). Тоді точки O , C , D не лежать на одній прямій, тобто є вершинами деякого трикутника. Відповідно до нерівності трикутника, $CD < OC + OD$, а звідси $CD < 2R$, що й треба було довести.

Якщо відстань OP від центра кола O до якоїсь точки P площини менша від радіуса кола, то про таку точку P кажуть, що вона лежить *усередині* кола (рис. 4.14). Якщо ж відстань OP від центра кола до точки P більша за радіус, то про таку точку P кажуть, що вона лежить *зовні* кола (рис. 4.15).

Означення.

Сукупність усіх точок площини, які лежать на колі й усередині нього, називається *кругом* (рис. 4.16). Центр і радіус кола називаються також *центром* і *радіусом* круга.

Коротко кажуть, що *круг* — це сукупність усіх точок площини, обмежених колом. Очевидно,



Рис. 4.11



Рис. 4.12

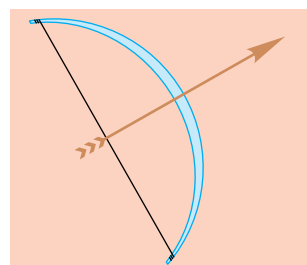

Рис. 4.13

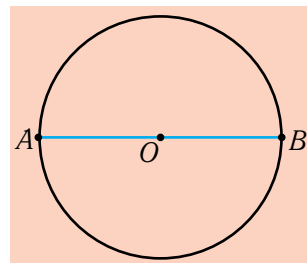

Рис. 4.14

також що круг — це сукупність усіх точок площини, які знаходяться від центра на відстанях, що не перевищують його радіуса.

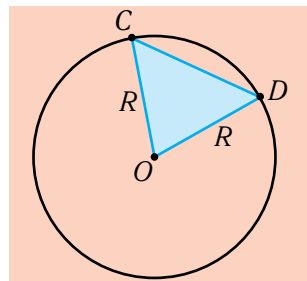
Хорди і діаметри кола називаються відповідно *хордами* і *діаметрами* обмеженого ним круга.

Зауважте, що центр, будь-який радіус, діаметр і будь-яка хорда круга належать кругу, однак не належать колу, яке його обмежує.

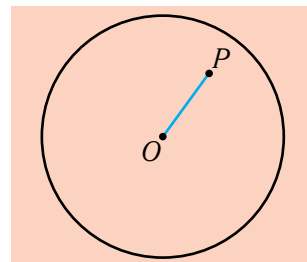
Форму кола або круга має один із найдавніших і найвидатніших винаходів людства — колесо. Зображення коліс зі шпичками (фізичних прообразів радіусів) знаходимо навіть у найдавніших пам'ятках єгипетської культури (рис. 4.17).

З прадавніх часів помічено, що круговим є добовий рух сонця, місяця та зірок на небосхилі. У зв'язку із цим тривалий час (аж до XVII ст.) коло було основним геометричним елементом у побудові моделей всесвіту (рис. 4.18).

Коло і круг мають ще й довершені (симетричні) форми, тому вони здавна використовуються для проектування архітектурних споруд та орнаментів (рис. 4.19).

Усе це спонукало вже найдавніших учених до ґрунтовного дослідження геометричних властивостей кола і круга.



Рис. 4.15



Рис. 4.16

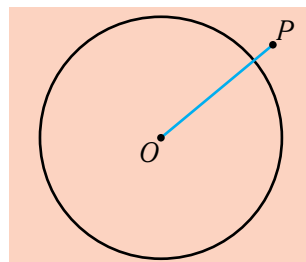

Рис. 4.17

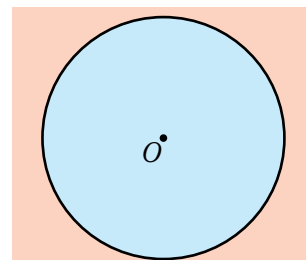

Рис. 4.18. Символічні зображення кругових систем світу Птолемея (планети рухаються по колах навколо Землі) і Коперника (планети рухаються по колах навколо Сонця)

Теорема Фалеса

(про кут, під яким діаметр кола видно з точки на колі).

З будь-якої точки кола діаметр, що не проходить через цю точку, видно під прямим кутом.

Доведення. Нехай AB — діаметр кола, O — його центр, C — довільна точка на колі (рис. 4.20). Потрібно довести, що $\angle ACB = 90^\circ$.

Трикутник OAC — рівнобедрений, оскільки $OA = OC$ (як радіуси кола). Тому $\angle OAC = \angle OCA$. Аналогічно доводимо, що $\angle OBC = \angle OCB$.

Якщо додамо праві й ліві частини останніх двох рівностей, то дістанемо: $\angle A + \angle B = \angle C$. Підставимо цей результат замість перших двох доданків у рівність для суми кутів трикутника ABC : $\angle A + \angle B + \angle C = 180^\circ$. Матимемо: $2\angle C = 180^\circ$. Звідси $\angle C = 90^\circ$, що й треба було довести.

Кут з вершиною на колі, сторони якого перетинають це коло (як кут ACB на рис. 4.20), називається *вписаним* у коло.

З урахуванням цього означення, теорему Фалеса можна сформулювати так:

Вписаний кут, який спирається на діаметр, є прямим.



Вправи і задачі

- 455°.** Накресліть коло з радіусом 3 см, позначте його центр літерою O . Проведіть який-небудь радіус цього кола, потім діаметр, а після цього яку-небудь хорду, яка не є діаметром. Чи може хорда мати довжину 3 см? Якщо так, то як побудувати хорду саме такої довжини? Чи може хорда мати довжину 7 см?
- 456°.** Накресліть коло з діаметром 7 см. Позначте всередині кола яку-небудь точку M , що не збігається з центром, а на колі — яку-небудь точку P . Проведіть через ці точки радіуси, діаметри і по одній хорді. Яку найбільшу довжину



Рис. 4.19. Вітраж собору Паризької Богоматері



Рис. 4.20

- можуть мати хорди? Чи можна було б виконати ці побудови для точки M , якби вона лежала поза колом?
- 457°.** Ви виміряли діаметр скла круглого наручного годинника. Чи можна за цими даними визначити довжину хвилинної стрілки?
- 458°.** На колі взято довільну точку. Скільки діаметрів і скільки хорд можна провести через цю точку? Чи всі вони будуть різними за довжиною?
- 459°.** Усередині кола взято точку. Скільки діаметрів і скільки хорд можна через неї провести? Чи всі вони будуть різними за довжиною?
- 460°.** Дано коло. Яку лінію утворюють всі точки площини, відстані від яких до центра кола: а) удвічі менші від його радіуса; б) удвічі менші від діаметра; в) удвічі більші за діаметр?
- 461°.** Чи може хорда кола дорівнювати: а) радіусу; б) двом радіусам; в) трьом радіусам; г) половині радіуса?
- 462°.** На рис. 4.21 зображені різні прямолінійні відрізки у крузі (O — центр круга). Які з них є: діаметрами; хордами; радіусами? Чи істинне таке твердження: «Діаметри й радіуси круга є його хордами»?
- 463°.** Діаметр кола на 4 см довший за радіус. Яким є радіус і яким — діаметр?
- 464°.** Накресліть коло з діаметром AB завдовжки 6 см і позначте на ньому точки M і P , для яких хорди AM і BP відповідно дорівнюють 2,5 см і 1,5 см. Потім проведіть хорди AM , BM , AP , BP і виміряйте за допомогою транспортира кути AMB і APB . Чи впевнені ви у тих результатах, які одержали?
- 465°.** На рис. 4.22 AB і CD — діаметри круга з центром O . Доведіть, що: 1) $AC = DB$; 2) $AC \parallel DB$. Обґрунтуйте, як на підставі цих властивостей, лише за допомогою однієї лінійки, можна провести у крузі дві рівні або дві паралельні хорди.
- 466°.** На рис. 4.23 AB — діаметр кола з центром O , $AC = CB$. Визначте кути A , B і ACB . Чому дорівнює кут AOC ?

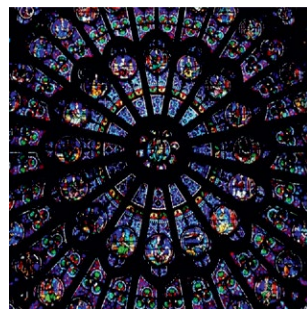

Рис. 4.21

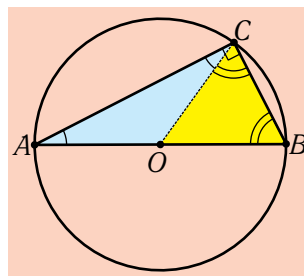

Рис. 4.22

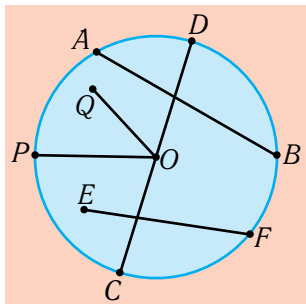

Рис. 4.23

- 467°.** На рис. 4.24 AB і BC — рівні хорди кола з центром O . Доведіть, що кути 1 і 2 теж рівні. Чи обов'язково будуть рівними хорди AB і BC , якщо рівні кути 1 і 2?

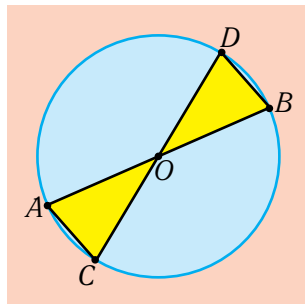

Рис. 4.24

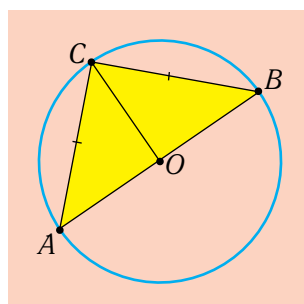

Рис. 4.25

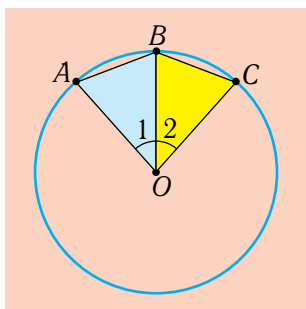

Рис. 4.26

- 468.** На рис. 4.25 AB — діаметр кола, CB і DB — рівні хорди. Доведіть, що $\angle 1 = \angle 2$. Чи обов'язково будуть рівними хорди CB і DB , якщо $\angle 1 = \angle 2$?
- 469.** На рис. 4.26 AB — діаметр кола, O — його центр. Доведіть, що $\angle AOC = 2\angle OBC$.
- 470.** На рис. 4.27 AB — діаметр кола, O — його центр, $BC = BO$. Визначте $\angle ABC$.
- 471.** На рис. 4.28 AB — діаметр кола, $AE \parallel BF$. Доведіть, що $AE = BF$.

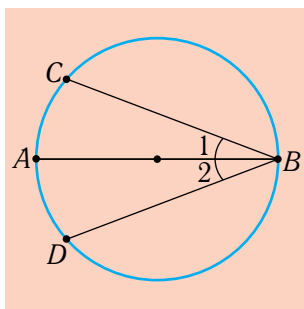

Рис. 4.27

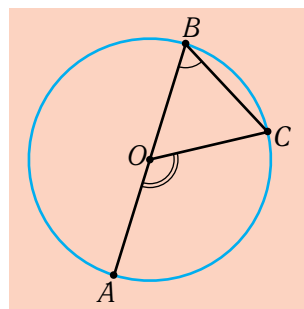

Рис. 4.28

§22. Коло і круг як геометричні місця точок

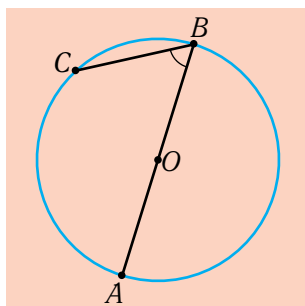
Ви знаєте, що всі геометричні фігури конструюються за допомогою найпростіших із них — точок і прямих. Якщо ж про точки геометричної фігури відомо, що вони характеризуються певною властивістю, і немає жодних інших точок на площині, які мають цю властивість, то таку геометричну фігуру називають *геометричним місцем точок*.

Означення.

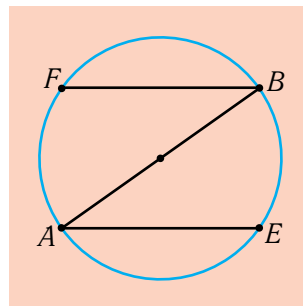
Геометричним місцем точок з певною властивістю називають геометричну фігуру, яка складається з усіх тих, і лише тих точок площини, які мають цю властивість.

Зверніть увагу на слова, виділені у цьому означенні жирним шрифтом. Вони дуже важливі.

Наприклад, відповідно до означення, **коло є геометричним місцем точок площини, рівновіддалених від деякої точки (центра кола).**

Справді, по-перше, *усі точки кола* рівновіддалені від його центра. А по-друге, *лише точки кола* віддалені від центра на ту саму відстань, тобто на площині немає інших точок, які мають цю властивість.

На противагу цьому, наприклад, дуга кола, тобто частина кола, обмежена якими-небудь двома його точками A і B (рис. 4.29), або весь круг (рис. 4.30) уже не є геометричними місцями точок, рівновіддалених від центра O . У першому випадку зазначена фігура (дуга кола) не вміщує *всіх* точок площини, рівновіддалених від точки O , а в другому випадку вказаній фігурі (кругу) належать *не лише* ті точки M , які рівновіддалені від центра на певну відстань, а й точки Q , які знаходяться від центра ближче за цю відстань. (Однак можна сказати, що *круг є геометричним місцем точок площини, відстані від яких до центра круга не перевищують певної величини.*)

Отже, для того, аби можна було стверджувати, що певна фігура є геометричним місцем точок із певною властивістю, потрібно довести два взаємно обернені твердження:

- 1) кожна точка цієї фігури має зазначену властивість;
- 2) якщо точка має зазначену властивість, то вона належить цій фігурі.



Рис. 4.29



Рис. 4.30

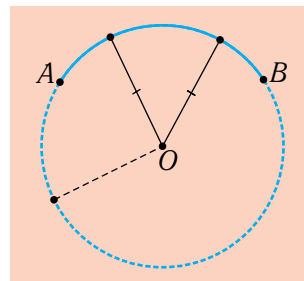

Рис. 4.31

У попередньому параграфі було доведено теорему Фалеса, за якою з будь-якої точки C кола його діаметр AB видно під прямим кутом (рис. 4.31). Чи можна на підставі цього стверджувати, що коло з діаметром AB є геометричним місцем точок K, L, M, P , і так далі, з яких цей діаметр видно під прямим кутом (рис. 4.32)?

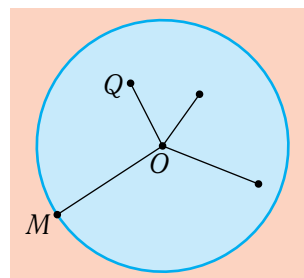
Ні, не можна, адже точки A і B кола не мають цієї властивості.

То, може, коло без цих двох виняткових точок A і B такі є вказаним геометричним місцем точок?

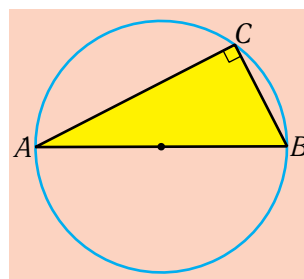
Аби це довести, потрібно показати, що жодна точка N , яка лежить усередині кола або зовні нього, не має зазначеної властивості.

Якщо точка N належатиме прямій AB , то у разі розміщення її всередині кола (рис. 4.33, а) кут ANB дорівнюватиме 180° , а в разі розміщення зовні кола (рис. 4.33 б) — 0° , тобто в жодному із цих випадків кут ANB не буде прямим.

Нехай тепер точка N лежить усередині кола і не належить прямій AB (рис. 4.34). Позначимо через K точку перетину прямої BN з колом. За теоремою Фалеса, кут AKN — прямий. Кут ANB є зовнішнім для трикутника AKN , а тому він більший за внутрішній кут AKN . Отже, з усіх внутрішніх точок N кола діаметр AB видно під тупим кутом.

Нехай, нарешті, точка N лежить зовні кола і не належить прямій AB . Можливі декілька характерних випадків розміщення точки N відносно прямих a і b , проведених через точки A і B перпендикулярно до AB . Якщо точка N належатиме прямій a чи b (рис. 4.35, а), то у прямокутному трикутнику NAB кут N буде гострим. В усіх інших випадках (див. рис. 4.35, б–г) принаймні одна із прямих AN чи BN перетинатиме коло у деякій точці K , а тому, за теоремою Фалеса, кут AKB буде прямим. Цей кут є зовнішнім для трикутника KBN , а тому внутрішній кут N буде гострим. Виходить, що з усіх точок N , які розміщені поза колом, діаметр AB видно під гострим кутом.

Цим завершено обґрунтування такого твердження.



Рис. 4.32



Рис. 4.33

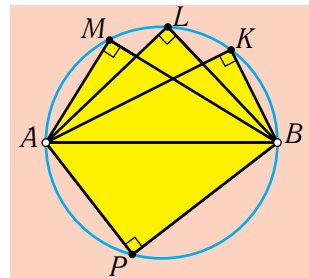

Рис. 4.34

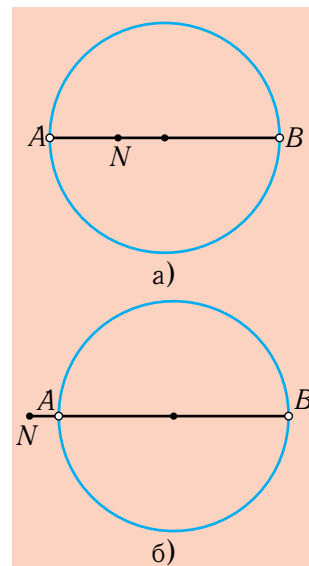

Рис. 4.35

Геометричним місцем точок площини, з яких заданий відрізок видно під прямим кутом, є коло, побудоване на цьому відрізку як на діаметрі, з якого вилучені дві точки — кінці діаметра.

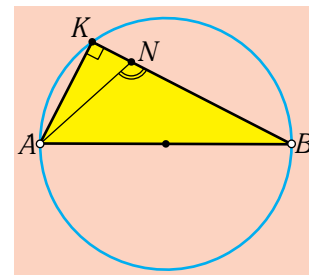
Це геометричне місце точок інколи називають *геометричним місцем точок Фалеса*.

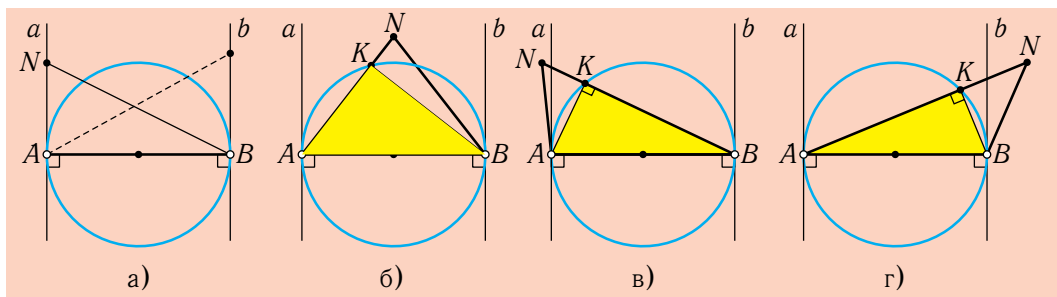

Вправи і задачі

- 472°.** Хорда круга дорівнює 4 см. Чи може діаметр цього круга дорівнювати: а) 4 см; б) 3 см; в) 10 см?
- 473°.** AB — хорда круга з центром O (рис. 4.36). Визначте:
а) кути A і B , якщо кут O дорівнює 70° ;
б) кут O , якщо кут A дорівнює 40° .
- 474°.** AB — діаметр кола з центром O , C — точка на колі (рис. 4.37). Визначте:
а) кут BOC , якщо кут C дорівнює 36° ;
б) кут A , якщо кут BOC дорівнює 52° .
- 475.** Які найбільше і найменше значення можуть мати кути A і BOC на рис. 4.37?
- 476.** Яка фігура є геометричним місцем точок, відстані від яких до певної точки більші або дорівнюють якійсь заданій величині?
- 477.** Користуючись рис. 4.38, запропонуйте спосіб побудови точок кола за допомогою косинця, коли задано діаметр кола AB .



Рис. 4.36



Рис. 4.37

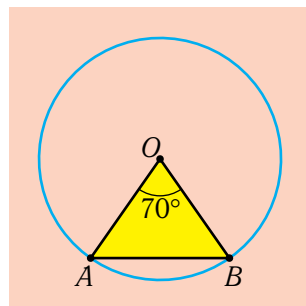

Рис. 4.38

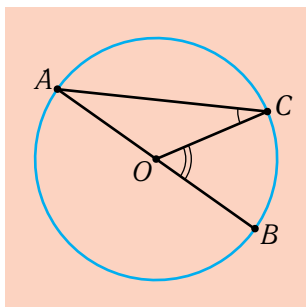

Рис. 4.39

- 478.** У крузі з центром O і діаметром $AB = 7$ см проведено хорду AM (рис. 4.39). Виявилось, що кут AOM дорівнює 60° . Чи можна за цими даними без додаткових вимірювань визначити довжину хорди AM ? А якби було відомо довжину хорди AM і те, що кут AOM дорівнює 60° , — то чи можна було б обчислити довжину діаметра?
- 479.** З однієї точки кола проведено дві хорди, які дорівнюють радіусу кола. Визначте кут між цими хордами.
- 480.** У крузі проведено два радіуси під кутом 120° один до одного. Визначте відстань від центра круга до хорди, що сполучає кінці радіусів, якщо діаметр круга дорівнює 8 см.
- 481.** Відстань від центра O круга до хорди AB удвічі менша від радіуса круга. Визначте кут AOB .
- 482.** Відстань від центра круга до хорди удвічі менша від самої хорди. Визначте, під яким кутом цю хорду видно із центра круга.
- 483.** Доведіть, що із точки, взятої всередині круга, діаметр круга видно під тупим кутом (рис. 4.40, а), а із точки, взятої ззовні круга, — під гострим (рис. 4.40, б).
- 484.** Що є геометричним місцем точок, з яких заданий відрізок видно:
- | | |
|--------------------------|----------------------------|
| а) під кутом 0° ; | б) під кутом 180° ; |
| в) під гострими кутами; | г) під тупими кутами? |

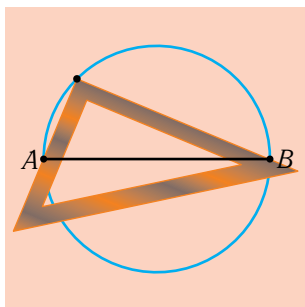

Рис. 4.40

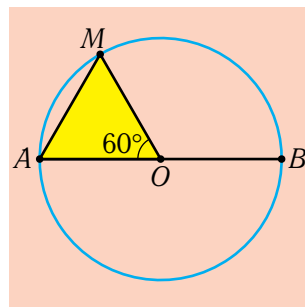
- 485.** Хорда кола перетинає діаметр під кутом 30° і ділиться діаметром на частини завдовжки 6 см і 14 см. Визначте відстані від кінців хорди до цього діаметра.
- 486.** Дано коло з радіусом R . Яку довжину повинні мати дві рівні хорди, аби при будь-якому розміщенні їхніх кінців на колі вони перетиналися?
- 487.** AB — хорда кола з центром O , точка C лежить на колі з того самого боку від прямої AB , що й точка O . Доведіть, що, незалежно від розміщення точок A, B відносно прямої CO — по різні боки (рис. 4.41, а) чи з одного боку (рис. 4.41, б), кут AOB завжди удвічі більший за кут ACB .
- 488.** На продовженні хорди AB кола з центром O відкладено відрізок BC , який дорівнює радіусу кола (рис. 4.42). Пряма OC перетинає коло у точках D, E . Доведіть, що $\angle DOA = 3\angle ACD$.



Рис. 4.41

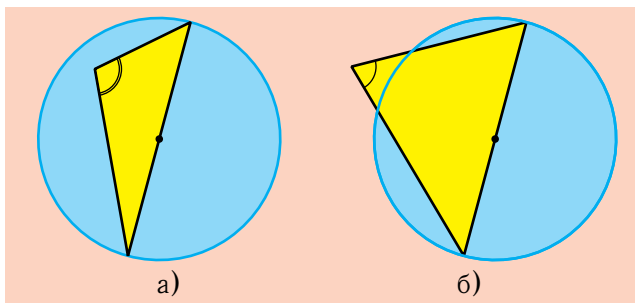

Рис. 4.42

ДЛЯ ТИХ, ХТО ХОЧЕ ЗНАТИ БІЛЬШЕ

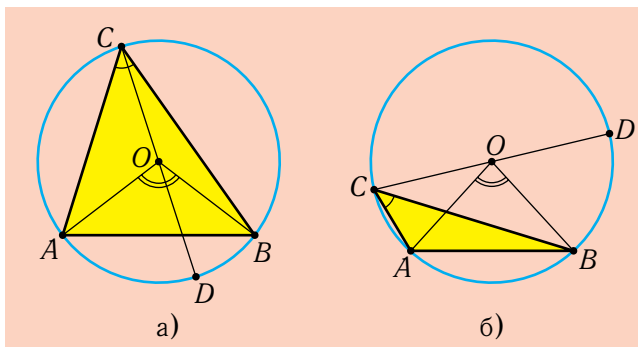
§23. Властивість діаметра, перпендикулярного до хорди

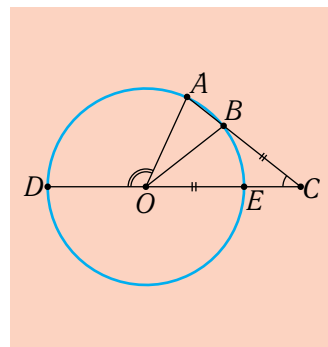

Теорема

(про властивість діаметра, перпендикулярного до хорди).

Діаметр кола (круга), який перпендикулярний до хорди, ділить цю хорду навпіл.

Доведення. Нехай O — центр кола, AB — довільна хорда кола, діаметр CD перпендикулярний до AB , M — точка їхнього перетину (рис. 4.43). Потрібно довести, що $AM = MB$.

Твердження очевидне, якщо хорда AB теж є діаметром (рис. 4.43, а), — адже будь-які два діаметри перетинаються в центрі кола, а центр кола ділить кожен з них на два радіуси, тобто навпіл.

Якщо ж хорда AB не є діаметром (рис. 4.43, б), то маємо два прямокутні трикутники OMA та OMB . Ці трикутники рівні, оскільки у них рівні гіпотенузи OA і OB — як радіуси кола, і спільний катет OM . Тому рівними є й катети AM та MB . Теорему доведено.

Теорема обернена

(про властивість діаметра, який ділить хорду навпіл).

Якщо діаметр кола ділить хорду, яка не є діаметром, навпіл, то він перпендикулярний до цієї хорди.

Доведення. Нехай діаметр CD проходить через середину M хорди AB і при цьому хорда AB не є діаметром, тобто точка M не збігається з центром O кола (рис. 4.44). Потрібно довести, що діаметр CD перпендикулярний до хорди AB .

Оскільки $OA = OB$ — як радіуси кола, а за умовою $AM = MB$, то трикутники OMA і OMB рівні за трьома сторонами. Тому рівними є їхні кути OMA та OMB , що лежать проти рівних сторін OA і OB . А оскільки ці кути суміжні, то вони — прямі. Отже, $CD \perp AB$. Теорему доведено.

Наслідком з теореми про властивість діаметра, перпендикулярного до хорди, є ще одна теорема Фалеса, про яку згадувалося на початку цього розділу.

Теорема Фалеса

(про поділ круга діаметром на дві рівні частини).

Кожен діаметр розбиває круг (і обмежуюче його коло) на дві рівні фігури — півкруги (і півкола).

Доведення. Нехай AB — діаметр круга з центром O (рис. 45). Уявімо собі, що проведено всі хорди цього круга, які перпендикулярні до діаметра AB . Через кожну точку круга проходить своя хорда, тому усі ці хорди повністю заповняють круг. Відповідно до теореми



Рис. 4.43



Рис. 4.44

про властивість діаметра, перпендикулярного до хорди, кожна з хорд точкою перетину з діаметром AB ділиться навпіл, наприклад, хорда CD — точкою M . А це означає, що якби перегнути круг уздовж діаметра AB , то кожен відрізок CM сумістився б з відповідним йому відрізком DM . А оскільки всі відрізки CM заповнюють один із півкругів, а всі відрізки DM — інший, то один із півкругів при цьому сумістився б з іншим (а півколо — з іншим півколом). А це й означає, що обидва півкруги (і обидва півкола) рівні між собою. Теорему доведено.

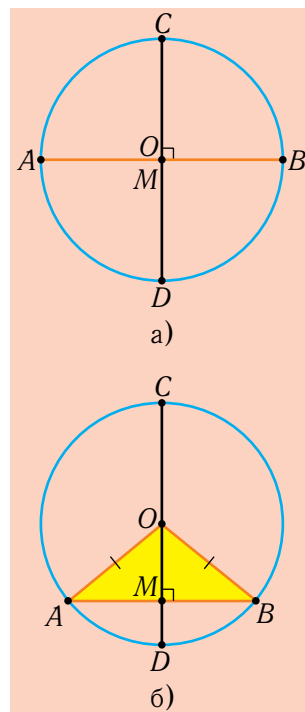
Якщо у цьому доведенні брати до уваги лише такі хорди CD , кінці яких належать якійсь дузі PAQ з кінцями на хорді PQ , що перпендикулярна до діаметра AB (рис. 46, а), то з рівності частин CM і MD цих хорд випливатиме можливість суміщення дуг PA та QA . Отже, ці дуги рівні між собою. Так само доведемо, що рівні й дуги PB та QB .

Отже, *діаметр кола, який перпендикулярний до хорди, ділить навпіл кожен з обох дуг, які стягує ця хорда.*

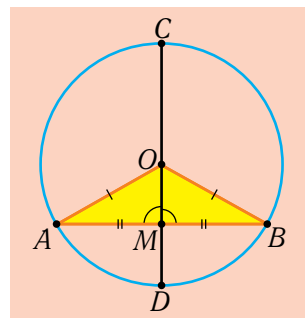
Якщо ж узяти до уваги лише такі відрізки CD , які лежать між паралельними хордами PQ і KN (рис. 46, б), то дійдемо висновку про рівність дуг PK і QN між цими хордами.

Отже, *дуги кола, розміщені між паралельними хордами, рівні між собою.*



Розв'язуємо разом

Задача.

Довести, що рівні хорди круга рівновіддалені від його центра. Навпаки, хорди, які рівновіддалені від центра круга, — рівні між собою.

Розв'язання. Істинність цих тверджень очевидна, якщо рівні хорди AB і A_1B_1 є діаметрами (рис. 4.47). Тоді вони проходять через центр O круга, а тому відстані до них від центра круга дорівнюють нулю,



Рис. 4.45



Рис. 4.46

тобто є рівними. Навпаки, якщо рівні відстані від хорд до центра круга дорівнюють нулю, то ці хорди проходять через центр круга, тобто є діаметрами, а діаметри круга рівні між собою.

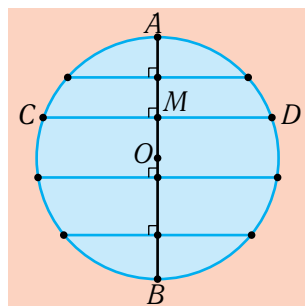
Нехай тепер рівні хорди AB і A_1B_1 не є діаметрами, а відрізками $OM \perp AB$ та $OM_1 \perp A_1B_1$ вимірюються відстані до них від центра O круга (рис. 4.48). За теоремою про властивість діаметра, перпендикулярного до хорди, точки M і M_1 є серединами хорд. А оскільки хорди рівні, то $AM = A_1M_1$.

Розглянемо прямокутні трикутники OMA та OM_1A_1 . Вони рівні за катетом ($AM = A_1M_1$) і гіпотенузою ($OA = OA_1$ — як радіуси круга). Звідси $OM = OM_1$, що й треба було довести.

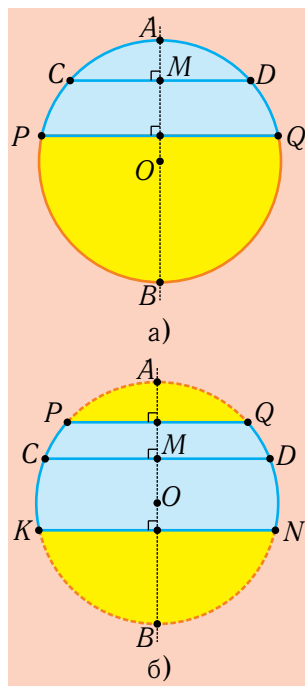
Навпаки, якщо будуть рівними перпендикуляри OM і OM_1 , то з рівності прямокутних трикутників OMA і OM_1A_1 (за двома катетами) випливатиме рівність відрізків AM і A_1M_1 , а звідси — рівність хорд AB і A_1B_1 , які удвічі довші за ці відрізки. Твердження задачі доведено.



Рис. 4.47



Рис. 4.48

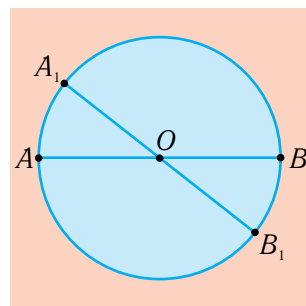

Вправи і задачі

- 489°.** Накресліть коло, позначте його центр літерою O і проведіть яку-небудь хорду AB . Користуючись лише косинцем і не задіюючи його сантиметрової шкали, поділіть хорду AB навпіл.
- 490°.** Накресліть коло, позначте його центр літерою O і проведіть яку-небудь хорду CD . Користуючись лише лінійкою зі шкалою, проведіть діаметр, перпендикулярний до хорди CD .
- 491°.** За допомогою шаблона накреслено коло. Як за допомогою косинця і лінійки зі шкалою знайти його центр?
- 492°.** Діаметр кола ділить хорду навпіл, однак не перпендикулярний до неї. Доведіть, що ця хорда — теж діаметр.
- 493.** На рис. 4.49 відображено спосіб застосування одного із центрошукачів — креслярського приладу

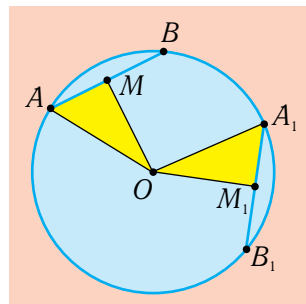

Рис. 4.49

для відшукування центра круга (наприклад, у слюсарній справі). Як, на ваш погляд, застосовується цей прилад?

- 494.** Частину кола, нарисованого на дошці, і його центр витерли. Чи можна за допомогою креслярських інструментів відновити це коло?
- 495.** Із паперу за допомогою шаблона вирізали круг. Чи можна знайти його центр, не використовуючи креслярських інструментів?
- 496.** Як за допомогою креслярських інструментів поділити дугу заданого кола навпіл?
- 497.** На рис. 4.50 радіус OD кола перпендикулярний до хорди AB . Доведіть, що $AD = DB$.
- 498.** На рис. 4.50 хорди AD і DB рівні, OD — радіус кола. Доведіть, що $OD \perp AB$.
- 499.** Доведіть, що всі хорди, які діляться навпіл одним із діаметрів кола, паралельні.
- 500.** Через точку всередині круга проведіть хорду, яка цією точкою ділиться навпіл.
- 501.** Дано коло. Через середину його радіуса проведено перпендикулярну до нього хорду. Доведіть, що ця хорду видно із центра кола під кутом 120° .
- 502.** Дано квадрат. За допомогою циркуля проведіть таке коло, для якого сторони даного квадрата були б його хордами.
- 503.** Із точки A кола проведено дві взаємно перпендикулярні хорди, віддалені від центра кола на відстань 4 см. Визначте довжину кожної хорди.
- 504.** Хорда завдовжки 16 см відтинає від кола його чверть. Визначте відстань від центра кола до цієї хорди.
- 505.** У колі проведено дві паралельні хорди, кожна з яких відтинає від кола його чверть. Визначте відстань між хордами, якщо довжина однієї з хорд дорівнює 10 см.
- 506.** У крузі проведено дві взаємно перпендикулярні хорди. Доведіть, що відстань від центра кола до точки їхнього перетину дорівнює відстані між серединами хорд.

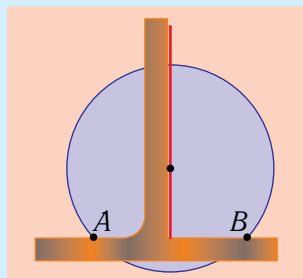

Рис. 4.50

§24. Взаємне розміщення прямої і кола. Дотична до кола

Для активних користувачів геометрії, наприклад, для дизайнерів та архітекторів, потрібно вміти комбінувати коло з найрізноманітнішими іншими фігурами. Звісно, у першу чергу слід знати, як може розміщуватися коло відносно прямої.

Накресліть у зошиті коло з радіусом 3,5 см. Потім покладіть на нього лінійку і почніть поступово відсувати її від центра кола. Ви помітите, що край лінійки якийсь час перетинатиме коло у двох доволі віддалених одна від одної точках (рис. 4.51, а). Потім ці точки почнуть поступово зближатися, аж поки не зіллються в одну — тоді край лінійки немовби торкнеться до кола (рис. 4.51, б). При подальшому відсуванні лінійки від центра кола точок перетину уже не буде (рис. 4.51, в).

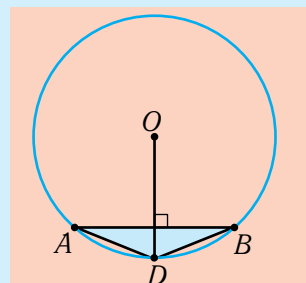
Цей простий експеримент нашо́вхує на думку, що можливі три характерні випадки взаємного розміщення прямої і кола: 1) перетин прямої з колом у двох точках; 2) перетин в одній точці, або *дотик*; 3) відсутність спільних точок. З'ясуємо геометричні умови для кожного із цих випадків.

Нехай Q — основа перпендикуляра, опущеного із центра O кола на пряму (тобто OQ — відстань від



Рис. 4.51

центра кола до прямої), R — радіус кола (рис. 4.52). Можливі три суттєво відмінних один від одного випадки: 1) точка Q лежить усередині кола, тобто відстань $OQ < R$ (рис. 52, а); 2) точка Q лежить на колі, тобто $OQ = R$ (рис. 52, б); 3) точка Q лежить ззовні кола, тобто $OQ > R$ (рис. 52, в).

У першому випадку можна побудувати два, і тільки два, прямокутні трикутники OQM_1 і OQM_2 , що мають спільний катет OQ , прями кути при вершині Q і рівні гіпотенузи OM_1 та OM_2 завдовжки $R > OQ$. Ці трикутники розміщуватимуться по різні боки від прямої OQ . При цьому точки M_1, M_2 лежатимуть і на прямій (оскільки $OM_1 \perp OQ$ і $OM_2 \perp OQ$), і на колі (оскільки $OM_1 = OM_2 = R$), тобто будуть точками перетину прямої з колом. Інших спільних точок прямої з колом у цьому разі існувати не може.

У другому випадку візьмемо на прямій довільну точку M , що не збігається з Q , і розглянемо прямокутний трикутник OQM . Оскільки гіпотенуза OM завжди більша за катет $OQ = R$, то всі точки M лежатимуть ззовні кола, тобто точка Q у цьому разі буде єдиною спільною точкою прямої і кола.

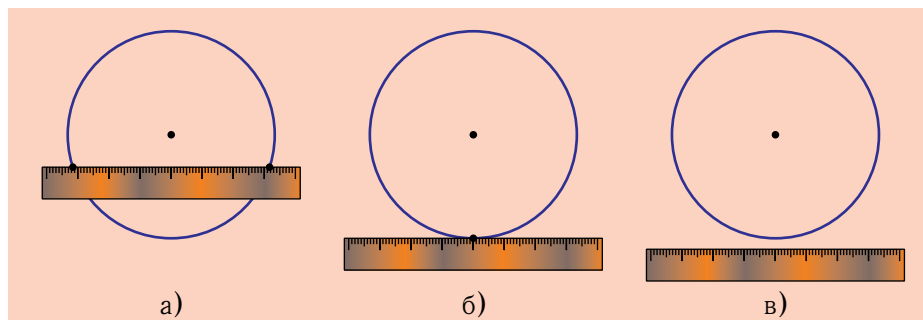
У третьому випадку так само візьмемо на прямій довільну точку M , що не збігається з Q , і так само розглянемо прямокутний трикутник OQM . Тепер уже й катет OQ буде більшим за радіус кола R , а гіпотенуза OM — і поготів. Тому вже всі точки прямої лежатимуть ззовні кола, тобто пряма з колом у цьому разі не матимуть жодної спільної точки.

Означення.

Пряма, яка має з колом дві спільні точки, називається січною для кола. Пряма, яка має з колом єдину спільну точку, називається дотичною до кола.

Результати проведеного дослідження такі.



Рис. 4.52

Якщо відстань від центра кола до прямої менша від радіуса кола, то пряма і коло мають рівно дві спільні точки (тобто пряма є *січною* для кола). Якщо відстань від центра кола до прямої дорівнює радіусу кола, то пряма і коло мають єдину спільну точку (тобто пряма є *дотичною* до кола), причому радіус кола, проведений у точку дотику, перпендикулярний до дотичної. Якщо ж відстань від центра кола до прямої більша за радіус кола, то пряма і коло не мають жодної спільної точки.

Враховуючи, що кожен із розглянутих випадків виключає інші, істинними є й обернені твердження:

якщо пряма є січною для кола, то відстань до неї від центра кола менша від радіуса кола. Якщо пряма є дотичною до кола, то відстань до неї від центра кола дорівнює радіусу, причому точкою дотику є кінець радіуса, перпендикулярного до дотичної. Якщо ж пряма не має з колом жодної спільної точки, то відстань до неї від центра кола більша за радіус.

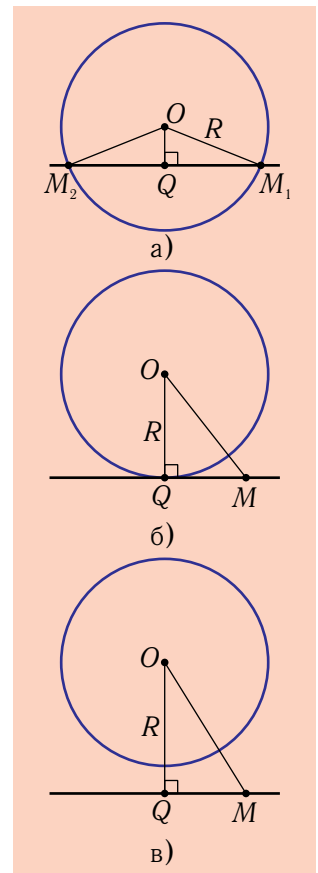
З усіх цих тверджень найчастіше застосовуються ті, що стосуються дотику прямої з колом. Їх формулюють у вигляді таких двох теорем.

Теорема

(про властивість дотичної до кола).

Дотична до кола перпендикулярна до радіуса кола, проведеного у точку дотику.

Теорема

(обернена: ознака дотичної до кола).

Якщо пряма проходить через точку кола і перпендикулярна до радіуса, проведеного в цю точку, то вона є дотичною до кола.

Дотична до кола називається також *дотичною* до обмеженого ним круга. Дотична до круга має з кругом єдину спільну точку.



Джон Бірні Філіп
(1824–1875).

Статуя Геометрії на меморіалі принца Альберта у Лондоні (1876 р.)

Січна кола перетинає обмежений ним круг по хорді і називається *січною* цього круга.

Пряма, яка не перетинається з колом, не перетинається і з обмеженим ним кругом.



Розв'яжемо разом

Задача 1.

На площині задано коло і точку P . Провести через точку P дотичну до даного кола.

Розв'язання. Якщо пряма a є дотичною до кола з центром O , то радіус OQ , проведений у точку дотику Q , перпендикулярний до дотичної (рис. 4.53). Крім цього, кожна точка M прямої a , відмінна від точки дотику Q , лежить ззовні кола, оскільки відрізок OM , як гіпотенуза у прямокутному трикутнику OQM , більший за катет OQ .

Звідси випливає, що коли точка P лежить усередині кола (рис. 4.54), то через неї неможливо провести жодної дотичної до кола, а якщо точка P лежить на колі (рис. 4.55), то існує єдина дотична, яка проходить через цю точку — це пряма a , перпендикулярна до радіуса OP . Її можна провести, наприклад, за допомогою косинця.

Проаналізуємо тепер ситуацію, коли точка P лежить ззовні кола (рис. 4.56). Оскільки радіус OQ , проведений у точку дотику Q , має бути перпендикулярним до дотичної, то це означає, що відрізок OP має бути видно із точки Q під прямим кутом. За відповідною теоремою Фалеса, таку властивість мають точки кола з діаметром OP .

Звідси випливає такий спосіб побудови: 1) ділимо відрізок OP навпіл; нехай точка C — точка поділу; 2) проводимо коло з центром C і радіусом CO ;



Рис. 4.53



Рис. 4.54

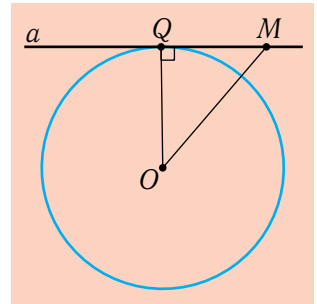

Рис. 4.55

3) через точки Q і Q_1 перетину цього кола із заданим колом проводимо шукані дотичні PQ і PQ_1 .

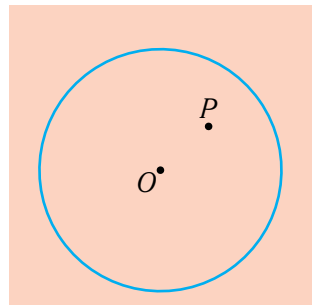
Прямокутний трикутник з гіпотенузою OP і катетом, що дорівнює радіусу кола і виходить з точки O , можна побудувати однозначно з кожного боку від прямої OP , оскільки усі трикутники, що мають рівні гіпотенузи і рівні катети, рівні між собою. Тому у цьому разі існує рівно дві дотичні PQ і PQ_1 , які проходять через точку P , причому відрізки цих дотичних від точки P до точок дотику Q і Q_1 рівні між собою.

Останній висновок із наведеного розв'язання часто використовується при розв'язуванні інших задач. Тому його формулюють у вигляді теореми.

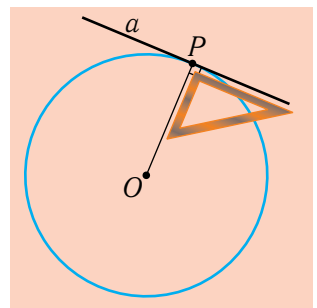
Теорема

(про властивість відрізків дотичних, проведених з однієї точки до кола).

Відрізки дотичних, проведених з однієї точки до кола, рівні між собою.

Розглянемо приклад задачі на використання цієї теореми.

Задача 2.

Через точку A , що лежить зовні кола, проведено до кола дотичні AK і AL (K, L — точки дотику) (рис. 4.57). На меншій із дуг, обмежених точками K і L , взято довільну точку M і через неї проведено третю дотичну до кола. Нехай B і C — точки перетину цієї дотичної з дотичними AK і AL . Довести, що периметр трикутника ABC не залежить від розміщення точки M .

Розв'язання. Периметр P трикутника ABC дорівнює сумі $AB + BC + AC$, або $AB + BM + MC + AC$. Водночас, за властивістю дотичних, проведених з однієї точки до кола, $BM = BK$, а $MC = CL$. Тому $P = AB + BK + CL + AC = AK + AL$, що справді не залежить від розміщення точки M . Твердження задачі доведено.



Рис. 4.56



Рис. 4.57

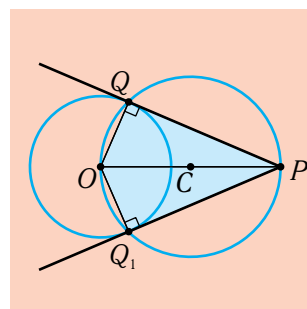

Вправи і задачі

- 507°.** Чи істинним є таке твердження: «Будь-яка пряма, яка перпендикулярна до радіуса, дотикається до кола»? А — таке: «Будь-яка пряма, яка перпендикулярна до радіуса і проходить через його кінець, дотикається до кола»?
- 508°.** Чи можна сказати, що дотична до кола — це пряма, яка має з колом менше двох спільних точок?
- 509°.** Накресліть коло з діаметром 8 см, а також три прямі, які віддалені від центра кола на відстані 3 см, 4 см і 5 см. Як розміщені ці прямі відносно кола?
- 510°.** Накресліть коло з радіусом 3 см і позначте на ньому точку P . Як за допомогою косинця або транспортира побудувати дотичну до кола, що проходить через точку P ? А — якщо точку P буде взято ззовні кола?
- 511°.** На рис. 4.58 AB — дотична до кола, P — точка дотику, $\angle MPB = 32^\circ$. Визначте кути OPM і APM .
- 512°.** На рис. 4.59 AB — дотична до кола, P — точка дотику, $\angle MOP = 80^\circ$. Визначте кути APM і MPB .
- 513.** P — точка дотику дотичної AP до кола з центром O , кут OAP дорівнює 30° . Визначте діаметр кола, якщо $OA = 4$ см.
- 514.** Доведіть, що дві дотичні до кола, які проходять через кінці одного й того самого діаметра, паралельні між собою. Чи є істинним обернене твердження?
- 515.** Діаметр кола ділить хорду, яка не є діаметром, навпіл. Доведіть, що дотичні до кола, проведені через кінці цього діаметра, паралельні даній хорді.
- 516.** Пряма дотикається до кола з центром O , A — точка дотику. На цій прямій по різні боки від точки A відкладено рівні відрізки AB і AC . Доведіть, що $OB = OC$.
- 517.** Дано кут 30° . Коло з радіусом R дотикається до прямої, яка містить одну зі сторін кута, а його центр належить іншій стороні. Визначте відстань від центра кола до вершини кута.
- 518.** З точки P проведені до кола дві дотичні PA і PB . Доведіть, що центр кола лежить на бісектрисі кута APB .

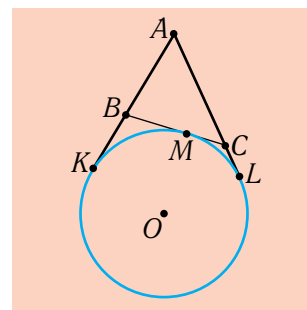

Рис. 4.58



Рис. 4.59

519. З точки, що лежить поза колом, проведені до кола дві дотичні. Відстань від точки до центра кола вдвічі більша за радіус кола. Визначте кут між дотичними.
520. Відстань від точки M до центра кола менша від його радіуса. Доведіть, що будь-яка пряма, яка проходить через M , перетинає коло у двох точках.
521. До кола проведено дві паралельні дотичні. Доведіть, що відрізок, який сполучає точки дотику, є діаметром кола.
522. Точки A і B лежать на колі з центром O . Через ці точки до кола проведені дві дотичні, які перетинаються в точці C . Доведіть, що прямі AB і AC перпендикулярні.
523. Знайдіть геометричне місце центрів кіл, що дотикаються до заданої прямої у заданій на ній точці A .
524. На рис. 4.60 відображено принцип дії центрошукача (приладу для знаходження центра суцільного круга). Прилад складається із трьох лінійок. Дві крайні лінійки взаємно перпендикулярні, а один бік середньої лінійки ділить кут між ними навпіл. Як, на ваш погляд, застосовується цей прилад?
525. Побудуйте два кола зі спільним центром O , одне — з радіусом 2 см, інше — з радіусом 4 см. Потім проведіть таку хорду AB більшого кола, яка дотикається до меншого кола. Доведіть, що точка дотику C ділить хорду AB навпіл, і визначте кут AOB .
526. На рис. 4.61 відображено спосіб побудови дотичних до кола, проведених через довільну зовнішню точку P : шукані точки дотику Q і Q_1 належать основам рівнобедрених трикутників POT і POT_1 ; довжини цих основ дорівнюють двом радіусам кола. Деталізуйте та обґрунтуйте цей спосіб.
527. Кут між діаметром AB і хордою AC дорівнює 30° . Через точку C проведено дотичну, яка перетинає пряму AB у точці D . Доведіть, що $OC = DB$.
528. Доведіть, що два різних кола з однаковими радіусами мають дві спільні дотичні, які паралельні прямій, що проходить через їхні центри.
529. Дано коло з радіусом R . Із зовнішньої точки P до нього проведено дві взаємно перпендикулярні дотичні PA і PB , C — довільна точка меншої із дуг, обмежених точками A і B , MN — дотична до кола, проведена через точку C (точка M належить прямій PA , а точка N — прямій PB). Визначте периметр трикутника PMN .

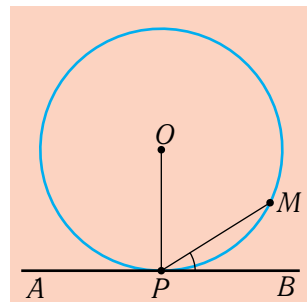

Рис. 4.60

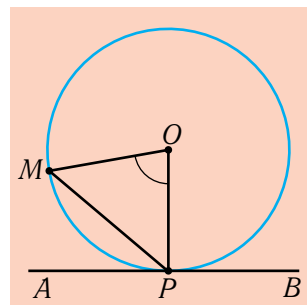

Рис. 4.61

530. До двох кіл з радіусами R і r ($R > r$) проведено дві спільні дотичні так, що відносно кожної з них обидва кола лежать з одного боку. Кут між дотичними дорівнює 90° . Визначте довжини відрізків дотичних між точками дотику. Як зміниться відповідь до задачі, якщо кола лежатимуть з різних боків від кожної з дотичних?

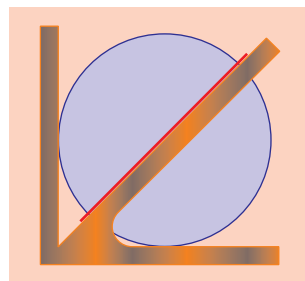
§25. Задання кола точками. Коло, описане навколо трикутника

Як відомо, пряма лінія повністю визначається двома своїми точками. Виникає природне запитання: скількома точками визначається коло?

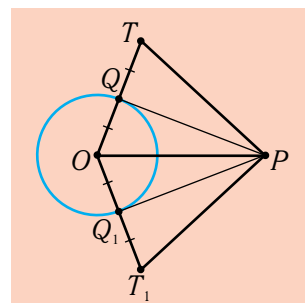
Для визначення кола потрібно задати його центр і радіус. Зрозуміло, що існує лише одне коло із заданими центром O і радіусом R (рис. 4.62). Проте часто доводиться будувати коло не за цими даними, а за окремими точками, через які воно має проходити — наприклад, коли його потрібно описати навколо трикутника. Тому-то питання про те, скільки точок потрібно задати, аби визначити коло, яке через них проходить, і як за цими точками знайти центр і радіус кола, має й практичне значення.

Зрозуміло, що через окремо взятую точку A можна провести безліч кіл. Їхніми центрами можуть бути будь-які точки O, O_1, O_2, \dots площини (рис. 4.63). Тоді відповідними радіусами будуть відрізки OA, O_1A, O_2A, \dots .

Нехай тепер на площині маємо дві точки A і B (рис. 4.64). Центр кола, яке проходить через ці точки, має бути рівновіддаленим від них. Однією з таких рівновіддалених точок є середина M відрізка AB . Усі інші точки O можна розглядати як вершини рівнобедрених трикутників зі спільною основою AB . Тому, враховуючи властивості рівнобедреного трикутника, можна стверджувати, що всі можливі центри лежать на прямій MO , проведеній через



Рис. 4.62



Рис. 4.63

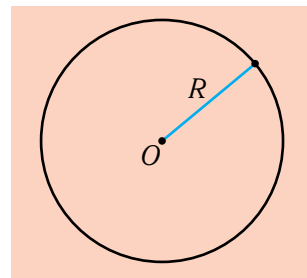

Рис. 4.64

середину M відрізка AB перпендикулярно до нього (рис. 4.65). Таку пряму називають *серединним перпендикуляром* до відрізка AB .

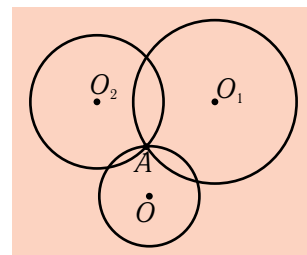
Означення.

Пряма, яка проходить через середину відрізка і перпендикулярна до нього, називається *серединним перпендикуляром* до цього відрізка.

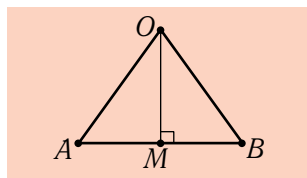
Отже, усі центри кіл, проведених через точки A і B , належать серединному перпендикуляру до відрізка AB .

Неважко довести, що й, навпаки, кожна точка Q серединного перпендикуляра OM до відрізка AB буде рівновіддаленою від його кінців A і B (див. рис. 4.65). Для середини M відрізка AB це твердження очевидне. Якщо Q не збігається з M , то воно впливає з рівності прямокутних трикутників QMA і QMB , що мають спільний катет QM і рівні катети MA та MB ; звідси $QA = QB$.

Отже, кожную точку O серединного перпендикуляра до відрізка AB можна взяти за центр кола, що проходить через задані точки A і B . Радіусом цього кола буде відрізок OA . Усіх таких кіл — безліч.

Те, що кожна точка серединного перпендикуляра до відрізка рівновіддалена від його кінців, і, навпаки, точка, яка рівновіддалена від кінців відрізка, належить його серединному перпендикуляру, означає, що справджується така теорема.

Теорема

(про властивість серединного перпендикуляра).

Серединний перпендикуляр до відрізка є геометричним місцем точок, рівновіддалених від кінців цього відрізка.

Візьмемо тепер на площині три точки. Якщо вони лежатимуть на одній прямій, то жодного кола через них провести не вдасться, оскільки, як з'ясовано



Рис. 4.65

у §24, коло може мати з прямою щонайбільше дві спільні точки (а тут би їх було аж три).

Тому нехай задані три точки A , B , C не лежать на одній прямій (рис. 4.66). Шуканий центр O кола, яке проходить через точки A , B , C , повинен бути рівновіддаленим від усіх цих точок. Геометричним місцем точок, рівновіддалених від точок A і B , є серединний перпендикуляр l до відрізка AB , а геометричним місцем точок, рівновіддалених від точок A , C , — серединний перпендикуляр m до відрізка AC .

Нехай O — точка перетину прямих l і m (ці прямі обов'язково перетнуться, бо якби вони були паралельними, то перпендикулярні до них прямі AB і AC збіглися б, отже, точки A , B і C лежали б на одній прямій). Тоді $OA = OB$ і $OA = OC$. Отже, усі три відрізки OA , OB , OC рівні між собою. Звідси випливає, що точка O є центром шуканого кола, а OA , OB і OC — його радіуси. Причому, з рівності $OB = OC$ виходить, що третій серединний перпендикуляр n до відрізка BC теж проходить через ту саму точку O , що й перші два l і m (адже всі точки, які рівновіддалені від точок B і C , належать прямій n).

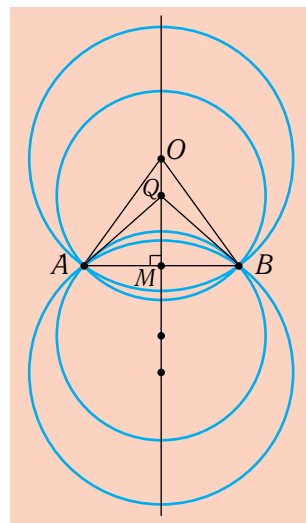
Чи може існувати інше коло, яке теж проходить через точки A , B , C ? — Ні, не може, адже його центр неодмінно мав би належати прямим l і m , а ці прямі перетинаються лише в одній точці O . Тоді й радіус OA , як відстань між двома цілком визначеними точками, визначається однозначно.

Отже, доведено таку теорему.

Теорема

(про задання кола трьома точками).

Існує єдине коло, яке проходить через три задані точки, що не лежать на одній прямій. Центром цього кола є точка перетину серединних перпендикулярів до відрізків з кінцями у даних точках.



Рис. 4.66



Пеллегріно Тібальді
(1527–1596).

Алегорія геометрії (1592 р.).

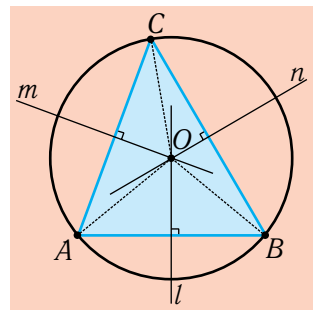
Фреска у бібліотеці монастиря св. Лоренсо (Ескоріал, Іспанія).

Внизу: деталь з трикутником, вписаним у коло.

Важливим наслідком із цієї теореми є можливість описати коло навколо будь-якого трикутника.

Означення.

Коло називається *описаним навколо трикутника*, а **трикутник** — відповідно, *вписаним у коло*, якщо це коло проходить через усі вершини трикутника.

Теорема

(про існування і єдиність кола, описаного навколо трикутника).

Навколо будь-якого трикутника можна описати коло, причому єдине. Центром цього кола є точка перетину серединних перпендикулярів до сторін трикутника (див. рис. 4.66).



Розв'яжемо разом

Задача.

Довести, що центром кола, описаного навколо прямокутного трикутника, є середина гіпотенузи.

Розв'язання. Нехай маємо прямокутний трикутник ABC з прямим кутом C , O — середина гіпотенузи AB (рис. 4.67). Проведемо коло з центром O і радіусом OA . Відомо, що це коло, якщо його взяти без точок A і B , є геометричним місцем точок, з яких відрізок AB видно під прямим кутом (геометричним місцем точок Фалеса). Отже, вершина прямого кута C лежить на ньому. Тому це коло є описаним навколо трикутника ABC . А оскільки описане коло — єдине, то цим твердження задачі доведено.

Із твердження цієї задачі випливає такий наслідок.



Геометрія, що описує коло.

Скульптура на будівлі колишньої чоловічої школи Лондонського Сіті (City of London School)



Рис. 4.67



Алегорія математики.

Колішня школа Лондонського Сіті

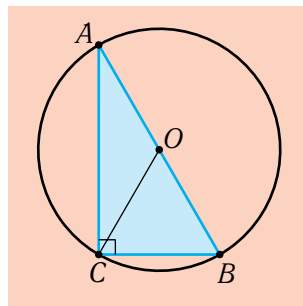
Медіана прямокутного трикутника, проведена до гіпотенузи, дорівнює половині гіпотенузи і є радіусом описаного кола.



Вправи і задачі

531°. На одному з рис. 4.68, а) – г) зображене коло, описане навколо трикутника. На якому саме?



Рис. 4.68

- 532°.** Накресліть коло з радіусом 3,5 см, а потім — який-небудь трикутник, вписаний у це коло. Як вписати у коло прямокутний трикутник?
- 533°.** Накресліть рівнобедрений трикутник з основою 5 см і кутами при основі по 75° , а потім опишіть навколо нього коло. Що можна стверджувати про розміщення центра цього кола?
- 534°.** Виконайте завдання попередньої вправи для рівнобедреного трикутника з бічною стороною 3 см і кутом при вершині 120° .
- 535°.** Побудуйте прямокутний трикутник з катетами 3 см і 4 см, а потім опишіть навколо нього коло. Де розміщується його центр?
- 536.** Два населених пункти A і B розташовані по різні боки від річки. В якому місці потрібно побудувати міст через річку, аби він був однаково віддалений від населених пунктів? Чи завжди ця задача має розв'язок? Скільки цих розв'язків може бути?
- 537.** Позначте точку A і накресліть відрізок a завдовжки 2,5 см. Знайдіть і побудуйте геометричне місце центрів кіл з радіусом R , що дорівнює відрітку a , які проходять через точку A .

538. Позначте дві точки A і B . Знайдіть і побудуйте геометричне місце центрів кіл, які проходять через ці точки.
539. Накресліть трикутник ABC . Знайдіть і побудуйте точку, рівновіддалену від усіх вершин цього трикутника. Чи завжди існує така точка?
540. Позначте три точки. Знайдіть і побудуйте точку, рівновіддалену від цих точок. Чи завжди існує така точка? У якому випадку задача не має розв'язків?
541. Навколо рівнобедреного трикутника ABC з основою BC описано коло з центром O (рис. 4.69). Визначте кут BAC , якщо кут BOC дорівнює 100° .
542. Доведіть, що центр кола, описаного навколо рівнобедреного трикутника, належить прямій, яка містить медіану, проведену до основи трикутника.
543. Доведіть, що центр кола, описаного навколо рівнобедреного трикутника, належить прямій, яка містить бісектрису, проведену до основи трикутника.
544. Доведіть, що центр кола, описаного навколо рівностороннього трикутника, збігається з точкою перетину його бісектрис.
545. Доведіть, що коли центр кола, описаного навколо трикутника, збігається з точкою перетину його медіан, то цей трикутник — рівносторонній.
546. У трикутнику центр описаного кола належить висоті. Доведіть, що цей трикутник — рівнобедрений.
547. Чи буде висота рівнобедреного трикутника, проведена до основи, геометричним місцем точок, рівновіддалених від кінців основи?
548. Із середини відрізка проведено промінь, перпендикулярний до цього відрізка. Чи буде він геометричним місцем точок, рівновіддалених від кінців відрізка?
549. Дано кут і дві точки A і B . На сторонах кута знайдіть точки, рівновіддалені від точок A і B .
550. Чи буде пряма, на якій лежить медіана трикутника, геометричним місцем точок, рівновіддалених від кінців сторони, до якої вона проведена?
551. Бічна сторона рівнобедреного трикутника дорівнює 6 см, а кут при основі — 30° . Визначте радіус кола, описаного навколо цього трикутника.
552. У трикутнику центр описаного кола належить медіані. Доведіть, що цей трикутник — рівнобедрений або прямокутний.
553. Доведіть, що коли центр кола, описаного навколо трикутника, належить його стороні, то цей трикутник — прямокутний, причому вказана сторона є його гіпотенузою.

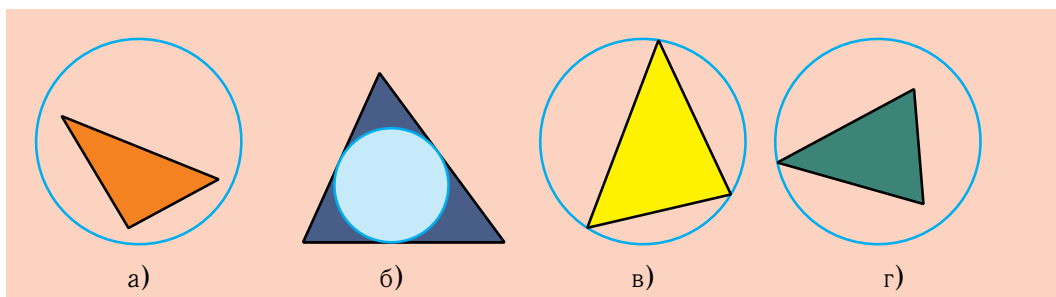

Рис. 4.69

§26. Взаємне розміщення двох кіл

Якщо два кола на площині мають три спільні точки, то, за теоремою про задання кола трьома точками, вони збігаються. Отже, можна передбачити, що два різні кола можуть мати або дві спільні точки, або одну, або жодної.

Неважко переконатися, що кожна із цих можливостей справді може реалізуватися.

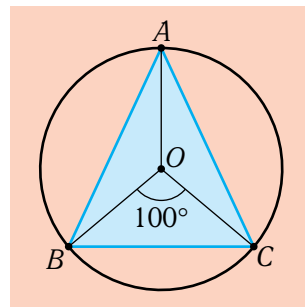
Якщо на серединному перпендикулярі до відрізка AB візьмемо дві які-небудь точки O_1, O_2 (рис. 4.70), то два кола із центрами у цих точках і з радіусами $R = O_1A$ та $r = O_2A$ матимуть лише дві спільні точки A і B .

Означення.

Про кола, які мають дві спільні точки, кажуть, що вони перетинаються у цих точках.

Як впливає з нерівностей трикутника, у разі перетину двох кіл відстань O_1O_2 між їхніми центрами менша від суми радіусів R і r , але більша за їхню різницю:

$$R + r > O_1O_2 > R - r.$$

Якщо, далі, на якій-небудь прямій O_1O_2 візьмемо довільну точку A і проведемо два кола з центрами O_1, O_2 і з радіусами $O_1A = R$ та $O_2A = r$ (рис. 4.71 і 72), то ці кола матимуть лише одну спільну точку A .

Справді, припустимо, що існує ще якась спільна точка B . Зрозуміло, що вона не може лежати на прямій O_1O_2 , бо тоді, маючи дві спільні діаметрально протилежні точки A і B , обидва кола збіглися б, отже, збіглися б і їхні центри O_1, O_2 . В такому разі, за наслідком з нерівності трикутника: $O_2B > |O_1O_2 - O_1B| = |O_1O_2 - R|$. Якщо маємо ситуацію, зображену на рис. 4.71, то $O_1O_2 = O_1A + O_2A = R + r$. І тоді $O_2B > r$. Якщо ж маємо ситуацію, зображену на рис. 4.72, то $O_1O_2 = O_1A - O_2A = R - r$. І тоді так само $O_2B > r$. А це означає, що в жодному із цих випадків точка B



Рис. 4.70



Рис. 4.71

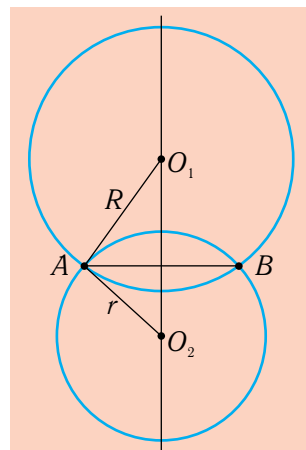

Рис. 4.72

не належить другому колу. Одержана суперечність свідчить про те, що побудовані кола справді мають єдину спільну точку A .

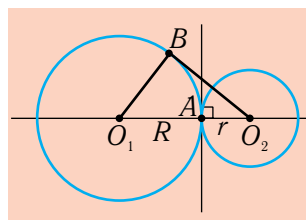
Означення.

Про кола, які мають лише одну спільну точку, кажуть, що вони дотикаються у цій точці, а сама ця точка називається точкою дотику.

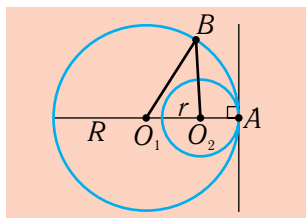
Кола можуть дотикатися *зовнішньо*, як показано на рис. 4.71, або *внутрішньо*, як показано на рис. 4.72. В обох випадках точка дотику A лежить на прямій O_1O_2 , що сполучає їхні центри (так званій *лінії центрів*), а пряма, що проходить через цю точку і перпендикулярна до лінії центрів O_1O_2 , є спільною дотичною до обох кіл. У випадку зовнішнього дотику кола розміщуються по різні боки від спільної дотичної, а у випадку внутрішнього дотику — з одного боку від неї.

Неважко довести, що завжди, коли кола дотикаються зовнішньо (рис. 4.71), то відстань O_1O_2 між їхніми центрами дорівнює сумі радіусів:

$$O_1O_2 = R + r,$$

а якщо внутрішньо (рис. 4.72), — то різниці радіусів:

$$O_1O_2 = R - r.$$

Нехай тепер два кола розміщені так, що відстань O_1O_2 між їхніми центрами більша за суму радіусів $R + r$ (рис. 4.73):

$$O_1O_2 > R + r.$$

Зрозуміло, що спільні точки цих кіл не можуть лежати на лінії центрів O_1O_2 . Припустимо, що існує якась спільна точка M поза цією прямою. Тоді, за наслідком з нерівності трикутника, $O_2M > |O_1O_2 - O_1M| = O_1O_2 - R$. Отже, $O_2M > r$, а тому точка M не може належати другому колу. Одержана суперечність свідчить про те, що в цьому разі кола не перетинаються, причому всі точки одного кола лежать ззовні іншого.



Г'єро Форназетті
(1913–1988).

Вгорі: Два кола з обличчя-ми. Внизу: Півмісяць



Рис. 4.73

Аналогічно можна показати, що коли відстань O_1O_2 між центрами двох кіл буде меншою від різниці їхніх радіусів (рис. 4.74):

$$O_1O_2 < R - r,$$

то кола теж не перетинатимуться, причому коло з меншим радіусом лежатиме всередині кола з більшим радіусом. Ця ситуація, зокрема, характерна для так званих *концентричних кіл* — кіл зі спільним центром (рис. 4.75).

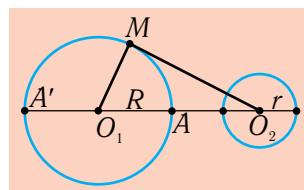
Підсумовуючи, маємо такі випадки і умови взаємного розміщення двох кіл з радіусами R і r , відстань між центрами яких дорівнює O_1O_2 :

1) якщо $O_1O_2 > R + r$, то кола не перетинаються і одне з них лежить зовні іншого;

2) якщо $O_1O_2 = R + r$, то кола дотикаються зовнішньо;

3) якщо $R - r < O_1O_2 < R + r$ ($R > r$), то кола перетинаються;

4) якщо $O_1O_2 = R - r$ ($R > r$), то кола дотикаються внутрішньо;

5) якщо $O_1O_2 < R - r$ ($R > r$), то кола не перетинаються і одне з них лежить всередині іншого; зокрема, при $d = 0$ кола є концентричними.

Кожна з умов 1) – 5) виключає будь-яку іншу. Тому *кожна з них є не тільки необхідною, а й достатньою для відповідного взаємного розміщення двох кіл.*



Вправи і задачі

554°. Зобразить за допомогою креслярських інструментів різні можливі випадки взаємного розміщення двох кіл з радіусами 2 см і 3 см. Якою є відстань між центрами цих кіл у кожному випадку?



Рис. 4.74



Рис. 4.75

- 555°.** Відстань між центрами двох кіл дорівнює 8 см. Визначте взаємне розміщення цих кіл, якщо їхні радіуси дорівнюють:
 а) 3 см і 4 см; б) 7 см і 5 см; в) 9 см і 2 см; г) 9 см і 1 см;
 ґ) 3 см і 5 см; д) 12 см і 3 см.
- 556°.** Радіуси двох кіл дорівнюють 5 см і 9 см. Визначте відстань між їхніми центрами, якщо кола дотикаються одне до одного: а) зовнішньо; б) внутрішньо.
- 557°.** Яким є взаємне розміщення двох кіл, якщо:
 а) радіуси кіл дорівнюють 8 см і 2 см, а відстань між їх центрами дорівнює 10 см;
 б) радіуси кіл дорівнюють 11 см і 7 см, а відстань між їхніми центрами дорівнює 4 см;
 в) діаметри кіл дорівнюють 32 см і 8 см, а відстань між їхніми центрами дорівнює 20 см;
 г) діаметри кіл дорівнюють 42 см і 26 см, а відстань між їхніми центрами дорівнює 8 см?
- 558°.** Визначте радіуси двох концентричних кіл, якщо діаметр більшого кола ділиться меншим колом на три частини, які дорівнюють 9 см, 12 см і 9 см.
- 559.** Два кола з центрами O_1 і O_2 перетинаються в точках A і B . Доведіть, що пряма AB перпендикулярна до прямої O_1O_2 .
- 560.** Два кола з центрами O_1 і O_2 перетинаються в точках A і B . Доведіть, що промінь O_1O_2 є бісектрисою кута AO_1B , а промінь O_2O_1 — бісектрисою кута AO_2B .
- 561.** Доведіть, що коли два кола дотикаються (зовнішньо або внутрішньо), то точка їхнього дотику лежить на лінії центрів.
- 562.** Спільна точка A двох кіл із центрами O_1 і O_2 лежить на прямій O_1O_2 . Доведіть, що ці кола дотикаються одне до одного в точці A .
- 563.** Два кола дотикається зовнішньо. Їхні радіуси відносяться, як 2 : 3. Визначте радіуси кіл, якщо відстань між їхніми центрами дорівнює 10 см.
- 564.** Три кола з радіусами 2 см, 3 см і 4 см попарно дотикаються одне до одного зовнішньо. Визначте периметр трикутника з вершинами у центрах цих кіл.
- 565.** Знайдіть геометричне місце центрів кіл з радіусом R , що дотикаються до даного кола з радіусом r .
- 566°.** Три кола зовнішньо попарно дотикаються одне до одного. Відстані між їхніми центрами дорівнюють 6 см, 7 см і 9 см. Визначте радіуси цих кіл.
- 567°.** На рис. 4.76 кола з центрами O_1 , O_2 дотикаються зовнішньо у точці A , AM і CB — їхні спільні дотичні. Доведіть, що кут O_1MO_2 — прямий.
- 568°.** Два рівних кола, що зовнішньо дотикаються одне до одного, внутрішньо дотикаються до третього кола. Сполучивши їхні центри, дістанемо рівносторонній трикутник з периметром 18 см. Визначте радіус більшого кола.

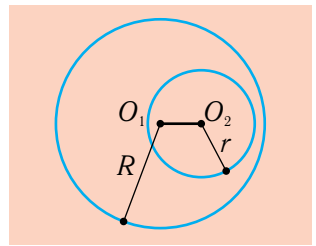

Рис. 4.76

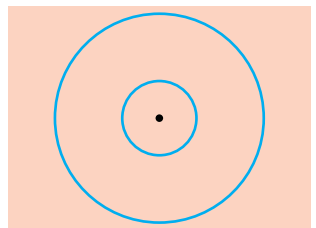
§27. Коло, вписане у трикутник

Коло *дотикається* до відрізка, якщо воно дотикається до прямої, яка містить цей відрізок, а точка дотику належить відрізку (рис. 4.77, а).

Аналогічно означається дотик кола до променя (рис. 4.77, б).

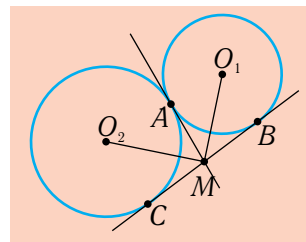
Коло називається *вписаним у кут*, якщо воно дотикається до обох сторін цього кута (рис. 4.77, в).
Таке розміщення фігур дістанемо, наприклад, якщо з деякої зовнішньої точки кола проведемо до кола дві дотичні.

Означення.

Коло називається *вписаним у трикутник*, а трикутник — відповідно, *описаним навколо кола*, якщо коло дотикається до всіх сторін трикутника (рис. 4.77, г).

Основна мета цього параграфу полягає у тому, аби з'ясувати, як знайти центр і радіус кола, вписаного у заданий трикутник. При цьому ми будемо враховувати таку очевидну річ: якщо коло вписане у трикутник, то воно вписане і в кожний з його кутів, а якщо воно вписане у кожний з кутів, то вписане і в трикутник. Тому для розв'язання поставленого завдання потрібно спочатку дослідити питання про можливе розміщення кіл, вписаних у кут.

Теорема

(про геометричне місце центрів кіл, вписаних у кут).

Геометричним місцем центрів кіл, вписаних у кут, є бісектриса цього кута.

Доведення. Доведемо спочатку, що кожна точка Q бісектриси AF кута A є центром кола, вписаного у кут A (рис. 4.78). Для цього проведемо перпендикуляри QM і QN до сторін кута. Дістанемо



Рис. 4.77



Рис. 4.78

прямокутні трикутники AMQ і ANQ зі спільною гіпотенузою AQ і рівними гострими кутами MAQ та NAQ . Оскільки ці трикутники рівні між собою, то $QM = QN$. Отже, коло з центром Q і радіусами QM та QN буде вписаним у заданий кут A .

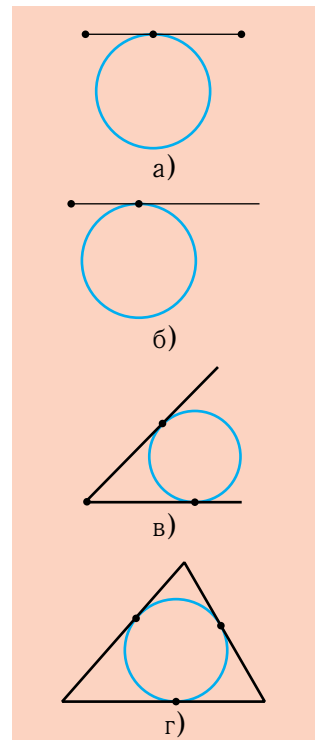
Доведемо тепер, що центри усіх кіл, вписаних у заданий кут A , належать бісектрисі AF цього кута (рис. 4.79).

Нехай O — центр якого-небудь із вписаних кіл, B і C — точки його дотику зі сторонами кута. Тоді, за властивістю дотичної, $\angle ABO = \angle ACO = 90^\circ$. А тому прямокутні трикутники ABO і ACO рівні за катетом ($OB = OC$ — як радіуси кола) та спільною гіпотенузою AO . З рівності цих трикутників випливає рівність їхніх кутів OAB та OAC . Отже, AO — бісектриса кута A . Теорему доведено.

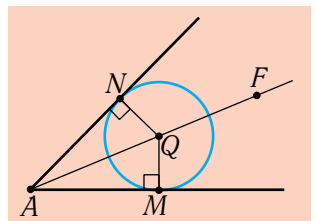

Рис. 4.79

Теорема

(про існування і єдиність кола, вписаного у трикутник).

У будь-який трикутник можна вписати коло, і до того ж — тільки одне. Центр вписаного кола збігається із точкою перетину бісектрис трикутника.

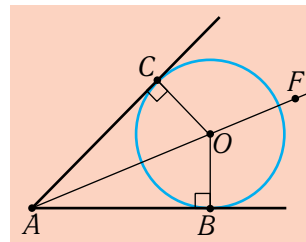
Доведення. Нехай маємо довільний трикутник ABC (рис. 4.80). Геометричним місцем центрів кіл, вписаних у кут A , є бісектриса цього кута. Так само, геометричним місцем центрів кіл, вписаних у кут B , є бісектриса кута B . Отже, центром кола, вписаного одночасно в обидва кути A і B , є точка O перетину цих бісектрис. Точка O неодмінно існує, оскільки бісектриса кута A перетинає будь-який відрізок з кінцями на сторонах цього кута, зокрема, й бісектрису кута B .

Оскільки рівними є відстані OM і ON від точки O до сторін AB і AC кута A , а також відстані OM і OL від точки O до сторін BA і BC кута B , то рівні



Рис. 4.80

й відстані ON і OL від точки O до сторін CA і CB кута C . Тому рівними є прямокутні трикутники CNO і CLO , звідки випливає рівність їхніх кутів OCN та OCL . А це означає, що точка O належить ще й бісектрисі третього кута C трикутника ABC , тобто є центром кола, вписаного і в кут C . Оскільки коло вписане у кожен із кутів трикутника, то воно вписане і в сам цей трикутник.

Кожна з бісектрис трикутника визначається однозначно, тому однозначно визначається й центр O кола, вписаного у трикутник. Однозначно визначається й радіус цього кола, оскільки він дорівнює довжині перпендикуляра, опущеного з точки O на яку-небудь зі сторін трикутника. Теорему доведено.

Наслідок

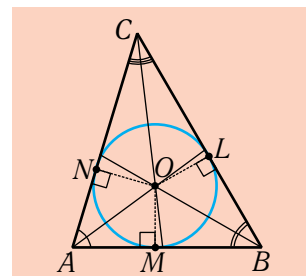
(про перетин бісектрис трикутника).

Бісектриси трикутника перетинаються в одній точці.



Розв'язуємо разом

Задача.

Довести, що відстань від вершини A трикутника до ближчих до неї точок K , L дотику вписаного кола дорівнює різниці між півпериметром p трикутника і стороною a , протилежною до вершини A : $AK = AL = p - a$ (рис. 4.81).

Розв'язання. Нехай M — точка дотику сторони a . Тоді, за властивістю дотичних, $AK = AL$, $BK = BM$, $CM = CL$. Тому $2p = AB + BC + AC = (AK + BK) + (AL + CL) + (BM + CM) = (AK + BM) + (AK + CM) + (BM + CM) = 2AK + 2BM + 2CM = 2AK + 2(BM + CM) = 2AK + 2a$. Звідси $p = AK + a$, отже, $AK = p - a$, що й треба було довести.



Кафедральний собор в Орвієто (Італія) (XIV ст.). Кругла арка головного порталу вписана у кут трикутного фронтону



Рис. 4.81



Вправи і задачі

569°. На одному з рис. 4.82, а) – г) зображено коло, вписане у трикутник. На якому саме?

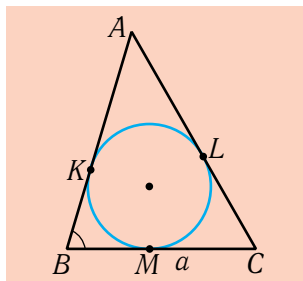

Рис. 4.82

- 570°.** Накресліть гострокутний, прямокутний і тупокутний трикутники, а потім за допомогою транспортера, лінійки і циркуля побудуйте кола, вписані у кожний із цих трикутників.
- 571°.** Накресліть кут з градусною мірою 110° , а потім за допомогою креслярських інструментів впишіть у нього два кола.
- 572.** У середині трикутника знайдіть точку, рівновіддалену від усіх його сторін. Скільки існує таких точок?
- 573.** Накресліть кут з градусною мірою 60° і впишіть у нього коло з радіусом 2,5 см.
- 574.** Коло, вписане у рівнобедрений трикутник, ділить його бічну сторону на відрізки 5 см і 7 см. Визначте периметр трикутника.
- 575.** Доведіть, що для рівностороннього трикутника центри вписаного й описаного кіл збігаються.
- 576.** Доведіть, що для рівнобедреного трикутника центр вписаного кола належить висоті (медіані), проведеної до основи трикутника.
- 577.** Накресліть коло, а потім за допомогою косинця опишіть навколо нього трикутник. Як досягти, щоб описаний трикутник був: прямокутним; рівнобедреним; правильним?
- 578.** Центр кола, яке перетинає сторони кута, лежить на бісектрисі цього кута (рис. 4.83). Доведіть, що таке коло відтинає на сторонах кута рівні відрізки. Чи істинне обернене твердження?
- 579.** У трикутнику центр вписаного кола лежить на медіані. Доведіть, що цей трикутник — рівнобедрений.

- 580.** У трикутнику центр вписаного кола лежить на висоті. Доведіть, що цей трикутник — рівнобедрений.
- 581.** Коло вписане у рівнобедрений трикутник. Доведіть, що пряма, яка сполучає точки дотику кола до бічних сторін, паралельна основі трикутника.
- 582.** Доведіть, що коли для трикутника центри вписаного й описаного кіл збігаються, то цей трикутник — правильний.
- 583.** Сторони трикутника ABC дорівнюють 5 см, 10 см і 11 см. Визначте довжини відрізків, на які ці сторони діляться точками дотику вписаного кола.
- 584.** Знайдіть геометричне місце центрів кіл, які розміщені всередині трикутника і дотикаються не менше, ніж до двох його сторін.
- 585.** Знайдіть геометричне місце точок, рівновіддалених від двох заданих пересічних прямих.
- 586.** Дано кут, точку M всередині нього і відрізок p . Знайдіть таку точку, яка однаково віддалена від обох сторін кута і знаходиться від точки M на відстані, що дорівнює довжині відрізка p .
- 587.** Доведіть, що діаметр d кола, вписаного у прямокутний трикутник з катетами a і b та гіпотенузою c , визначається за формулою: $d = a + b - c$.

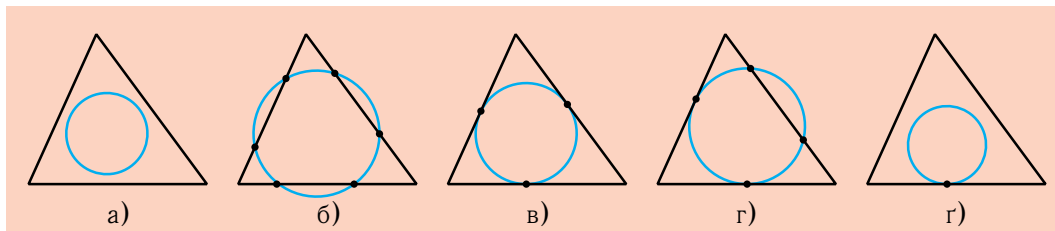

Рис. 4.83

§28. Геометричні побудови за допомогою лінійки і циркуля (прямих і кіл)

Як ви вже знаєте, геометричні фігури містять точки. Проте про фігури, складені з точок хаотично, без системи, нічого певного сказати не можна. Для того, аби стати предметом вивчення у геометрії, фігуру потрібно *означити*.

Означення геометричних фігур бувають двох видів: *конструктивні* та *описові*.

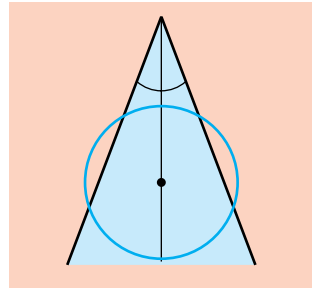
У конструктивних означеннях безпосередньо вказується, як можна побудувати означувану фігуру. Наприклад, коли ми означуємо прямий кут як такий, що дорівнює 90° , то цим фактично вказуємо й на спосіб його побудови за допомогою транспортира. Це — приклад конструктивного означення. Конструктивними також є означення суміжних та

вертикальних кутів, різних видів трикутників, залежно від величини їхніх кутів, елементів трикутника — бісектриси, медіани і висоти, елементів кола — радіуса, хорди, діаметра.

На противагу цьому, в описових означеннях указуються властивості, які повинна мати означувана фігура, однак не вказується способу її побудови. Наприклад, означення дотичної до кола як прямої, яка має з колом лише одну спільну точку, є описовим, оскільки у ньому зазначається властивість, яку повинна мати дотична пряма, однак не вказується способу її побудови. Іншими відомими вам прикладами є означення паралельних прямих, як таких, що не мають спільних точок, різних видів трикутників, залежно від величини їхніх сторін, описаного та вписаного кіл.

Особливістю описових означень є те, що з них наперед невідомо, за яких умов означувана фігура існує і навіть достеменно невідомо, чи існує вона взагалі. Наприклад, за аналогією з означенням кола, вписаного у трикутник, можна сформулювати описове означення кола, вписаного у прямокутник, — як такого кола, яке дотикається до усіх сторін прямокутника. Але такого кола не існує: коло може дотикатися щонайбільше до трьох із чотирьох сторін прямокутника (рис. 4.84). Тому таке описове означення є математично некоректним.

Давнім способом переконалися в існуванні фігури за її описовим означенням є побудова.

Але якими інструментами можна користуватися?

Досі таке питання у нас навіть не виникало: що було під руками, тим і користувалися — лінійкою, косинцем, циркулем, транспортиром, можливо, навіть, шаблонами... Не особливо задумувалися ми і над тим, які ж елементарні операції можна виконувати з цими інструментами. Наприклад, чи можна вважати лінійку «двосторонньою», тобто чи можна з її допомогою



Віргіль Соліс (1514–1562).

Геометрія. Гравюра.

Богиню Геометрію в її вільному польоті над землею супроводжують два амури. Один із них тримає в руці лінійку, інший — циркуль.



Рис. 4.84

проводити паралельні прямі? Якою має бути довжина цієї лінійки, тобто наскільки можуть бути віддалені точки, аби через них можна було провести пряму? Або: чи будь-які відрізки можна відкладати з допомогою лінійки, а чи тільки ті, які вдається виміряти з допомогою нанесеної на неї міліметрової шкали? Аналогічні запитання стосуються й інших інструментів. Наприклад, чи можна за допомогою циркуля «переносити» відрізки, а чи це неодмінно потрібно робити за допомогою лінійки? Або: чи можна за допомогою транспортира проводити коло?

Для теоретичної науки такі невизначеності неприпустимі. Так само, як при доведенні теорем можна користуватися лише зафіксованим набором основних фактів (аксіом), так і в геометричних побудовах використання інструментів регламентується чітким переліком основних побудов. Фундатори геометрії, які жили ще в античну епоху, заклали традицію виконувати геометричні побудови за допомогою проведення прямих і кіл, тобто лінійкою і циркулем. При цьому вони відповідним чином «ідеалізували» ці інструменти. А саме, у геометрії вважається, що:

1) за допомогою лінійки можна провести пряму через *будь-які* дві точки площини (а також частину цієї прямої — промінь чи відрізок);

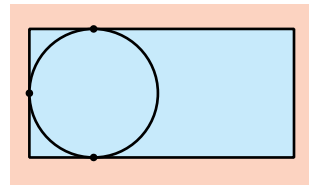
2) за допомогою циркуля можна провести коло з центром у *будь-якій* точці площини і з радіусом, що дорівнює *будь-якому* заданому відрізку (а також частину цього кола — дугу).

Отже, «ідеальність» лінійки полягає у тому, що вона, по-перше, нескінченна, тобто дає змогу без щонайменших відхилень проводити прямі через дві точки, навіть якщо ці точки як завгодно віддалені одна від одної; по-друге, — лінійка «одностороння», по-третє, вона не має шкали для вимірювання відрізків.

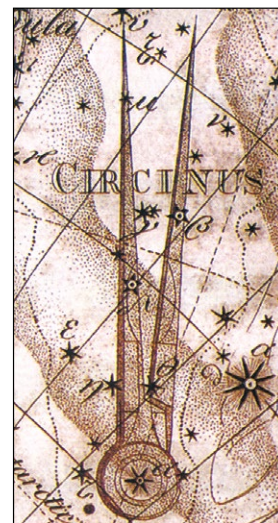

Символічне зображення сузір'я «Циркуль» з атласу «Уранологія» німецького астронома Йоганна Боде (1801 р.). Сузір'я знаходиться у Південній частині неба і тому невидиме у Північній півкулі. Його назву у 1752 р. запропонував французький астроном Нікола Луї Лакайль (1713–1762) на відзначення виняткового значення циркуля в науці.

«Ідеальність» циркуля полягає у тому, що він дає змогу проводити кола з центрами у будь-якій точці площини і з як завгодно великими чи малими радіусами.

Жодних інших операцій, окрім зазначених, у геометричних побудовах циркулем і лінійкою робити не можна. Наприклад, за допомогою лінійки не можна відкладати відрізки, що дорівнюють заданим, наприклад, позначаючи олівцем їхні довжини на краю шкали. Не можна також «на око» проводити дотичні до кола або спільні дотичні до двох кіл тощо. Так само за допомогою лише циркуля не можна провести кола, що дотикається до заданої прямої чи до іншого кола, підбираючи «на око» центр або радіус.

Виконати побудову фігури із заданими властивостями означає вказати послідовність (алгоритм) із указаних вище двох елементарних побудов, після виконання яких буде отримано цю фігуру, а також довести, що побудована фігура справді має усі потрібні властивості.

При цьому саме ілюстрування побудов за допомогою реальних креслярських інструментів у геометрії носить допоміжний, схематичний характер. Головне — це алгоритм і доведення. З максимальною точністю побудови виконують лише у застосуваннях геометрії, наприклад, у кресленні чи інженерній графіці.

До *основних побудов лінійкою і циркулем* відносять: відкладання відрізків і кутів, побудову трикутника за трьома сторонами, поділ відрізків і кутів навпіл, проведення перпендикулярних прямих. Розглянемо детально ці побудови.

Побудова 1.

На заданому промені від його початку відкласти відрізок, рівний даному відрізку.



Геометричні інструменти, особливо циркуль, здавна чинили на людину, яка прагне до пізнання, особливу магічну дію. Це добре знали художники й графіки минулого, які часто розміщували ці атрибути на своїх картинах та гравюрах. Чудовим прикладом є картина французького художника Шарля-Альфонса Дюфренуа (1611–1668) «Алегорія живопису» (1642 р.), фрагмент якої тут подається. Один з амуриків внизу картини креслить геометричні фігури, інший тримає книгу і вказує на її назву: LEONARDO DAVINCI.

Розв'язання. Нехай задано промінь OX та відрізок a (рис. 4.85) і потрібно на промені OX від його початку O відкласти відрізок, рівний відрітку a .

За допомогою циркуля будемо коло з центром O і радіусом $OC = a$; нехай A — точка його перетину з променем OX (інша точка B перетину прямої OX з проведеним колом не належатиме променю OX). Оскільки пряма OX проходить через центр O кола, то OA — його радіус. Тому $OA = OC = a$. Отже, відрізок OA — шуканий: він відкладений на промені OX від його початку O і дорівнює заданому відрітку a .



Рис. 4.85

Побудова 2.

Від даної півпрямої відкласти кут, рівний заданому нерозгорнутому куту.

Розв'язання. Нехай дано нерозгорнутий кут A і півпряму OM (рис. 4.86), і потрібно від півпрямої OM відкласти кут, рівний куту A , тобто побудувати кут B_1OC_1 , одна зі сторін якого належить півпрямій OM , а його величина дорівнює величині кута A .

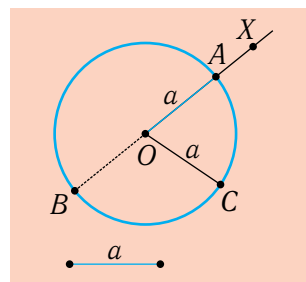
За допомогою циркуля будемо два кола з рівними радіусами, одне з центром A , інше — з центром O (рис. 4.87). Нехай B, C — точки перетину першого кола зі сторонами кута A , B_1 — точка перетину другого кола з півпрямною OM .

За допомогою лінійки проводимо відрізок BC , а потім за допомогою циркуля — коло з центром B_1 і радіусом B_1C . Нехай C_1, C_2 — точки перетину цього кола з раніше побудованим колом із центром O . Тоді кути B_1OC_1 і B_1OC_2 — шукані.

Це випливає з того, що обидва трикутники OB_1C_1 і OB_1C_2 рівні трикутнику ABC за трьома сторонами. Тому й кути B_1OC_1 та B_1OC_2 цих трикутників рівні відповідному їм куту A трикутника ABC .

Один із побудованих кутів лежить з одного боку від півпрямої OM , а інший — з іншого.



Рис. 4.86



Рис. 4.87

Зауваження. В реальній креслярській практиці для більшої прозорості рисунка зображення допоміжних кіл як правило обмежують невеличкими дугами (засічками). Наприклад, у розглянутій щойно побудові замість повних кіл із центрами O і B_1 (див. рис. 4.87) кресляр обмежується лише їхніми дугами (рис. 4.88).

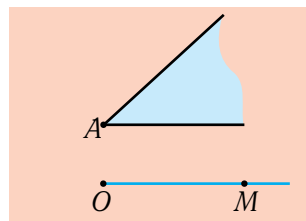

Рис. 4.88

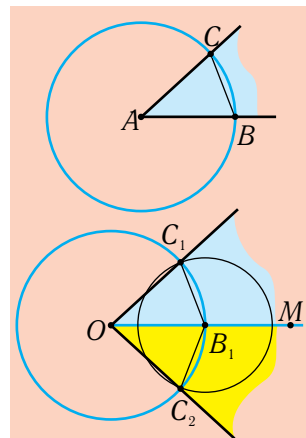
Побудова 3.

Побудувати трикутник за трьома даними сторонами.

Розв'язання. Нехай дано три відрізки a , b , c (рис. 4.89) і потрібно побудувати трикутник, сторони якого дорівнюють цим відрізкам.

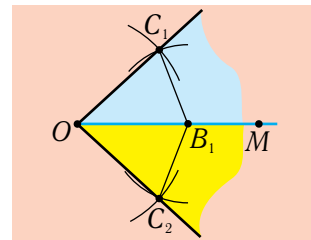

Рис. 4.89

За допомогою лінійки будуємо довільну пряму l . На прямій l від будь-якої точки A на будь-якому з променів із початком A відкладаємо відрізок AB , що дорівнює одному із заданих відрізків, наприклад, c — як описано у побудові 1) (рис. 4.90). Потім за допомогою циркуля проводимо два кола: одне — з центром A і радіусом b , інше — з центром B і радіусом a . Якщо ці кола перетнуться і C, C_1 — точки їхнього перетину, то трикутники ABC і ABC_1 будуть шуканими.

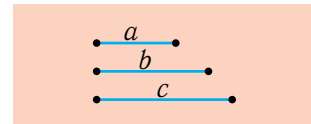

Рис. 4.90

Справді, наприклад, для трикутника ABC сторона AB дорівнює відкладеному від точки A відрізку c , а сторони AC і BC — радіусам проведених кіл, тобто a і b .

Якщо ж побудовані кола не перетнуться (рис. 4.91, а, б), то трикутника зі сторонами a , b і c не існуватиме.

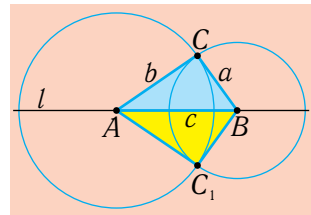

Рис. 4.91

Зауваження. Умовою перетину двох кіл з центрами A, B і радіусами a, b , а отже, умовою існування шуканого трикутника ABC зі сторонами a, b, c , є виконання нерівностей $|a - b| < AB < a + b$, тобто

$$|a - b| < c < a + b.$$

(див. §26). Як зазначено у §20, ці нерівності рівносильні таким:

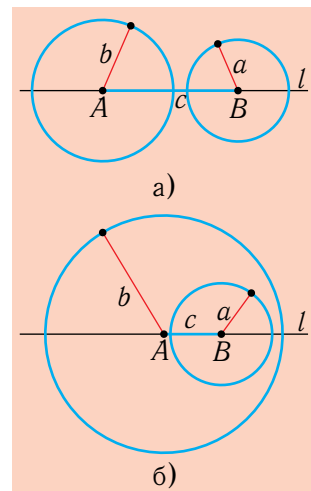
$$a < b + c; \quad b < a + c; \quad c < a + b. \quad (*)$$

Звідси й випливає зазначена у §20 властивість, що нерівності (*) є не тільки необхідними, а й достатніми для існування трикутника зі сторонами a, b, c .

Побудова 4.

Заданий нерозгорнутий кут поділити навпіл.

Інакше кажучи: побудувати бісектрису заданого нерозгорнутого кута.

Розв'язання. Нехай потрібно побудувати бісектрису кута O (рис. 4.92). За допомогою циркуля проведемо яке-небудь коло з центром O . Нехай A і B — точки перетину цього кола зі сторонами кута. Проведемо ще два кола з тим самим радіусом OA — з центрами A і B . Однією точкою їхнього перетину буде точка O . Нехай C — інша точка перетину. Тоді промінь OC — шукана бісектриса.

Справді, трикутники OAC і OBC рівні за трьома сторонами. Тому рівними є їхні кути AOC і BOC , що лежать проти рівних сторін AC і BC . А це й означає, що OC — бісектриса кута A .

Зауваження. Побудову точки C шуканої бісектриси OC можна проводити й за допомогою інших рівних кіл з центрами A і B , наприклад, з радіусом, що дорівнює довжині відрізка AB (рис. 4.93). Трикутники OAC і OBC так само будуть рівними за трьома сторонами, а тому кут AOC дорівнюватиме куту BOC .



Рис. 4.92



Рис. 4.93

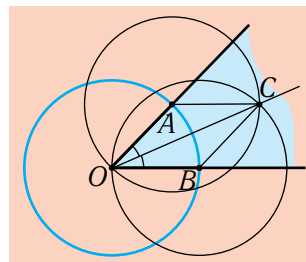

Вправи і задачі

Усі вказані тут побудови, окрім тих, що окремо обумовлені, потрібно виконувати за допомогою проведення прямих і кіл (лінійкою і циркулем).

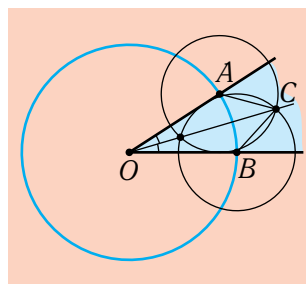
- 588°.** Дано точку A і відрізок p . Побудуйте точку, яка знаходиться від точки A на відстані, що дорівнює довжині відрізка p . Скільки розв'язків має ця задача?
- 589°.** Дано пряму a , точку A , яка їй не належить, і відрізок p . Побудуйте на прямій a таку точку, яка віддалена від точки A на відстань, що дорівнює довжині відрізка p . Скільки розв'язків може мати ця задача?
- 590°.** Накресліть за допомогою косинця прямий кут, а потім за допомогою циркуля і лінійки побудуйте рівний йому кут.

- 591°. Накресліть за допомогою транспортира тупий кут, а потім за допомогою циркуля і лінійки побудуйте рівний йому кут.
- 592°. Побудуйте рівносторонній трикутник за даною стороною a .
- 593°. Побудуйте рівнобедрений трикутник за основою b і бічною стороною a .
- 594°. Накресліть за допомогою косинця прямий кут, а потім за допомогою циркуля і лінійки побудуйте його бісектрису.
595. Побудуйте трикутник за стороною і прилеглими до неї кутами.
596. Побудуйте рівнобедрений трикутник за основою і кутом при основі.
597. Побудуйте рівнобедрений трикутник за бічною стороною і кутом між бічними сторонами.
598. Побудуйте в зошиті фігури, рівні зображеним на рис. 4.94, а) – б).
599. Дано трикутник. Побудуйте точку перетину його бісектрис.
600. Побудуйте кут 60° , а потім — його бісектрису.
601. Побудуйте кути 30° , 15° і 120° .
602. Даний кут поділіть на 4 рівні частини.
- 603°. Побудуйте трикутник за двома нерівними сторонами і медіаною, проведеною до більшої з них.
- 604°. За даними двома гострими кутами трикутника побудуйте його третій кут.
- 605°. За кутом при основі рівнобедреного трикутника побудуйте кут між його бічними сторонами.
- 606°. За кутом між бічними сторонами рівнобедреного трикутника побудуйте його кут при основі.



Рис. 4.94

Побудова 5.

Заданий відрізок поділити навпіл.

Розв'язання. Нехай дано відрізок AB , який потрібно поділити навпіл (рис. 4.95).

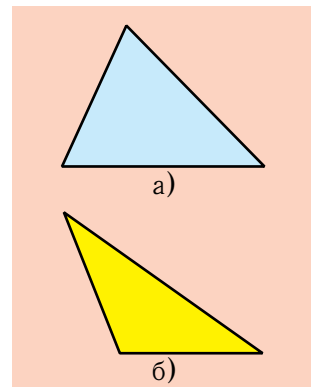
За допомогою циркуля проводимо два кола, радіуси яких дорівнюють відрізку AB : одне з центром A , інше — з центром B . Нехай C_1, C_2 — точки перетину цих кіл.

За допомогою лінійки проводимо пряму C_1C_2 і знаходимо точку M її перетину з прямою AB . Точка M — шукана середина відрізка AB .

Справді, точки C_1, C_2 рівновіддалені від точок A, B , оскільки відстані AC_1 і BC_1 , а також AC_2 і BC_2 дорівнюють радіусам побудованих кіл. Отже, ці точки



Рис. 4.95

належать серединному перпендикуляру до відрізка AB . Висота C_1M у рівнобедреному трикутнику C_1AB є й медіаною. Тому $AM = MB$.

Зауваження. Замість кіл з радіусами AB можна було проводити кола з будь-якими іншими рівними радіусами і з тими самими центрами A і B (рис. 4.96), аби тільки вони перетиналися. А перетинатися вони будуть тоді, якщо їхні радіуси будуть більшими за половину відрізка AB , зокрема, — більшими за сам цей відрізок AB .

Побудова 6.

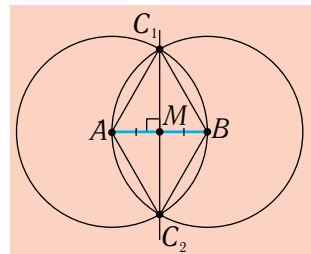
Через точку, задану на прямій, провести пряму, перпендикулярну до цієї прямої.

Розв'язання. Нехай потрібно через точку M прямої l провести перпендикулярну до неї пряму (рис. 4.97).

За допомогою циркуля проводимо яке-небудь коло з центром M ; нехай A, B — точки його перетину з прямою l . Тоді M — середина відрізка AB .

Далі, за допомогою циркуля проводимо два кола з центрами A і B , радіуси яких дорівнюють відрізку AB . Нехай C_1, C_2 — точки перетину цих кіл. Тоді пряма C_1C_2 — шукана.

Справді, оскільки кожна з точок C_1, C_2 рівновіддалена від точок A і B , то пряма C_1C_2 — серединний перпендикуляр до відрізка AB . Вона перпендикулярна до цього відрізка, отже, й до прямої l , і проходить через його середину, тобто через точку M .

Побудова 7.

Через точку, розміщену поза прямою, провести пряму, перпендикулярну до цієї прямої.

Розв'язання. Нехай через точку N , розміщену поза прямою l , потрібно провести пряму, перпендикулярну до прямої l (рис. 4.98).



Рис. 4.96



Рис. 4.97

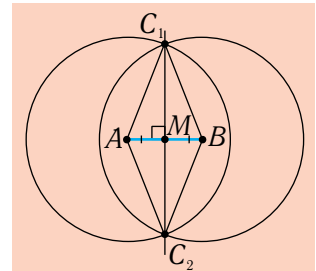

Рис. 4.98

Візьмемо яку-небудь точку M , що лежить з іншого боку від прямої l , ніж точка N , і за допомогою циркуля проведемо коло з центром N і радіусом NM . Це коло перетне пряму l у двох точках A і B .

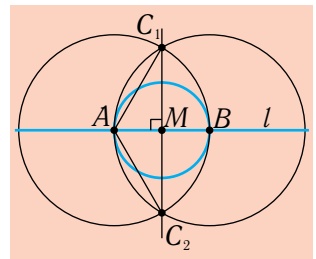
Далі, за допомогою циркуля проводимо два кола з центрами A і B з одним і тим самим радіусом, що дорівнює довжині відрізка AB . Нехай C_1, C_2 — точки перетину цих кіл. Тоді пряма C_1C_2 — шукана.

Справді, кожна з точок N, C_1, C_2 рівновіддалена від кінців відрізка AB , а тому лежить на серединному перпендикулярі до цього відрізка. Отже, пряма C_1C_2 перпендикулярна до прямої l і проходить через точку N .

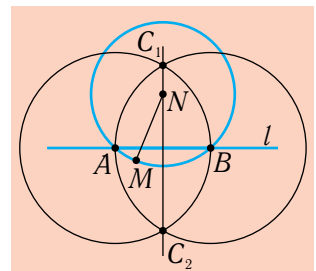
Інколи до основних побудов відносять також побудови трикутників за двома сторонами і кутом між ними, за стороною і двома прилеглими кутами, прямокутних трикутників за катетом і гіпотенузою, а також паралельних прямих. Однак ці побудови, як і багато інших важливих побудов, легко зводяться до виокремлених вище основних. Розглянемо на двох прикладах, як це здійснюється.



Розв'язуємо разом

Задача 1.

Побудувати прямокутний трикутник за катетом і гіпотенузою.

Розв'язання. Нехай задано катет a і гіпотенузу c прямокутного трикутника (рис. 4.99). Побудуємо прямий кут MCN (див. основну побудову 6) (рис. 4.100) і на одній з його сторін CN відкладемо відрізок CB , рівний відрізку a (побудова 1). Потім за допомогою циркуля побудуємо коло з центром B і радіусом c . Нехай A — одна з точок перетину цього



С. V M . PRIVILEGIO . REGIS . STEPHANVS . F

Етьєн Делон

(1518—бл.1583).

Геометрія. Гравюра

(середина XVI ст.)

(Британський музей).

У правій руці муза Геометрія тримає циркуль, у лівій — лінійку.



Рис. 4.99



Рис. 4.100

кола з іншою стороною CM побудованого прямого кута. Тоді трикутник ABC — шуканий.

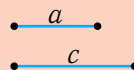
Оскільки гіпотенуза прямокутного трикутника завжди більша за будь-який із катетів, то необхідною умовою для існування розв'язку цієї задачі є виконання нерівності $a < c$. Ця умова є й достатньою, оскільки при її виконанні центр проведеного кола розміщуватиметься на відстані a від прямої CM , яка менша від радіуса c , а тому коло і пряма перетнуться. Отже, точка A існуватиме, а з нею існуватиме й трикутник ABC .

Задача 2.

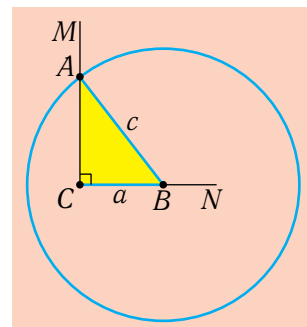
Через точку, розміщену поза прямою, провести пряму, паралельну цій прямій.

Розв'язання. Нехай через точку A , розміщену поза прямою l , потрібно провести пряму, паралельну прямій l (рис. 4.101).

Візьмемо на прямій l яку-небудь точку B і за допомогою лінійки проведемо пряму AB . Нехай C — яка-небудь інша точка прямої l . Відкладемо від променя AB кут BAD , рівний куту ABC і розміщений з протилежного боку від прямої AB (побудова 3). Пряма AD — шукана. Справді, оскільки для прямих l і AD та січної AB рівні кути BAD і ABC є внутрішніми різносторонніми, то прямі l і AD — паралельні.



Рис. 4.101



Вправи і задачі

- 607°. Накресліть довільний відрізок і поділіть його навпіл.
 608°. Накресліть довільний відрізок і побудуйте його серединний перпендикуляр.
 609°. Накресліть довільний трикутник і побудуйте одну з його висот.
 610°. Дано довільний трикутник. Як побудувати точку перетину прямих, які містять його висоти?
 611°. Задано розгорнутий кут. Побудуйте його бісектрису.
 612°. Як заданий відрізок поділити на 4 рівні частини?

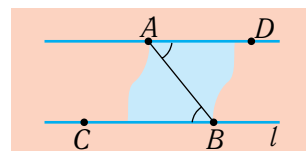
613. Побудуйте прямокутний трикутник за двома катетами.
 614. Побудуйте прямокутний трикутник за катетом і гострим кутом.
 615. Побудуйте прямий кут, а потім проведіть його бісектрису.
 616. Побудуйте кут 45° .
 617. Побудуйте рівнобедрений трикутник за основою і висотою, проведеною до основи.
 618. Побудуйте прямокутний трикутник за гіпотенузою і гострим кутом.
 619. Побудуйте рівнобедрений прямокутний трикутник за гіпотенузою.
 620. Побудуйте рівнобедрений трикутник за бічною стороною і висотою, проведеною до основи.
 621. Впишіть коло у даний кут.
 622. Впишіть у даний кут коло, яке проходить через задану точку на стороні кута.
 623. Побудуйте прямокутний трикутник за катетом і бісектрисою прямого кута.
 624. Побудуйте рівносторонній трикутник за його медіаною.
 625. Побудуйте прямокутний трикутник за гострим кутом і висотою, проведеною до гіпотенузи.
 626. Побудуйте дотичну до кола, яка паралельна даній прямій.
 627. Побудуйте дотичну до кола, яка перпендикулярна до даної прямої.

ДЛЯ ТИХ, ХТО ХОЧЕ ЗНАТИ БІЛЬШЕ

§29. Орієнтовна схема для розв'язування задач на побудову



Розв'язування кожної геометричної задачі на побудову, за винятком, можливо, найпростіших, можна порівняти зі зведенням будівлі чи складанням механізму. Перш ніж приступити до самих побудов, в уяві повинен з'явитися образ того, що хочеш побудувати. Потім, відштовхуючись від цього образу, немовби від уже реалізованого, крок за кроком аналізують усі його деталі, аж поки не сформується послідовність (*алгоритм*) побудов. Однак після цього потрібно ще впевнитися (у математиці це називається *доведенням*), що після реалізації намічених побудов справді завжди одержиться саме те, що було потрібно. Нарешті, бажано *дослідити*, скільки розв'язків може існувати і як вони відрізняються один від одного.

Тому розв'язування геометричних задач на побудову як правило розбивають на 4 етапи.

Перший етап (аналіз). Припускають, що задача розв'язана і що, отже, фігура з потрібними властивостями уже побудована. При цьому виконують схематичний рисунок (зазвичай від руки), на якому відображають усі задані й шукані фігури. Потім, уважно розглядаючи усі ці фігури, намагаються відшукати визначальні залежності між ними, які зводили б побудову шуканої фігури до виконання найпростіших побудов. У результаті цього виникає певна стратегія розв'язування.

Другий етап (побудова). Після того, як з'явилася певна стратегія побудов, її деталізують у вигляді конкретного алгоритму, в якому чітко, крок за кроком, описують усі побудови, результатом яких має стати шукана фігура. При цьому самі побудови на рисунку можуть проводитися не всі або відображатися лише схематично.

Третій етап (доведення). Оскільки аналіз задачі має так би мовити «дорадчу» функцію, то цілком може таке трапитися, що з'ясовані при його проведенні *необхідні* умови не є *достатніми* для побудови шуканої фігури. Тому для гарантування правильності розв'язання потрібно обов'язково *довести*, що побудована за описаним алгоритмом фігура справді задовольнятиме усі вимоги задачі.

Четвертий етап (дослідження). Нарешті, для повноти розв'язання бажано дослідити, при якому взаємному розміщенні заданих фігур і при яких співвідношеннях між їхніми елементами задача має розв'язок і скільки цих розв'язків може бути.

Якщо задача нескладна, то в записі її розв'язування аналіз, а інколи й дослідження пропускають, а вказують лише алгоритм побудови і доведення. Саме так на попередніх уроках розв'язувалися основні задачі на побудову. Розглянемо декілька прикладів, які покажуть, що в складніших ситуаціях описану схему розв'язування бажано застосовувати у повному обсязі.



Георг Пенц
(1500–1550).
Геометрія
(1541 р.)



Йос ван Вассенховен
(Юстус ван Гент).
Евклід
(бл. 1474 р.)



Розв'язуємо разом

Задача 1.

Побудувати рівнобедрений трикутник за бічною стороною і висотою, проведеною до основи.

Розв'язання. Проведемо *аналіз* задачі. Припустимо, що потрібний рівнобедрений трикутник ABC побудовано і що в ньому бічні сторони BA і BC рівні заданому відрізку a , а висота BM , проведена до основи AC , рівна заданому відрізку h (рис. 4.102).

Відомо, що висота рівнобедреного трикутника, проведена до основи, є його медіаною і ділить трикутник на два рівні трикутники. Тому $AM = MC$, а прямокутні трикутники BMA і BMC рівні між собою.

Звідси випливає такий *алгоритм побудови*: 1) будують прямокутний трикутник BMA за катетом $BM = h$ та гіпотенузою $BA = a$ (задача 1 із попереднього уроку); 2) на промені AM від точки M відкладаємо відрізок MC , рівний відрізку AM . Трикутник BAC — шуканий.

Доведемо це. Оскільки $\angle BMC$ суміжний з прямим кутим BMA , то він теж прямий. Отже, прямокутні трикутники BMA і BMC рівні за двома катетами. Звідси $BA = BC = a$. Тому побудований трикутник BAC справді рівнобедрений. За побудовою, BM — висота цього трикутника, і вона дорівнює h . Тому трикутник BAC — шуканий.

Дослідження. Задача має розв'язки тоді і тільки тоді, коли існує прямокутний трикутник BMA з катетом h і гіпотенузою a , тобто при $a > h$. Усі трикутники BMA , які можна побудувати за цими даними, рівні між собою. Тому рівні й усі трикутники BAC .

Задача 2.

Побудувати трикутник ABC за даною стороною $AC = b$, кутим A і сумою $a + c$ двох інших сторін.

Розв'язання. *Аналіз*. Припустимо, що потрібний трикутник ABC побудовано (рис. 4.103), тобто у ньому



Рис. 4.102



Рис. 4.103

сторона AC дорівнює заданому відрізку b , кут A — заданому куту, а сума сторін $AB + BC$ — іншому заданому відрізку, що позначений як $a + c$.

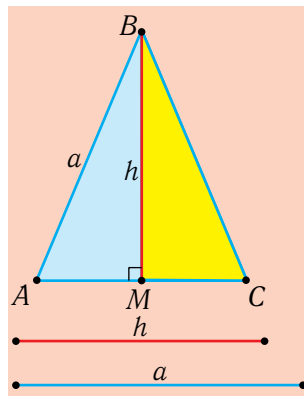
Продовжимо відрізок AB за точку B на відстань BD , що дорівнює стороні BC , і сполучимо відрізком точки C і D . Одержимо трикутник ACD , який можна побудувати за двома сторонами b і $a + c$ та кутом A між ними. З іншого боку, вершина B трикутника ABC рівновіддалена від точок C і D , отже, належить серединному перпендикулярі C_1C_2 до відрізка CD . Тому вона визначається перетином прямої C_1C_2 з відрізком AD .

Побудова. 1. Будуємо трикутник ACD за двома сторонами b та $a + c$ і кутом A між ними. 2. Проводимо серединний перпендикуляр C_1C_2 до сторони CD побудованого трикутника. 3. Визначаємо точку B перетину прямої C_1C_2 зі стороною AD . Трикутник ABC — шуканий.

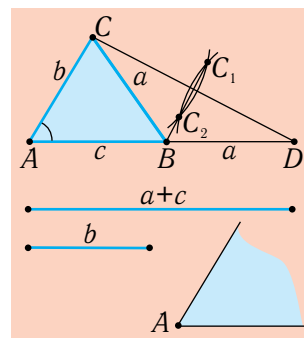
Доведення. Справді, у побудованому трикутнику ABC сторона AC і кут A рівні заданим. Сума сторін $AB + BC = AB + BD = a + c$ теж дорівнює заданому відрізку. Отже, трикутник ABC задовольняє усі вимоги задачі.

Дослідження. Трикутник ACD за сторонами b і $a + c$ та кутом A між ними завжди можна побудувати, і всі такі трикутники рівні між собою. Що ж до шуканого трикутника ABC , то для його існування серединний перпендикуляр C_1C_2 до сторони CD повинен перетинати сторону AD . Якщо це не виконуватиметься (рис. 4.104), то задача розв'язків не матиме.



Джон Хеннінг Молодший
(1801–1857).
Геометрія



Рис. 4.104



Вправи і задачі

628°. Побудуйте прямокутний трикутник, якщо дано його гострий кут і бісектрису цього кута.

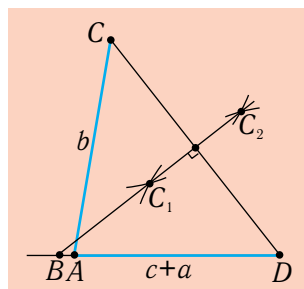
629°. Побудуйте прямокутний трикутник за катетом і висотою, проведеною до гіпотенузи.

- 630°.** Побудуйте прямокутний трикутник за катетом і медіаною, проведеною до іншого катета.
- 631°.** Побудуйте трикутник за двома сторонами і кутом, протилежним до більшої сторони.
- 632°.** Побудуйте трикутник за двома сторонами і кутом, що лежить проти меншої сторони.
- 633.** Побудуйте рівнобедрений трикутник за основою і радіусом вписаного кола.
- 634.** Побудуйте рівнобедрений трикутник за бічною стороною і радіусом описаного кола.
- 635.** Побудуйте трикутник за стороною, висотою і медіаною, проведеними до цієї сторони.
- 636.** Дано коло і точку всередині нього. Проведіть через цю точку хорду, яка ділиться нею навпіл.
- 637.** Через точку, взяту всередині кута, проведіть пряму, яка відтинає на сторонах кута рівні відрізки.
- 638.** Побудуйте трикутник за основою і висотами, проведеними до бічних сторін.
- 639.** Побудуйте трикутник за основою, одним із кутів при основі і радіусом вписаного кола.
- 640.** Побудуйте прямокутний трикутник за катетом і радіусом вписаного кола.
- 641.** Побудувати трикутник, якщо задані точки дотику вписаного кола до бічних сторін.
- 642°.** Побудуйте трикутник за двома кутами й сумою протилежних їм сторін.
- 643°.** Побудуйте трикутник за кутом, різницею двох прилеглих до нього сторін і висотою, проведеною до однієї із цих сторін.
- 644°.** Побудуйте прямокутний трикутник за сумою катетів та гострим кутом.
- 645°.** Побудуйте прямокутний трикутник за катетом і різницею гіпотенузи та іншого катета.
- 646°.** Побудуйте трикутник за кутами при основі і сумою бічних сторін.
- 647°.** Побудуйте трикутник за стороною, кутом при основі та різницею бічних сторін.
- 648°.** Побудуйте трикутник за кутом, прилеглою до нього стороною та периметром.
- 649°.** Побудуйте трикутник за двома сторонами і медіаною, проведеною до третьої сторони.

§30. Метод геометричних місць у розв'язуванні задач на побудову



Ще давні геометри відкрили універсальний метод розв'язування задач на побудову, який тепер називають *методом геометричних місць точок*. За цим методом побудову шуканої фігури зводять до побудови деякої ключової точки, для якої вказують геометричні місця точок, яким вона належить. Тоді ключова точка визначиться перетином цих геометричних місць.

Вам уже відомі такі геометричні місця точок:

1. *Геометричне місце точок, віддалених від заданої точки на відстань, що дорівнює довжині заданого відрізка* — коло із центром у заданій точці і радіусом, що дорівнює довжині заданого відрізка.

2. *Геометричне місце точок (Фалеса), з яких заданий відрізок видно під прямим кутом* — коло, діаметром якого є заданий відрізок (без кінців цього діаметра).

3. *Геометричне місце точок, рівновіддалених від кінців заданого відрізка* — серединний перпендикуляр до цього відрізка.

Разом із цими геометричними місцями точок при розв'язуванні задач на побудову часто використовуються ще два:

4. *Геометричне місце точок, розміщених у середині кута і рівновіддалених від його сторін* — бісектриса цього кута.

5. *Геометричне місце точок, розміщених з одного боку від прямої і віддалених від неї на довжину заданого відрізка, є інша пряма, паралельна даній.*

Доведемо твердження 5.

Візьмемо на даній прямій l довільну точку A_1 і поставимо в ній перпендикуляр A_1A до прямої l , довжина якого дорівнює довжині заданого відрізка p (рис. 4.105). Далі через точку A проведемо пряму a , перпендикулярну до прямої AA_1 . Як відомо, пряма a паралельна прямій l і всі її точки лежать з одного



Джордж Гловер
(творч. 1625–1653).
Геометрія
(1630 р.)



Рис. 4.105

від прямої l . Покажемо, що будь-яка точка B прямої a віддалена від прямої l на довжину відрізка p .

Проведемо перпендикуляр BB_1 до прямої l і розглянемо прямокутні трикутники A_1AB і BB_1A_1 . Вони рівні за спільною гіпотенузою A_1B і гострими кутами A_1BA та BA_1B_1 , які є внутрішніми різносторонніми при паралельних прямих a і l та січній A_1B . Звідси випливає рівність їхніх катетів AA_1 і BB_1 , що й треба було довести.

Навпаки, нехай C — довільна точка площини, яка розміщена з того самого боку від прямої l , що й точка A , і для якої довжина перпендикуляра CC_1 до прямої l так само дорівнює p . Доведемо, що вона належить прямій a .

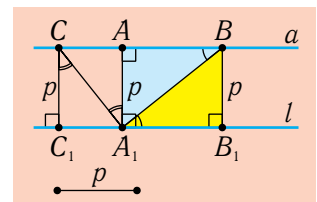
Два перпендикуляри AA_1 і CC_1 до прямої l паралельні, тому внутрішні різносторонні кути C_1CA_1 і CA_1A , утворені цими прямими і січною CA_1 , рівні. Тому трикутники C_1CA_1 і AA_1C рівні за двома сторонами і кутом між ними. Звідси випливає рівність їхніх кутів при вершинах C_1 і A . Отже, кут при вершині A — прямий, а тому пряма AC паралельна прямій l . Отже, точка C належить прямій a . Доведення завершено.



Паралельні — дослівно «ті, що йдуть поруч», тобто всюди на однаковій відстані. Паралельні прямі справді мають таку властивість.



Розв'язуємо разом

Розглянемо два приклади розв'язування задач на побудову методом геометричних місць точок.

Задача 1.

Побудувати рівнобедрений трикутник за основою і радіусом описаного кола.

Розв'язання. *Аналіз.* Припустимо, що потрібний рівнобедрений трикутник ABC уже побудовано (рис. 4.106), отже, у ньому основа BC дорівнює заданому відрізку a , а радіуси OA , OB , OC описаного кола — заданому відрізку R .



Рис. 4.106

Візьмемо за ключову точку для аналізу і побудови центр O описаного кола. Ця точка, з одного боку, рівновіддалена від вершин B і C трикутника, отже, належить серединному перпендикуляру C_1C_2 до відрізка BC . З іншого боку, вона віддалена від точки C (або B) на задану відстань R , тобто належить колу з центром C і радіусом R . Отже, точка O є перетином обох цих геометричних місць точок.

Побудова. Відклавши від довільної точки B відрізок $BC = a$, будуємо серединний перпендикуляр C_1C_2 до цього відрізка, а потім — коло з центром C і радіусом R . Далі знаходимо точку O перетину цих фігур і відкладаємо від неї на прямій C_1C_2 відрізок $OA = R$. Трикутник ABC — шуканий.

Доведення. Оскільки точка A належить серединному перпендикуляру C_1C_2 до відрізка BC , то $AB = AC$, отже, трикутник ABC — рівнобедрений. З тієї самої причини $OB = OC = R$, а, за побудовою, й $OA = R$. Тому радіус кола, описаного навколо трикутника ABC , справді дорівнює заданій величині R . За побудовою й основа BC дорівнює заданій величині a . Отже, трикутник ABC задовольняє усі вимоги задачі.

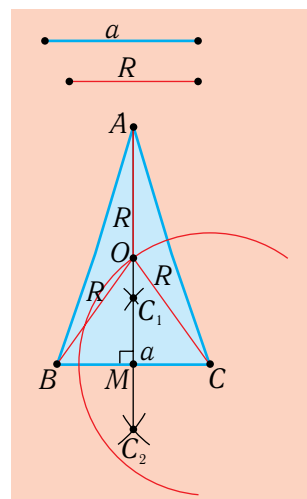
Дослідження. Задача має розв'язок завжди, коли існує точка O , тобто, якщо відстань CO не менша від CM . Отже, має виконуватися нерівність $R \geq a/2$.

Якщо $R > a/2$, то на прямій C_1C_2 існує дві точки O з потрібною властивістю; вони розміщені по різні боки від прямої BC . У свою чергу, для кожної з них існує по дві точки A і A_1 , віддалені від O на потрібну відстань R . На рис. 4.106 і рис. 4.107 зображені шукані трикутники ABC і A_1BC для однієї із точок O . Трикутники, що одержаться для точки O , розміщеної з іншого боку від прямої BC , будуть рівними трикутнику ABC і трикутнику A_1BC .

Якщо ж $R = a/2$, то точка O буде одна і збігатиметься із серединою відрізка BC . Трикутники ABC і A_1BC у цьому разі будуть прямокутними і рівнобедреними (рис. 4.108).

У другому прикладі обмежимося лише аналізом та дослідженням задачі.



Рис. 4.107



Рис. 4.108

Задача 2.

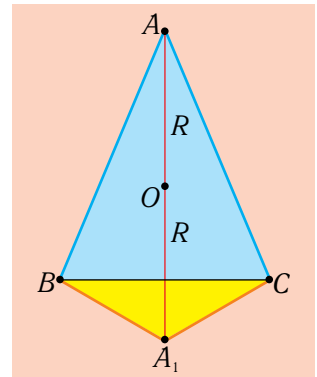
Побудувати прямокутний трикутник за гіпотенузою і висотою, проведеною до гіпотенузи.

Аналіз. Припустимо, що шуканий прямокутний трикутник ABC побудовано і в ньому гіпотенуза AB і висота CH , проведена до гіпотенузи, дорівнюють заданим відріzkам c і h відповідно (рис. 4.109). Оскільки гіпотенуза AB задана, то, відклавши її від довільної точки, зведемо задачу до побудови вершини C прямого кута.

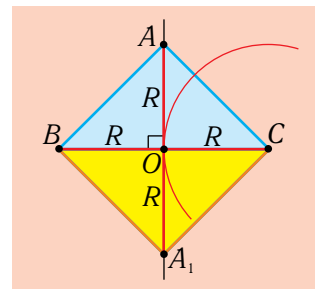
Точка C належить геометричному місцю точок Фалеса, з яких відрізок AB видно під прямим кутом, тобто — колу з діаметром AB .

З іншого боку, точка C має знаходитися на заданій відстані h від прямої AB , тобто лежати на одній з двох прямих a, a' , паралельних прямій AB і віддалених від неї на відстань h . Отже, точка C є перетином вказаного кола та прямих a, a' .

Дослідження. Якщо відрізок h буде меншим від половини відрізка c , то при вибраному розміщенні гіпотенузи AB матимемо чотири можливих розміщення для точки C і, відповідно, — чотири шуканих трикутники ABC . Усі ці трикутники будуть рівними між собою. При $h = c/2$ трикутників буде два і вони будуть рівнобедреними. При $h < c/2$ задача розв'язків не матиме.



Рис. 4.109



Вправи і задачі

- 650°.** На заданій прямій побудуйте центр кола, яке проходить через дві задані точки.
- 651°.** На даному колі (даній прямій) побудуйте точку: а) рівновіддалену від заданих точок P і Q ; б) віддалену від даної точки P на відстань, що дорівнює довжині заданого відрізка p .
- 652°.** Знайдіть точку, віддалену на відстань p від даної прямої a і на відстань m від даної точки M (p і m — задані відрізки).

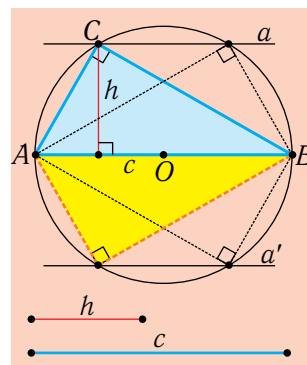
- 653°. Дано кут ABC і точку D . Побудуйте точку, що лежить усередині кута, яка рівновіддалена від його сторін і знаходиться на відстані p від точки D (p — заданий відрізок).
- 654°. Побудуйте коло з даним радіусом і з центром на одній стороні даного кута, яке дотикається до іншої сторони цього кута.
- 655°. Впишіть у даний кут ABC коло з даним радіусом R .
- 656°. Знайдіть і побудуйте геометричне місце точок, рівновіддалених від двох даних паралельних прямих.
- 657°. Знайдіть і побудуйте геометричне місце точок, рівновіддалених від двох даних прямих, що перетинаються.
- 658°. На заданій прямій a знайдіть точку, рівновіддалену від прямих b і c , які перетинаються.
- 659°. На даному колі побудуйте точку, рівновіддалену від двох даних прямих, що перетинаються. Скільки розв'язків має задача?
- 660°. Побудуйте коло, що проходить через задану точку B і дотикається до даної прямої a в заданій на ній точці A .
- 661°. Побудуйте коло з даним радіусом R , що проходить через дану точку A і дотикається до даної прямої a .
- 662°. Побудуйте коло, що дотикається до двох даних паралельних прямих і проходить через задану точку, яка лежить між ними.
- 663°. Побудуйте трикутник за двома сторонами й висотою, проведеною до однієї з них.
- 664°. Побудуйте трикутник за кутом, прилеглою до нього стороною й висотою, проведеною до цієї сторони.
- 665°. Побудуйте трикутник ABC за кутом A і висотами, проведеними до сторін AB та AC .
- 666°. Побудуйте трикутник за стороною, висотою, проведеною до цієї сторони, та радіусом описаного кола.
- 667°. Побудуйте трикутник за кутом, бісектрисою, проведеною з вершини цього кута, й висотою, проведеною до прилеглої до цього кута сторони.
- 668°. Побудуйте трикутник за кутом, протилежною йому стороною й висотою, проведеною до іншої сторони.



СТОРІНКИ ІСТОРІЇ

Задача про трисекцію кута

Уже античні геометри помітили, що не всі задачі на побудову можна розв'язати проведенням прямих і кіл, тобто за допомогою лінійки та циркуля. Можливо, це їх не здивувало б і не стурбувало, якби то були якісь спеціально вигадані задачі, обтяжені складними комбінаціями заданих і шуканих фігур. Та серед таких нерозв'язних задач виявилися і вкрай прості за формулюванням. Однією з найвідоміших серед них стала *задача про трисекцію кута*, яка полягає у тому, щоб заданий кут поділити на три рівні частини.

Для деяких кутів цю задачу неважко розв'язати. Наприклад, прямий кут AOB на три рівні частини можна поділити так. На одній зі сторін кута від його вершини відкладаємо довільний відрізок OA і на ньому, як на основі, всередині кута будуємо рівносторонній трикутник OAC (рис. 4.110). Потім проводимо бісектрису OD кута AOC . Тоді промені OC і OD поділять даний прямий кут на три рівні частини.

Справді, оскільки $\angle COA = 60^\circ$, то $\angle AOD = \angle COD = 30^\circ$. Тоді $\angle BOC = 90^\circ - 60^\circ = 30^\circ$.

Аналогічним способом можна здійснити трисекцію кута AOB , що дорівнює 45° (рис. 4.111). А саме, побудувавши рівносторонній трикутник OAC , дістанемо кут $\angle BOC = 60^\circ - 45^\circ = 15^\circ$. Залишається відкласти цей кут від сторін OA і OB заданого кута AOB всередину нього.

Можна довести, що трисекція можлива для будь-якого кута з величиною $\frac{180^\circ}{2^n}$, при $n = 0, 1, 2, 3, \dots$

Довга історія пошуку розв'язання задачі в загальному випадку завершилася аж у XIX ст., коли французький математик П'єр Лоран Ванцель (1814 – 1848) довів, що в загальному випадку здійснити трисекцію кута за допомогою циркуля і лінійки неможливо.



Рис. 4.110



Рис. 4.111

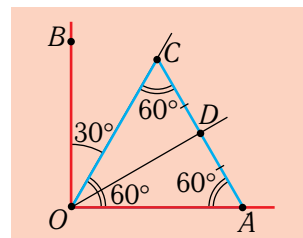

П'єр Лоран Ванцель

Під час пошуків розв'язку задачі про трисекцію кута за допомогою лінійки і циркуля було відкрито низку надзвичайно дотепних способів із використанням інших засобів. Нижче описуються три найвідоміші з них.

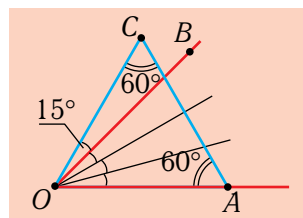
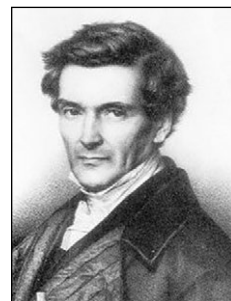
1. (Спосіб Архімеда). Відступ Архімеда від канонів класичних геометричних побудов лінійкою і циркулем був таким мізерним, що при першому ознайомленні його можна й не помітити. А полягав він у тому, що Архімед на лінійці ставив дві позначки, одну з яких під час побудов суміщав з точкою на деякій прямій, а іншу — з точкою на деякому колі. Однак, як ви вже знаєте, такі дії не належать до елементарних побудов лінійкою і циркулем.

Алгоритм для трисекції кута AOB , за Архімедом, був таким (рис. 4.112). Проводиться коло з центром O , радіус OB якого дорівнює відстані ED між двома позначками на лінійці. Потім лінійка прикладається до точки B на колі так, щоб позначка D розмістилася на колі, а позначка E — на продовженні сторони OA кута за вершину O . При цьому одержаний кут DEO дорівнюватиме рівно третині від заданого кута AOB . Отже, подальші побудови зведуться до відкладення кута BEO від сторін кута AOB .

Доведення. Оскільки $DE = DO$, то $\angle DOE = \angle DEO$. Тому, за властивістю зовнішнього кута трикутника, $\angle BDO = 2\angle DEO$. У $\triangle DOB$ кут $OB D$ дорівнює куту BDO , тобто $2\angle DEO$. Нарешті, $\angle AOB$ є зовнішнім для $\triangle BEO$. Отже, $\angle AOB = \angle DEO + \angle OBD = \angle DEO + 2\angle DEO = 3\angle DEO$, що й треба було довести.

2. (За допомогою трисектора). У практичних застосуваннях, наприклад, у кресленні, значно зручнішим від способу Архімеда є використання спеціального приладу — *трисектора*, що складається із кутника і півкруга, з'єднаних, як показано на рис. 4.113. Радіус QC півкруга дорівнює довжині AC меншої сторони кутника.

Для трисекції заданого кута AOB (рис. 4.114) трисектор розміщують так, щоб вершина O кута розміщувалася на краю більшої сторони кутника, при цьому одна зі сторін OA кута має пройти через кінець меншої



Рис. 4.112



Рис. 4.113

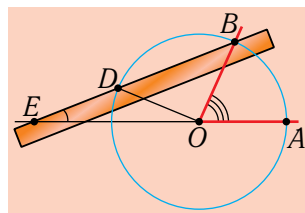

Рис. 4.114

сторони кутника, а інша сторона OB — дотикатися до півкруга (нехай у точці D). Тоді промені OC і OQ поділять кут AOB на три рівні частини.

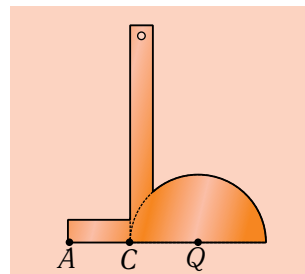
Справді, оскільки OC — серединний перпендикуляр до відрізка AQ , то $OA = OQ$, тобто $\triangle OAQ$ — рівнобедрений. Тоді його висота OC є й бісектрисою. З іншого боку, оскільки OC і OD — дотичні кола з центром Q , то $\angle COQ = \angle DOQ$. Отже, усі три кути AOC , COQ і BOQ рівні між собою, що й треба було довести.

3. (За допомогою конхoidalного циркуля).

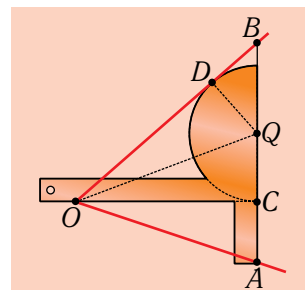
Особливо продуктивним для розвитку математичних ідей був той напрямок у розв'язуванні задач на побудову, коли окрім прямих і кіл використовувалися ще й інші лінії, спеціально для цього винайдені (звідси, до речі, й бере свій початок метод геометричних місць точок у розв'язуванні задач на побудову). Яскравим прикладом є застосування до трисекції кута *конхойди Нікомеда*, винайдені давньогрецьким геометром Нікомедом у II ст. до н. е. (конхойда — дослівно «схожа на мушлю»).

Конхойда означається так. Береться деяка пряма l (база конхойди) і точка O (фокус) поза прямою l (рис. 4.115). Через точку O проводяться всі можливі промені OX до перетину з прямою l , на яких від точок L перетину з прямою l відкладаються відрізки LM сталої довжини a . Геометричне місце усіх таких точок M і утворює конхойду Нікомеда.



Архімед.

Символічний портрет італійського художника Доменіко Фонті (1589–1623)



Рис. 4.115



Рис. 4.116

Відома конструкція так званого *конхoidalного циркуля* — механічного приладу для креслення конхоїди (рис. 4.116). Основою цього приладу є Т-подібна рамка з поздовжніми прямолінійними прорізами. Рухома перемичка OL може ковзати і одночасно повертатися навколо шарніра, що фіксується на одній з планок t у точці O , а також рухатися поступально уздовж іншої планки l завдяки зафіксованому на перемичці шипу L . У результаті такого руху точка M описує конхоїду.

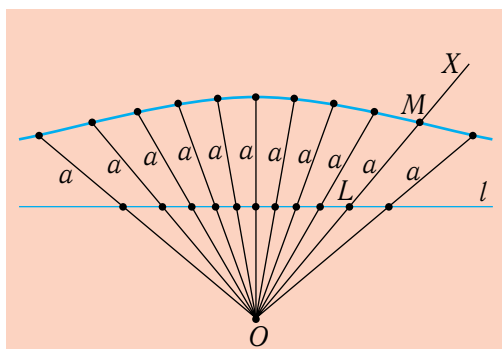
Нехай потрібно здійснити трисекцію гострого кута LOK (рис. 4.117). Проводимо яку-небудь пряму LK , перпендикулярну до однієї зі сторін кута, і будуємо конхоїду з базою LK так, щоб відстань LM дорівнювала $2LO$. Далі з точки L ставимо перпендикуляр LN до LK (точка N лежить на конхоїді) і проводимо промінь ON . Тоді $\angle NOK = \frac{1}{3} \angle LOK$.

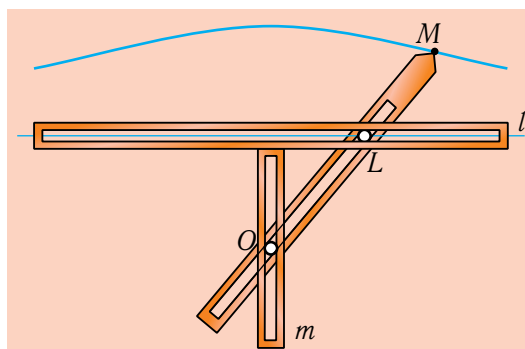

Рис. 4.117

Доведення. Позначимо через P точку перетину прямих ON і LK , а через Q — середину відрізка NP . Оскільки $NL \parallel OK$, то $\angle LNQ = \angle NOK$. А оскільки $\triangle NLP$ — прямокутний і Q — середина його гіпотенузи, то вона є центром описаного кола; звідси $QL = QN$ і, отже, $\angle LNQ = \angle NLQ$. За властивістю зовнішнього кута трикутника, $\angle LQO = 2\angle LNQ$, отже $\angle LQO = 2\angle NOK$. Нарешті, оскільки у трикутнику LOQ , за побудовою,

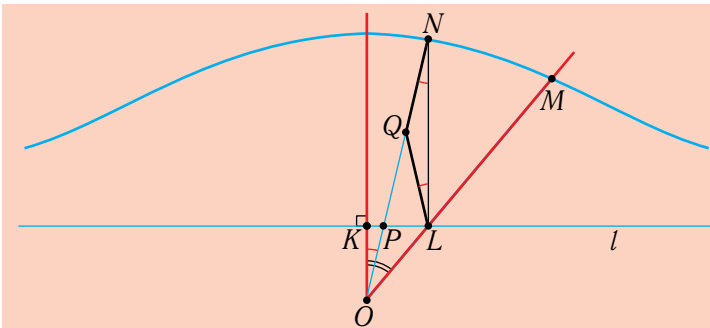

Джованні да Болонья
(1529–1608).

Богиня геометрії
та архітектури (бл. 1565 р.).
Державний художній музей
у Копенгагені (Данія).

$LO = LQ$, то $\angle LQO = \angle LON$. Отже, $\angle LON = 2\angle NOK$, і тому $\angle NOK = \frac{1}{3} \angle LOK$, що й треба було довести.

Намагаючись аналогічним чином розв'язати інші нерозв'язні задачі на побудову, античні математики відкрили цілу низку інших цікавих ліній, зокрема, конічні перерізи. На дослідженні цих ліній випробовували свої сили дослідники усіх наступних епох аж до новітніх часів, а самі ці лінії дивовижним чином знайшли застосування у фізиці. Парадоксально, але параболічні й гіперболічні антени ми зараз маємо саме тому, що колись сиві мудреці, розв'язуючи «шкільні» задачі на побудову, відкрили лінії, які здатні фокусувати промені.

Але про це вже в наступних класах!

Зведений перелік основних теоретичних відомостей, вивчених у розділі IV

Основні означення і властивості кола і круга

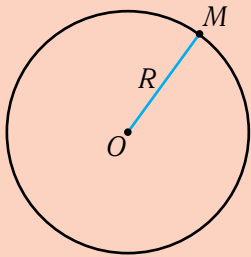

Коло — це геометрична фігура (геометричне місце точок), що складається з усіх точок M площини, які рівновіддалені від деякої точки O . Точка O — **центр** кола, а відрізок і відстань OM — **радіус** кола.

Слово «центр» походить від латинського «центрум» і грецького «кентрон», які означають «вістря».

Слово «радіус» в перекладі з латини означає «промінь». Радіус кола часто позначається літерами R або r .

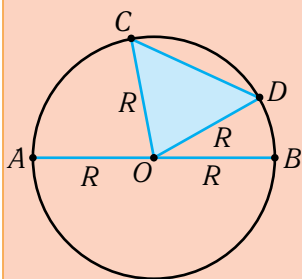

Хорда кола — відрізок CD , що сполучає дві точки на колі.

Діаметр кола — хорда AB , що проходить через центр кола.

Слово «хорда» походить від грецького «куерда» — «тягнута лука», «струна». Слово діаметр походить від грецького «діаметрос» — «поперечник».

Кут COD — центральний; кут OCD — вписаний.

Діаметр дорівнює двом радіусам.

Діаметр більший за будь-яку іншу хорду. Справді, за нерівністю трикутника, $CD < OC + OD$. Звідси $CD < AB$.

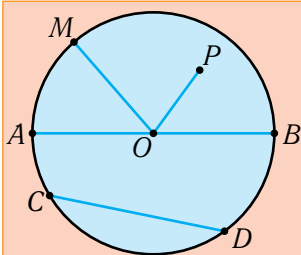

Точка P лежить *усередині* кола, якщо відстань OP до центра кола менша від радіуса.

Круг — геометрична фігура, що складається з усіх точок P площини, які лежать на колі і всередині нього.

Центр O , радіус OM , хорда CD і діаметр AB кола називаються відповідно **центром**, **радіусом**, **хордою** і **діаметром** круга.

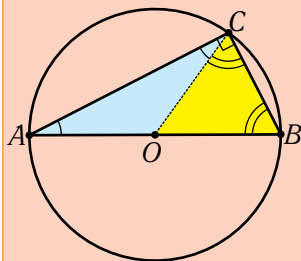

Теорема Фалеса (про кут, під яким діаметр кола видно з точки на колі). *З будь-якої точки C кола його діаметр AB видно під прямим кутом, тобто $\angle ACB = 90^\circ$.*

Доведення. $\angle OAC = \angle OCA$, $\angle OBC = \angle OCB$.

Додавши ці рівності, матимемо: $\angle A + \angle B = \angle C$.

Але $\angle A + \angle B + \angle C = 180^\circ$, звідси $2\angle C = 180^\circ$, $\angle C = 90^\circ$.

Геометричним місцем точок C площини, з яких заданий відрізок AB видно під прямим кутом, є коло, побудоване на цьому відрізку як на діаметрі, з якого вилучені дві точки — кінці діаметра AB .

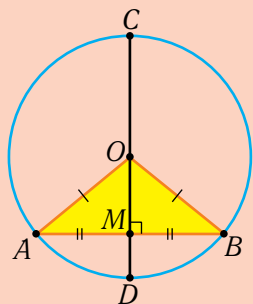

Теорема (про властивість діаметра, перпендикулярного до хорди). *Діаметр кола, який перпендикулярний до хорди, ділить цю хорду навпіл.*

Доведення. $\angle OMA = \angle OMB = 90^\circ$, $OA = OB$, тому $\triangle OMA = \triangle OMB$. Звідси $AM = MB$.

Теорема (про властивість діаметра, який ділить хорду навпіл). *Якщо діаметр кола ділить хорду, яка не є діаметром, навпіл, то він перпендикулярний до цієї хорди.*

Доведення. $AM = MB$, $OA = OB$, тому $\triangle OMA = \triangle OMB$ (сторона OM — спільна). Звідси $\angle OMA = \angle OMB = 90^\circ$.

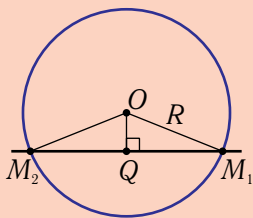

Пряма називається **січною** для кола, якщо вона має з колом дві спільні точки.

Якщо M_1M_2 — січна, то відстань OQ до неї (що дорівнює катету $\triangle OQM_1$) менша від радіуса $OM_1 = R$ (гіпотенузи).

Навпаки, якщо відстань OQ менша від радіуса OM_1 , то існує рівно два рівних прямокутних трикутники OQM_1 і OQM_2 зі спільним катетом OQ і гіпотенузою R . Тому пряма M_1M_2 тоді є січною.

Дотична до кола

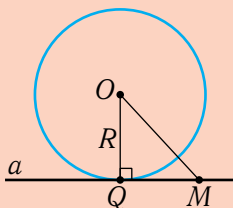

Пряма називається **дотичною** до кола, якщо вона має з колом єдину спільну точку.

Теорема (ознака дотичної до кола). Якщо пряма проходить через точку кола і перпендикулярна до радіуса, проведеного в цю точку, то вона є дотичною.

Доведення. Нехай $a \perp OQ$. Тоді у $\triangle OQM$: $OM > OQ$, тобто $OM > R$, і тому точка M не належить колу. Q — єдина спільна точка прямої a і кола. a — дотична.

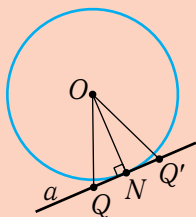

Теорема (властивість дотичної до кола). Дотична до кола перпендикулярна до радіуса кола, проведеного у точку дотику.

Або інакше: відстань від центра кола до дотичної дорівнює радіусу.

Доведення. Нехай Q — точка дотику дотичної a . Якщо OQ — не перпендикуляр до a , то проведемо перпендикуляр ON і побудуємо $\triangle ONQ'$, рівний $\triangle ONQ$, з іншого боку від прямої ON . Оскільки $OQ = OQ'$, то на прямій a матимемо ще одну спільну точку з колом — Q' . Протиріччя. Отже, $a \perp OQ$.

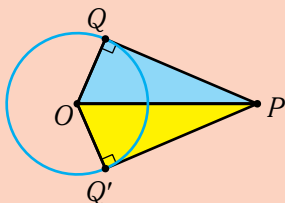

Теорема (властивість відрізків дотичних, проведених з однієї точки до кола). Відрізки дотичних, проведених з однієї точки до кола, рівні між собою.

Доведення. Трикутники POQ і POQ' рівні за катетом ($OQ = OQ'$) і гіпотенузою OP . Тому $PQ = PQ'$.

Серединний перпендикуляр до відрізка

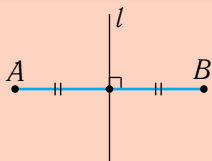

Серединний перпендикуляр до відрізка AB — це пряма l , яка проходить через середину цього відрізка і перпендикулярна до нього.

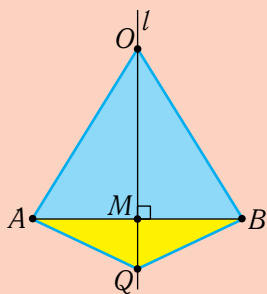

Теорема (про властивість серединного перпендикуляра). *Серединний перпендикуляр до відрізка є геометричним місцем точок, рівновіддалених від кінців відрізка.*

Доведення. 1. Нехай O — довільна точка серединного перпендикуляра l до відрізка AB . Тоді $\triangle OMA = \triangle OMB$ за двома катетами. Тому $OA = OB$.

2. Навпаки, нехай $QA = QB$. Тоді $\triangle QMA = \triangle QMB$ за трьома сторонами. Тому $\angle QMA = \angle QMB = 90^\circ$. Отже, точка Q належить l .

Задання кола точками. Коло, описане навколо трикутника

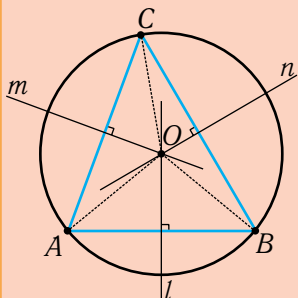

Теорема (про задання кола трьома точками).

Існує єдине коло, яке проходить через три задані точки, що не лежать на одній прямій.

Доведення. Нехай A, B, C — задані точки. Центр O шуканого кола може належати тільки серединним перпендикулярам l, m і n до відрізків AB, AC і BC . Прямі l, m обов'язково перетнуться, бо якби вони були паралельними, то перпендикулярні до них прямі AB і AC збігалися б. Для точки O перетину маємо: $OA = OB$ і $OA = OC$. Звідси $OB = OC$, а тому точка O належить і третьому серединному перпендикуляру n . Отже, точка O є центром шуканого кола і вона визначається однозначно. Так само однозначно визначається й радіус — як відстань від точки O до якоїсь із рівновіддалених точок A, B, C .

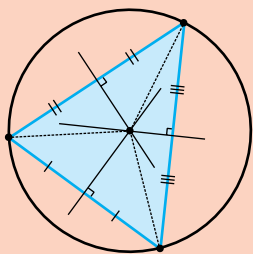

Коло називається **описаним** навколо трикутника, а трикутник — відповідно, **вписаним** у коло, якщо це коло проходить через усі вершини трикутника.

Теорема (про існування і єдиність кола, описаного навколо трикутника). *Навколо будь-якого трикутника можна описати коло, причому єдине. Центром цього кола є точка перетину серединних перпендикулярів до сторін трикутника.*

Теорема є простим наслідком з теореми про задання кола трьома точками.

Вписане коло

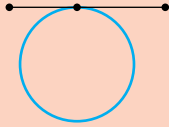

Коло **дотикається до відрізка**, якщо воно дотикається до прямої, яка містить цей відрізок, а точка дотику належить відрізку.

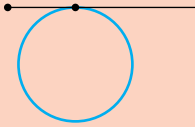

Коло **дотикається до променя**, якщо воно дотикається до прямої, яка містить цей промінь, а точка дотику належить променю.

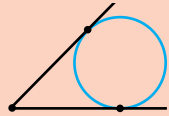

Коло називається **вписаним у кут**, якщо воно дотикається до обох сторін цього кута.

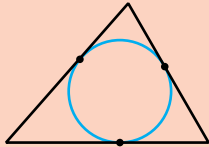

Коло називається **вписаним у трикутник**, а трикутник — відповідно, **описаним навколо кола**, якщо коло дотикається до всіх сторін трикутника.

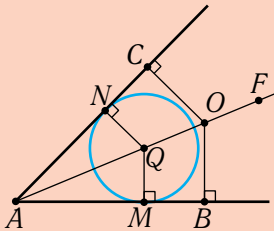

Теорема (про геометричне місце центрів кіл, вписаних у кут). *Геометричним місцем центрів кіл, вписаних у кут, є бісектриса цього кута.*

Доведення. 1. Нехай Q — довільна точка бісектриси AF кута A , QM і QN — перпендикуляри до сторін кута. $\triangle AMQ = \triangle ANQ$ — за спільною гіпотенузою AQ і рівними гострими кутами MAQ і NAQ . Тому $QM = QN$. Отже, точка Q є центром кола, вписаного в кут A .

2. Навпаки, нехай O — центр довільного кола, вписаного у кут A , B і C — точки його дотику зі сторонами кута. Тоді $\angle ABO = \angle ACO = 90^\circ$. Тому $\triangle ABO = \triangle ACO$ — за катетом ($OB = OC$ — як радіуси кола) та гіпотенузою AO . Звідси $\angle OAB = \angle OAC$. Отже, AO — бісектриса кута A .

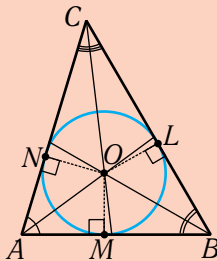

Теорема (про існування і єдиність кола, вписаного у трикутник). *У будь-який трикутник можна вписати коло і до того ж — тільки одне. Центр вписаного кола збігається з точкою перетину бісектрис.*

Доведення. Геометричними місцями центрів кіл, вписаних у кожен із кутів A і B , є бісектриси цих кутів. Тому центром кола, вписаного одночасно в обидва кути A і B , є точка O перетину цих бісектрис. Точка O неодмінно існує, оскільки бісектриса кута A перетинає будь-який відрізок із кінцями на сторонах цього кута, зокрема, її бісектрису кута B .

$OM = ON$, $OM = OL$, тому $ON = OL$. Отже, точка O належить бісектрисі й третього кута C трикутника ABC , тобто є центром кола, вписаного в кут C , а тому і в трикутник ABC .

Кожна з бісектрис трикутника визначається однозначно, тому центр і радіус вписаного кола теж визначаються однозначно.

Наслідок. Бісектриси трикутника перетинаються в одній точці.

Задачі на побудову лінійкою і циркулем

Задачі на побудову лінійкою і циркулем (проведенням прямих і кіл) розв'язуються на основі таких двох правил (**елементарних побудов**):

1) за допомогою лінійки можна провести пряму (або її частину — відрізок чи промінь) через будь-які дві точки площини;

2) за допомогою циркуля можна провести коло (або його частину — дугу) з центром у будь-якій точці площини і з радіусом, який дорівнює будь-якому заданому відрізку.

Виконати побудову геометричної фігури із заданими властивостями (розв'язати задачу на побудову) означає **вказати послідовність (алгоритм) елементарних побудов**, після виконання яких буде отримано цю фігуру, а також **довести**, що побудована фігура справді має потрібні властивості.

Основні побудови

(У кружечках на рисунках вказується послідовність кроків відповідного алгоритму)

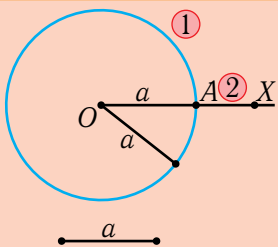

Побудова 1.

На заданому промені OX від його початку відкласти відрізок, рівний даному відрізку a .

Алгоритм.

1. Проводимо коло з центром O і радіусом a .
2. Визначаємо точку A перетину кола з променем OX . Відрізок OA — шуканий.

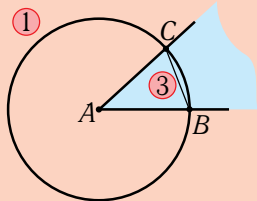

Побудова 2.

Від даної півпрямої OM відкласти кут, рівний заданому нерозгорнутому куту CAB .

Алгоритм.

1. Проводимо коло з центром A довільним радіусом.
2. Тим самим радіусом проводимо коло з центром O .
3. Проводимо відрізок BC .

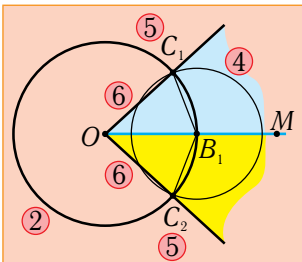

4. Проводимо коло з центром B_1 і радіусом B_1C_1 .
 5. Визначаємо точки C_1, C_2 перетину двох кіл.
 6. Проводимо промені OC_1, OC_2 .
- Кути $\angle MOC_1, \angle MOC_2$ — шукані.

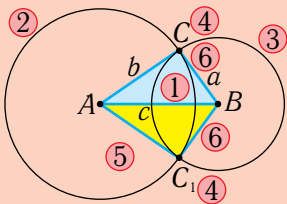
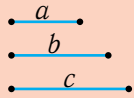

Побудова 3.
Побудувати трикутник за трьома даними сторонами a, b, c .

Алгоритм.

1. Відрізок $AB = c$.
 2. Коло з центром A радіусом b .
 3. Коло з центром B радіусом a .
 4. Точки C_1, C_2 перетину побудованих кіл.
 5. AC, AC_1 .
 6. BC, BC_1 .
- $\triangle ABC, \triangle ABC_1$ — шукані.

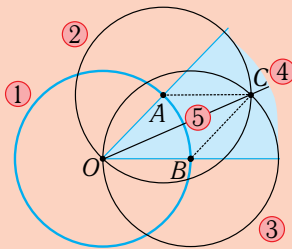

Побудова 4.

Заданий нерозгорнутий кут O поділити навпіл.

Алгоритм.

1. Коло з центром O довільним радіусом.
- 2, 3. Кола з центрами A і B тим самим радіусом.
4. Визначаємо точку C перетину кіл 2 і 3, що не збігається з O .
5. Промінь OC — шукана бісектриса.

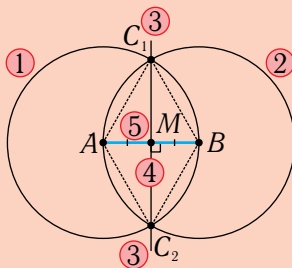

Побудова 5.

Заданий відрізок AB поділити навпіл.

Алгоритм.

- 1, 2. Кола рівних радіусів з центрами A і B .
3. Точки C_1, C_2 їхнього перетину.
4. Проводимо пряму C_1C_2 .
5. Точка M перетину прямих AB і C_1C_2 — шукана.

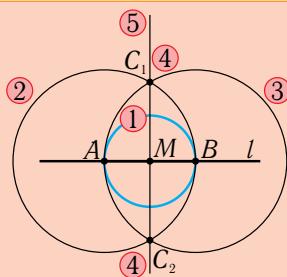
**Побудова 6.**

Через точку M , задану на прямій l , провести пряму, перпендикулярну до цієї прямої.

Алгоритм.

1. Коло з центром M довільним радіусом.
- 2, 3. Кола з центрами A і B радіусом AB .
4. Точки C_1, C_2 перетину кіл 2 і 3.
5. Пряма C_1C_2 — шукана.

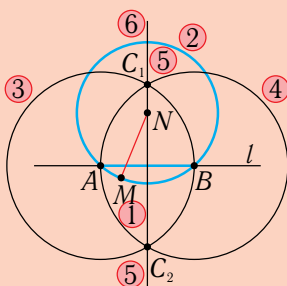
**Побудова 7.**

Через точку N , розміщену поза прямою l , провести пряму, перпендикулярну до цієї прямої.

Алгоритм.

1. Позначаємо довільну точку M з протилежного боку до точки N відносно прямої l .
2. Коло з центром N радіусом NM .
- 3, 4. Кола з центрами A, B радіусом AB .
5. Точки C_1, C_2 перетину кіл 3, 4.
6. Пряма C_1C_2 — шукана.

Метод геометричних місць точок у розв'язуванні задач на побудову полягає у зведенні побудови шуканої фігури до побудови деякої ключової точки, для якої вказуються геометричні місця точок, яким вона належить. Тоді ця точка визначається перетином побудованих геометричних місць.

Основні геометричні місця точок, що використовуються при розв'язуванні задач на побудову

1. *Геометричне місце точок, віддалених від заданої точки на відстань, що дорівнює довжині заданого відрізка* — коло із центром у заданій точці і радіусом, що дорівнює довжині заданого відрізка.

2. *Геометричне місце точок (Фалеса), з яких заданий відрізок видно під прямим кутом* — коло, діаметром якого є заданий відрізок (без кінців цього діаметра).

3. *Геометричне місце точок, рівновіддалених від кінців заданого відрізка* — серединний перпендикуляр до відрізка.

4. *Геометричне місце точок, рівновіддалених від сторін заданого кута* — бісектриса кута.

5. *Геометричне місце точок, які лежать з одного боку від прямої і віддалені від неї на довжину заданого відрізка* — дві прямі, паралельні даній і віддалені від неї на довжину заданого відрізка.



Перевір себе

1. Дайте означення кола і круга. Що таке хорда та діаметр кола і круга? Які залежності існують між довжинами діаметра і хорд, проведених в одному крузі?
2. Сформулюйте теорему Фалеса про кут, під яким діаметр кола видно з точки, розміщеної на колі. Як довести цю теорему? Яке геометричне місце точок можна означити на підставі цієї теореми?
3. Які властивості має діаметр кола (круга), проведений перпендикулярно до хорди або через її середину? Як довести ці властивості?
4. Сформулюйте теорему Фалеса про поділ круга діаметром. Яка ідея покладена в основу її доведення? Які наслідки можна вивести із цієї теореми?
5. Яким може бути взаємне розміщення прямої і кола на площині?
6. Що таке дотична до кола? Яку характерну властивість вона має? Як можна провести дотичну до кола із зовнішньої точки?
7. Скільки кіл можна провести на площині через одну точку? А — через дві? Як розміщені центри цих кіл?
8. Сформулюйте теорему про властивість серединного перпендикуляра до відрізка.
9. Скільки кіл можна провести на площині через три фіксовані точки? Сформулюйте й доведіть відповідну теорему. Який наслідок для трикутника з неї можна вивести?
10. Яким може бути взаємне розміщення двох кіл на площині?
11. Коли коло називають вписаним у кут? А — в трикутник? Де розміщуються центри всіх кіл, вписаних у кут? Сформулюйте і доведіть відповідну теорему.
12. Скільки кіл можна вписати у трикутник? Сформулюйте і доведіть відповідну теорему.
13. Що таке геометричні побудови за допомогою циркуля і лінійки? До яких елементарних побудов має зводитися кожна побудова за допомогою циркуля та лінійки?
14. Які із задач на побудову вважають основними? Як вони розв'язуються?



Завдання для повторення та проведення контрольної роботи до розділу IV

- а) Хорда кола перетинає діаметр під кутом 30° і ділиться цим діаметром на частини завдовжки 6 см і 12 см. Визначте відстані від кінців хорди, а також від її середини до діаметра.

б) Хорда кола перетинає діаметр під кутом 30° і ділить його на два відрізки завдовжки 5 см і 15 см. Визначте відстань від центра кола до цієї хорди.
- а) У трикутнику центр описаного кола лежить на висоті. Доведіть, що цей трикутник — рівнобедрений.

б) У трикутнику центр описаного кола збігається з точкою перетину двох медіан. Доведіть, що цей трикутник — рівносторонній.
- а) На рис. 4.147, а) DA — дотична до кола в точці A . Визначте кут BAD .

б) На рис. 4.147, б) AD — дотична до кола в точці A . Визначте кут BOA .



Рис. 4.147

- а) У трикутнику центр вписаного кола лежить на висоті. Доведіть, що трикутник — рівнобедрений.

б) У трикутнику центр вписаного кола лежить на серединному перпендикулярі до однієї зі сторін. Доведіть, що трикутник — рівнобедрений.
- а) Сторони трикутника ABC дорівнюють 5 см, 6 см і 7 см. Визначте довжини відрізків, на які ці сторони розбиваються точками дотику вписаного кола.

б) Сторони трикутника ABC дорівнюють 7 см, 8 см і 13 см. Визначте довжини відрізків, на які ці сторони розбиваються точками дотику вписаного кола.
- а) Два кола розміщені одне всередині іншого. Діаметр більшого кола, що проходить через центр меншого кола, ділиться меншим колом на три частини, які дорівнюють 2 см, 10 см і 6 см. Визначте діаметри кіл і відстань між їхніми центрами.

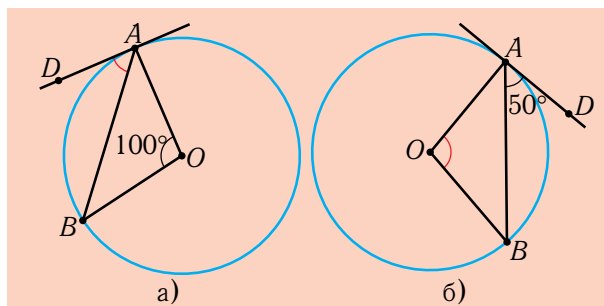
б) Два кола, радіуси яких відносяться, як $2 : 5$, розміщені одне всередині іншого. Діаметр більшого кола, що проходить через центр меншого кола, ділиться меншим колом на три частини, крайні з яких дорівнюють 10 см і 5 см. Визначте радіуси кіл і відстань між їхніми центрами.

7. а) Два кола з центрами O_1 і O_2 перетинаються в точках A і B . Доведіть, що $O_1O_2 \perp AB$.
б) Два кола з центрами O_1 і O_2 перетинаються в точках A і B . Доведіть, що пряма O_1O_2 ділить навпіл кути AO_1B та AO_2B .
8. а) Дано дві точки і пряму. Проведіть через ці точки коло, центр якого належить даній прямій.
б) Дано дві точки і коло. Проведіть через ці точки інше коло, центр якого належить даному колу.
- 9*. а) Дано дві паралельні прямі і точку, яка лежить між ними. Побудуйте коло, яке дотикається до даних прямих і проходить через дану точку.
б) Дано дві паралельні прямі і січну. Побудуйте коло, яке дотикається до всіх трьох прямих.

Шановний друже!

Геометрія 7 класу завершена. Ми запрошуємо тебе до 8 класу, де ти, з-поміж іншого, вивчатимеш теорему Піфагора й золотий переріз, які знаменитий астроном Йоганн Кеплер уважав найціннішими перлинами геометрії. Саме їх французький художник Лоран Деллагір (1606–1656) відобразив на аркуші в руці у музи Геометрії на цій картині.



Лоран Деллагір. Алегорія геометрії (1649 р.)

Відповіді до вправ і задач

7. Так. 14. 6; Ні. 15. б) 6, 4 або 1. 21. c, d, e . 22. Z . 23. M . 24. Так. 25. Так. 26. Ні. 27. Так. 28. 6; Ні. 29. а) Так. 30. 4 випадки. 31. 6. 32. 4; 6. 44. A або B . 46. 11 см, 17 см. 47. 12 см, 16 см. 48. $10\frac{2}{3}$ см. 49. 2 см. 50. 1,4 см або 8 см. 51. 14 см або 6 см. 52. 8 см або 14 см. 53. 27 см, 11 см. 54. 10 см. 55. 8 см. 56. Ні. 69. а) $40^\circ, 20^\circ$; б) $15^\circ, 45^\circ$; в) $18^\circ, 42^\circ$. 70. 90° або 120° . 72. $45^\circ; 35^\circ$ і 60° . 73. Так, $2n^\circ$. 74. 120° . 75. Ні. 76. $150^\circ, 105^\circ, 30^\circ, 45^\circ, 135^\circ, 60^\circ$ тощо. 85. 130° . 86. $50^\circ, 130^\circ$. 87. $70^\circ, 110^\circ$. 88. $30^\circ, 150^\circ$. 89. $72^\circ, 108^\circ$. 93. $\angle B > \angle D$. 95. $108^\circ, 72^\circ$ або $102\frac{6}{7}^\circ, 77\frac{1}{7}^\circ$. 96. $45^\circ, 135^\circ$. 97. 144° . 98. $20^\circ, 60^\circ$. 99. 90° . 112. $65^\circ, 115^\circ$. 113. $36^\circ, 144^\circ$. 114. а) $100^\circ, 80^\circ$; б) $60^\circ, 120^\circ$; в) $50^\circ, 130^\circ$. 115. $35^\circ, 75^\circ, 60^\circ$. 117. $75^\circ, 105^\circ$. 118. $90^\circ, 90^\circ$. 119. По 90° . 120. $120^\circ, 60^\circ$. 131. 1) 50° ; 2) 80° ; 3) 70° ; 4) 10° . 132. 60° . 133. 55° . 134. 60° . 135. 55° . 139. $60^\circ, 120^\circ$. 162. Ні. 163. Ні. 175. $75^\circ, 80^\circ$. 176. $72^\circ, 108^\circ$. 177. $30^\circ, 150^\circ$. 178. $75^\circ, 105^\circ$. 179. b перетинає, c — не обов'язково. 180. Ні. 182. Ні. 183. Так. 184. а) 95° ; б) 110° . 185. 60° . 196. 4 см, 12 см, 24 см. 197. а) 15 см; б) 10 см; в) 20 см, 40 см. 198. 4 см, 16 см, 14 см. 199. B . 200. 14 см. 213. Ні. 215. а) $30^\circ, 60^\circ, 90^\circ$. 216. $40^\circ, 50^\circ$. 217. $66^\circ, 24^\circ$. 218. $40^\circ, 80^\circ$. 219. $50^\circ, 80^\circ$. 220. $50^\circ, 60^\circ, 70^\circ$. 225. а) $65^\circ, 115^\circ$; б) $30^\circ, 150^\circ$. 237. 110° . 238. $140^\circ, 10^\circ$. 239. а) $60^\circ, 100^\circ$; б) $100^\circ, 60^\circ$; в) $70^\circ, 90^\circ$; г) $60^\circ, 100^\circ$. 240. а) $50^\circ, 78^\circ$; б) $45^\circ, 83^\circ$; в) $16^\circ, 112^\circ$; г) $48^\circ, 80^\circ$. 241. Внутрішні кути 50° і 75° . 242. 90° . 243. $40^\circ, 45^\circ, 95^\circ$. 245. 360° . 246. Вказівка. Скористайтесь теоремою про зовнішній кут трикутника. 247. $100^\circ, 60^\circ, 20^\circ$. 314. 3 см, 6 см, 6 см. 315. 4 см, 6 см, 6 см. 316. 12 дм. 317. 5 см, 5 см, 7 см. 318. 5 см, 7 см, 7 см або 7 см, 6 см, 6 см. 319. 6 см, 6 см, 9 см або 8 см, 8 см, 5 см. 320. 4 дм, 8 дм, 8 дм або 10 дм, 5 дм, 5 дм. 329. 10 см, 15 см, 15 см. 335. 9 см. 349. 125° . 350. $40^\circ, 40^\circ, 100^\circ$ або $40^\circ, 70^\circ, 70^\circ$. 351. $36^\circ, 72^\circ, 72^\circ$. 352. а) $50^\circ, 50^\circ, 80^\circ$ або $50^\circ, 65^\circ, 65^\circ$; б) $110^\circ, 35^\circ, 35^\circ$. 353. $60^\circ, 120^\circ$. 354. $20^\circ, 80^\circ, 80^\circ$ або $30^\circ, 30^\circ, 120^\circ$. 355. $28^\circ, 76^\circ, 76^\circ$ або $44^\circ, 44^\circ, 92^\circ$. 366. $56^\circ, 56^\circ, 68^\circ$. 367. $30^\circ, 30^\circ, 120^\circ$. 369. $25^\circ, 30^\circ, 125^\circ$. 405. $45^\circ, 45^\circ$. 408. $40^\circ, 50^\circ$. 420. 6 см. 421. 4 см. 422. 14 см. 423. 40 см. 425. 45° . 438. Від 1 см до 11 см. 439. 4 см — основа. 440. При основі. 441. Основа. 442. а) Ні; б) Так. 443. $\angle C$. 444. BC . 445. 3 см, 8 см, 8 см. 446. 6 см, 8 см, 8 см або $8\frac{2}{3}$ см, $6\frac{2}{3}$ см, $6\frac{2}{3}$ см. 479. Так. Так. 480. 120° . 481. 2 см. 482. 120° . 483. 90° . 485. 3 см, 7 см. 486. $2R$. 495. Двічі зігнути. 503. 8 см. 504. 8 см. 505. 10 см. 507. Ні; ні. 513. 4 см. 517. $2R$. 519. 60° . 529. $2R$. 530. $R - r$. В іншому випадку $R + r$. 541. 50° . 547. Ні. 548. Ні. 550. Буде для рівнобедреного трикутника. 563. 4 см, 6 см. 564. 18 см. 566. 2 см, 4 см, 5 см. 568. 9 см. 574. 34 см або 38 см. 583. 2 см, 3 см, 8 см.

Предметний покажчик

А

- Аксиома 3, 54
 - про паралельні прямі 55, 92
 - рухомості трикутника 55, 129
- Аксиоматика 55
- Аксиоми геометрії 54–55

Б

- Бісектриса кута 37
 - трикутника 143
- Бічні сторони рівнобедреного трикутника 140

В

- Вершина кута 32
 - рівнобедреного трикутника 141
- Вершини трикутника 116
- Висота трикутника 144
- Відрізки паралельні 81
 - перпендикулярні 70
 - рівні 22
- Відрізок 16
- Відстань від точки до прямої 72
 - між точками 22
- Внутрішні точки відрізка 16
 - кута 34
 - променя 16

Г

- Геометричне місце точок 199–200
- Геометричні фігури 7
 - найпростіші 9
- Геометрія 7
- Гіпотенуза 166
- Градусна міра кута 34–35

Д

- Діаметр кола (круга) 195 (196)

- Доведення теореми 56
 - — методом «від супротивного» 81
- Довжина відрізка 22
- Дотик двох кіл 223
- Дотична пряма (до кола) 210

К

- Катет 166
- Кінці відрізка 16
- Коло 194
 - вписане у кут 226
 - — — трикутник 226
 - описане навколо трикутника 219
- Круг 195
- Кут 32
 - вписаний у коло 197
 - гострий 32
 - зовнішній трикутника 125
 - між прямими 68
 - опуклий 34
 - плоский 34
 - прямий 37
 - розгорнутий 33
 - трикутника 117
 - тупий 38
 - увігнутий 34
 - центральний 194
- Кути вертикальні 62
 - відповідні 77
 - внутрішні односторонні 77
 - внутрішні різносторонні 77
 - рівні 36
 - суміжні 58

М

- Медіана трикутника 144

Н

Нерівність трикутника 175

О

Обернена теорема 95

Ознаки паралельності прямих 78, 80

— рівнобедреного трикутника 153–154

— рівності прямокутних
трикутників 168–169

— рівності трикутників 130, 135, 161

Основа перпендикуляра 71

— рівнобедреного трикутника 140

П

Паралельні відрізки 81

— промені 81

— прями 11, 75

Периметр трикутника 118

Перпендикуляр до прямої 71

Перпендикулярні відрізки 70

— промені 70

— прями 68

Півпряма (промінь) 16

Планіметрія 9

Площина 9

Початок променя (півпрямої) 16

Промені (взаємно) доповняльні 17

Промінь (півпряма) 16

Пряма (лінія) 9

Прями паралельні 11, 75

— перпендикулярні 68

Р

Радіус кола 194

— круга 195

Рівні відрізки 22

— кути 36

— трикутники 128

С

Середина відрізка 22

Серединний перпендикуляр (до
відрізка) 217

Січна для кола 210

Січна для прямих 76

Стереометрія 9

Сторони кута 32

— трикутника 116

Т

Теорема 56

— обернена 95

— пряма 95

— Фалеса про вписаний кут 197

Точка 9

— дотику прямої і кола 211

Трикутник 116

— гострокутний 118

— каркасний 116

— плоский 116

— правильний 140

— прямокутний 118

— рівнобедрений 140

— рівносторонній 140

— тупокутний 118

Трикутники рівні 128

Ф

Фігури геометричні 7, 15

Х

Хорда кола (круга) 194 (196)

Ц

Центр кола (круга) 194 (195)

Зміст

Передмова.....	3
Розділ 1. Елементарні геометричні фігури та їхні властивості	7
Вступ.....	7
§1. Площина. Точки і прямі	9
§2. Відрізки, промені та півплощини.....	15
§3. Вимірювання і відкладання відрізків	21
<i>Сторінки історії.</i> Як вимірювали довжини у різні часи.....	27
§4. Кути та їхнє вимірювання	32
<i>Сторінки історії.</i> Як вимірювали кути у різні часи	41
Зведений перелік основних теоретичних відомостей, вивчених у розділі I.....	44
Перевір себе	49
Завдання для повторення та проведення контрольної роботи до розділу I.....	49
Розділ II. Взаємне розміщення прямих на площині.....	53
Вступ.....	53
§5. Суміжні кути	57
§6. Вертикальні кути	62
<i>Сторінки історії.</i> Геометрія і... математика	65
§7. Кут між прямими. Перпендикулярні прямі	68
§8. Паралельні прямі. Ознаки паралельності прямих	75
<i>Сторінки історії.</i> «Начала» Евкліда — перший підручник з геометрії.....	86
§9. Аксіома про паралельні прямі. Властивості паралельних прямих.....	91
<i>Для тих, хто хоче знати більше.</i>	
§10. Інші форми аксіоми про паралельні прямі.....	99
Зведений перелік основних теоретичних відомостей, вивчених у розділі II....	104
Перевір себе	108
Завдання для повторення та проведення контрольних робіт до розділу II.....	109
Розділ III. Трикутники. Ознаки рівності трикутників.....	113
Вступ.....	113
§11. Трикутник і його елементи.....	116

§12. Сума кутів трикутника.....	120
§13. Зовнішній кут трикутника	124
§14. Рівність трикутників. Перша ознака рівності трикутників	128
§15. Друга ознака рівності трикутників	135
§16. Рівнобедрений трикутник і його властивості	140
<i>Для тих, хто хоче знати більше.</i>	
Яким може бути розміщення висот у трикутнику.....	146
§17. Ознаки рівнобедреного трикутника	152
<i>Сторінки історії. Фалес і зародження великої грецької науки.....</i>	
158	
§18. Третя ознака рівності трикутників	161
§19. Прямокутні трикутники	166
§20. Співвідношення між сторонами і кутами трикутника	172
Зведений перелік основних теоретичних відомостей, вивчених у розділі III... 179	
Перевір себе	186
Завдання для повторення та проведення контрольних робіт до розділу III.....	187

Розділ IV. Коло і круг 192

Вступ.....	192
§21. Коло і круг	194
§22. Коло і круг як геометричні місця точок	199
<i>Для тих, хто хоче знати більше.</i>	
§23. Властивість діаметра, перпендикулярного до хорди	204
§24. Взаємне розміщення прямої і кола. Дотична до кола.....	209
§25. Задання кола точками. Коло, описане навколо трикутника.....	216
§26. Взаємне розміщення двох кіл.....	222
§27. Коло, вписане у трикутник.....	226
§28. Геометричні побудови за допомогою лінійки і циркуля (прямих і кіл) ...	230
<i>Для тих, хто хоче знати більше.</i>	
§29. Орієнтовна схема для розв'язування задач на побудову.....	241
§30. Метод геометричних місць у розв'язуванні задач на побудову.....	246
<i>Сторінки історії. Задача про трисекцію кута.....</i>	
251	
Зведений перелік основних теоретичних відомостей, вивчених у розділі IV ..	255
Перевір себе	263
Завдання для повторення та проведення контрольної роботи до розділу IV... 264	
Відповіді до вправ і задач.....	266
Предметний покажчик	267

На обкладинці і форзацах

На картині у центрі обкладинки зображено основні прилади для проведення наукових досліджень у «дотелескопний» період, що мали значний вплив на розвиток геометрії. Праворуч, біля небесного глобуса, із циркулем у лівій руці, а правицею вказує на небо — відомий астроном Тихо Браге (1546–1601). Глобус і сфера у цьому підручнику дають змогу глибше зрозуміти геометрію на площині.

На згині обкладинки — картина фундатора живописного абстракціонізму Василя Кандинського (1866–1944) «Піки на вигині» (Spitzen im Bogen) (1927 р.). Трикутник був одним з основних виражальних засобів у творах цього художника. Цим він немовби переносив виняткову роль цієї фігури з геометрії на абстрактний живопис. У картині прочитується ідея космічності людського шляху, який проходить довкола Землі під вітрилами-піками, що наповнюються Сонцем.

На 1-у форзаці — фреска італійського художника та архітектора Пеллегріно Тібальді (1527–1596) «Спир між академіками (ліворуч) і стоїками (праворуч)» (1592 р.) з бібліотеки монастиря св. Лоренсо і резиденції іспанських королів (Ескоріалу) поблизу Мадрида.

Якщо академіки на чолі з Платоном сповідували значущість для пізнання лише ідеальних і вічних ідей, то стоїки на чолі із Зеноном Кітійонським головним уважали гармонійне облаштування земного буття. Полемізуючи щодо стратегічних завдань науки, академіки й стоїки незмінно надавали великого значення геометрії, що й засвідчують геометричні атрибути на цій картині.

На 2-у форзаці — гравюра з першого тому поширеної у ХІХ ст. чотиритомної праці французького природодослідника і літератора Луї Фіг'є (1819-1894) «Життя славних учених від давнини до дев'ятого століття з коротким оглядом їхніх праць» (Louis Figuier. *Vie des savants illustres depuis l'antiquité jusqu'à dix-neuvième siècle avec l'appréciation sommaire de leurs travaux.* — 1-е édition, Paris, 1866–1870).

Гравюра відображає еліністичну епоху в історії науки, пов'язану з тріумфом академічної школи Платона. У той час центр науки перемістився з Афін у єгипетську Александрію. Саме там Евклід створив свої знамениті «Начала» геометрії, а великі астрономи Гіппарх і Птолемей активно застосовували геометрію в астрономічних дослідженнях.

Відомості про стан підручника

№	Прізвище і ім'я учня	Навчальний рік	Стан підручника	
			на початку року	у кінці року
1				
2				
3				
4				
5				

Навчальне видання

ТАДЕЄВ Василь Олександрович

ГЕОМЕТРІЯ

Підручник для 7 класу

закладів загальної середньої освіти

Рекомендовано Міністерством освіти і науки України

Головний редактор *Богдан Будний*

Редактор *Володимир Дячун*

Художник обкладинки *Ростислав Крамар*

Дизайн та комп'ютерна верстка *Андрія Кравчука*

Видавництво «Навчальна книга – Богдан»

Свідоцтво про внесення суб'єкта видавничої справи

до Державного реєстру видавців,

виготівників і розповсюджувачів видавничої продукції

ДК № 4221 від 07.12.2011 р.

Навчальна книга – Богдан, просп. С. Бандери, 34а, м. Тернопіль, 46002

Навчальна книга – Богдан, а/с 529, м. Тернопіль, 46008